

REVITIVE®

OXYWAVE®
TECHNOLOGIE

Medic Coach Bedienungsanleitung



**Medikamentenfrei
Klinisch nachgewiesen
Medizinprodukt**



**Bitte lesen Sie sich vor der
Inbetriebnahme dieses Produkts die
Bedienungsanleitung aufmerksam durch.**

BEFOLGEN SIE DIE ANWENDUNGSHINWEISE.
Suchen Sie bei anhaltenden Beschwerden bitte
einen Arzt auf.

Modellnummer
5575AQ

CIRCULATION BOOSTER®

Bedienungsanleitung - Inhalt

Lieferumfang	3
Bedienelemente	4
Einführung in Revitive	6
Anwenderprofil	6
Hinweise zum Gebrauch	6-7
Wichtige Sicherheitshinweise	8
Anwendungsbeschränkungen	8
Warnhinweise	10
Vorsichtsmaßnahmen	11
Sicherheitsvorkehrungen	12
Unerwünschte Nebenwirkungen	12
Erste Schritte	13
Schritt 1: Alle Teile aus der Verpackung nehmen	13
Schritt 2: Revitive aufladen	14
Schritt 3: Revitive-App auf Ihr Smartphone herunterladen und ein Revitive-Konto erstellen	15
Schritt 4: Die App mit Ihrem Revitive verbinden	16
Schritt 5: Ihren Therapieplan erstellen	16
Infos zum Start-Bildschirm	17
Verwendung der Fuß-Pads	18
Ihren Therapieplan ausführen und verfolgen	23
Verwendung der Dualmodus-Elektroden-Pads	30
Verwendung der Elektroden-Oberschenkel-Pads (Kauf erforderlich)	34
Wartung	37
Programmerklärungen	38
Anhang	40
Fehlerbehebung	44
Technische Daten	47
Garantie	51

Anleitungsvideos

Videos zur Einrichtung und Anwendung Ihres Revitive-Systems finden Sie auf:

support.revitive.de

2 Jahre Garantie

Um Ihre zweijährige kostenfreie Garantie zu aktivieren, registrieren Sie Ihr Gerät bitte auf:

support.revitive.de

Lieferumfang

Überprüfen Sie nach Öffnen der Verpackung, dass die folgenden Teile vorhanden sind. Sollte der Inhalt nicht vollständig sein, kontaktieren Sie bitte unseren Kundendienst. Die Telefonnummern finden Sie auf der Rückseite dieser Anleitung.

1 Revitive Medic Coach



2 Netzteil Kabellänge 180cm

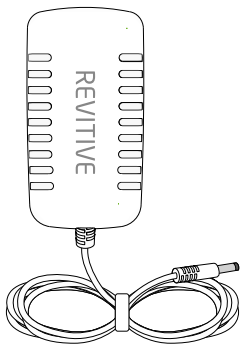

3 Elektroden-Pads

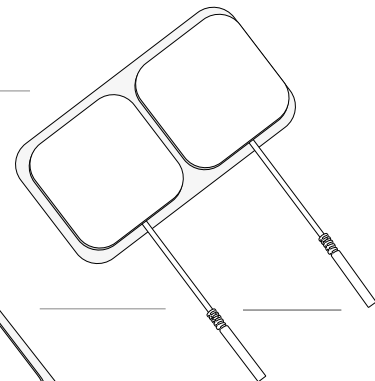
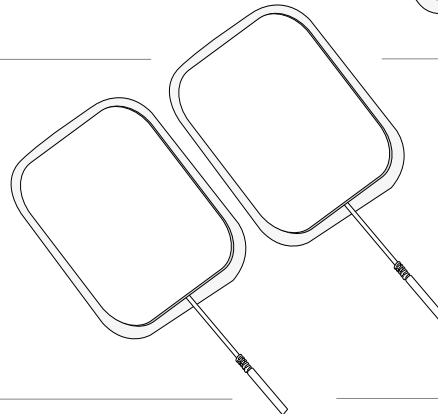

4 Oberschenkel-Pads

5 Elektroden-Kabel Kabellänge 150cm

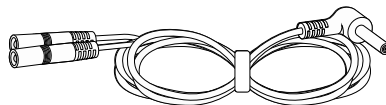

Bedienelemente

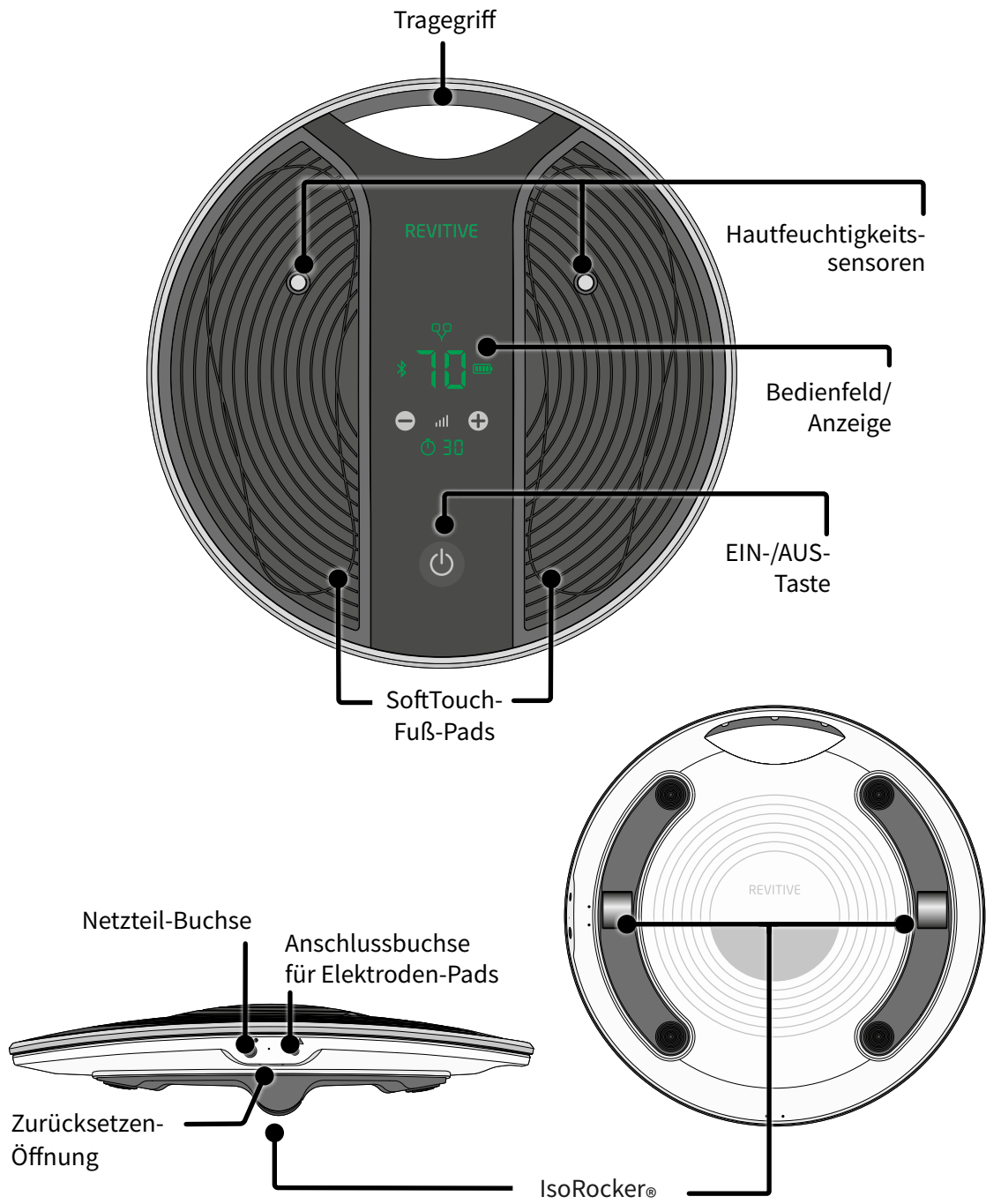

Bedienelemente

Revitive-Bedienfeld

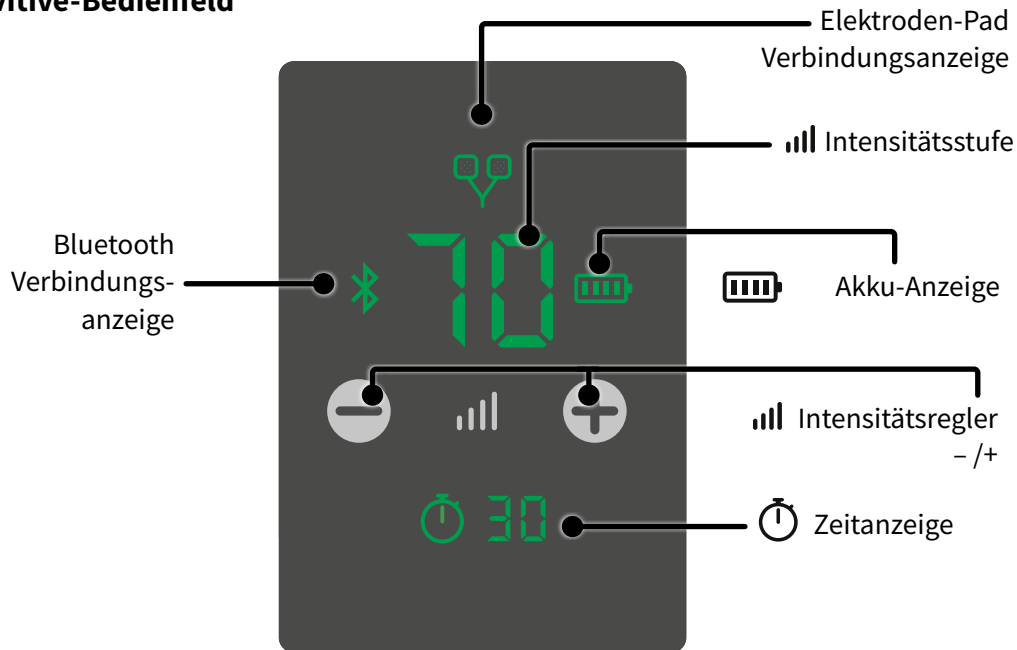

Revitive-App

Die Revitive-App kontrolliert das Revitive-Gerät und steuert alle Aspekte Ihrer Therapie auf Basis Ihrer individuellen Symptome und Erkrankungen.

Die App kann im Play oder App Store Ihres Smartphones heruntergeladen werden. Die drahtlose Verbindung zum Gerät erfolgt über Bluetooth.



Anwenderprofil

Dieses Gerät ist für den Einsatz in der häuslichen Umgebung durch Personen vorgesehen, die unter steifen Knien oder Osteoarthritis, Durchblutungsstörungen und ähnlichen Problemen wie Schmerzen, steifen oder geschwollenen Beinen, Knöcheln und Füßen leiden.

Revitive ist für den direkten Einsatz durch den Anwender außerhalb einer klinischen Umgebung vorgesehen. Kontrollen oder Eingriffe von Klinikpersonal sind während der Anwendung nicht notwendig.

Typische Anwender sind im mehr oder weniger fortgeschrittenen Erwachsenenalter. Geschlecht, Ethnie oder Bildung spielen dabei keine Rolle.

(1) Elektrische Muskelstimulation (EMS) – Hinweise zum Gebrauch

Durch die Verwendung der Revitive Fuß-Pads soll Folgendes erreicht werden:

- Reduzierung von Schmerzen und Beschwerden in Beinen/Knöcheln/Füßen – verursacht durch Durchblutungsstörungen (periphere Arterienerkrankung)
- Verbesserung der reduzierten Durchblutung der Beine – verursacht durch periphere Arterienerkrankung
- Verbesserung der Durchblutung zur Verringerung oder Prävention von Blutstau (Stase) – verursacht durch Durchblutungsstörungen (chronische venöse Insuffizienz/Krampfadern)
- Vergrößerung der Gehdistanz vor Einsetzen von Claudicatio-Symptomen (Schmerzen) – verursacht durch periphere Arterienerkrankung
- Verbesserung von Symptomen, die mit Krampfadern/chronischer venöser Insuffizienz einhergehen
- Unterstützung der Gesundheit der Beinvenen – durch Verbesserung der Durchblutung, stärkere Anreicherung des Bluts mit Sauerstoff und Verringerung von Schwellungen (Ödeme) in Beinen, Füßen und Knöcheln

Durch die Verwendung der Revitive Elektroden-Pads soll Folgendes erreicht werden:

- Reduzierung von Schmerzen und Beschwerden in Beinen/Knöcheln/Füßen – verursacht durch diabetische periphere Neuropathie oder Schwellungen (Ödeme) aufgrund von Arthrose oder Operationen
- Reduzierung von Schwellungen in Beinen/Knöcheln/Füßen – verursacht durch Immobilität aufgrund von Arthrose oder einer Verletzung
- Verbesserung der Durchblutung zur Verringerung oder Prävention von Blutstau (Stase) – verursacht durch Diabetes oder Immobilität nach Operationen
- Stärkung der Muskelkraft zur Wiedererlangung der Mobilität der Beine, die aufgrund von COPD, Arthrose oder nach Operationen in ihrer Bewegungsfähigkeit eingeschränkt sind

(1) Elektrische Muskelstimulation (EMS) – Hinweise zum Gebrauch Fortsetzung

Wenn Sie gesund sind, aber viel sitzen oder längere Zeit inaktiv sind, kann Revitive Folgendes unterstützen:

- Linderung von müden, schweren und schmerzenden Beinen, einschließlich Krämpfen
- Reduzierung von Schwellungen in Füßen und Knöcheln
- Stärkung der Beinmuskulatur
- Unterstützung der Gesundheit der Beinvenen
- Aktive Verbesserung der Durchblutung

(2) Transkutane Elektrische Nervenstimulation (TENS) – Hinweise zum Gebrauch

Durch die Verwendung der Revitive Elektroden-Pads soll Folgendes erreicht werden:

- Temporäre Linderung von Schmerzen am Bewegungsapparat oder neuropathischen Schmerzen
- Linderung von Arthritis-bedingten Schmerzen
- Linderung und Behandlung chronischer Schmerzen, die verbunden sind mit Schmerzen im Bewegungsapparat, Arthrose und Fibromyalgie
- Linderung von postoperativen und posttraumatischen Schmerzen

Die oben genannten Hinweise zum Gebrauch sind nach der Medizingeräterichtlinie 93/42/EWG zertifiziert.

Wichtige Sicherheitshinweise

Lesen sie vor dem Gebrauch alle Anweisungen.

Bewahren Sie diese Anweisungen auf.

Bestimmte Personen dürfen Revitive nicht verwenden.



Anwendungsbeschränkungen – folgende Personen dürfen das Gerät nicht benutzen:

- Personen mit elektronischen Implantaten wie einem Herzschrittmacher oder einem automatischen implantierbaren Kardioverter-Defibrillator (AICD)
- Frauen während der Schwangerschaft
- Personen, die Symptome einer bestehenden tiefen Venenthrombose (TVT) aufweisen oder wegen dieser Form der Thrombose behandelt werden

Lange Phasen der Untätigkeit vergrößern das Risiko einer tiefen Venenthrombose (TVT). TVT ist der medizinische Ausdruck für die Bildung eines Blutgerinnsels in tiefen Beinvenen. Wenn ein Teil des Blutgerinnsels wandert, z. B. in die Lunge, kann es zu lebensbedrohlichen Komplikationen wie einer Lungenembolie kommen.

Wenn Sie sich für einen längeren Zeitraum nicht bewegt haben und vermuten, dass Sie an einer tiefen Venenthrombose leiden, verständigen Sie umgehend Ihren Arzt. **Um eine Verlagerung des Blutgerinnsels zu verhindern, benutzen Sie unter keinen Umständen Ihr Revitive Gerät.**

In manchen Fällen entwickelt sich eine Thrombose ohne jegliche Symptome oder Anzeichen. Es ist jedoch wichtig, die typischen Symptome einer Thrombose zu kennen:

- Schmerzen, Schwellungen und Druckempfindlichkeit in einem Ihrer Beine (gewöhnlich in der Wade)
- Starke Schmerzen an der betroffenen Stelle
- Warme Haut an der Stelle des Blutgerinnsels
- Hautrötung, vor allem an der Beinhinterseite unterhalb des Knies

Wenn diese Symptome auftreten, suchen Sie umgehend einen Arzt auf.

Wichtige Sicherheitshinweise



Warnhinweise

Konsultieren Sie Ihren Arzt, bevor Sie das Gerät verwenden, wenn:

- Sie sich in ärztlicher Behandlung befinden
- Sie Probleme mit dem Herzen hatten oder haben
- Sie sich einer medizinischen oder körperlichen Schmerzbehandlung unterzogen haben
- Sie eine vermutete oder diagnostizierte Herzerkrankung haben
- Bei Ihnen Epilepsie vermutet wird oder diagnostiziert wurde
- Sie nicht sicher sind, ob Revitive für Sie geeignet ist
- Sie nicht sicher sind, woher Ihre Beschwerden rühren

Wenn Sie ein metallisches Implantat tragen:

- Wenn Sie ein metallisches Implantat tragen, verspüren Sie während der Elektrostimulation in der Nähe des Implantats eventuell Schmerzen oder Beschwerden. Stellen Sie in diesem Fall die Verwendung ein und holen Sie ärztlichen Rat ein
- Die Elektrostimulation kann sich in der Nähe eines metallischen Implantats intensiver anfühlen. Wenn Sie keine Schmerzen verspüren, können Sie die Verwendung sicher fortsetzen. Eventuell müssen Sie die Intensität auf eine für Sie angenehme Stufe einstellen

Bei der Verwendung der Fuß-Pads oder Elektroden-Pads:

- Verwenden Sie die Elektroden-Pads **nicht** am Kopf, im Gesicht, Nacken- oder Brustbereich
- Die Anbringung der Elektroden nahe des Thorax (Brust) kann das Risiko von Herzflimmern erhöhen
- Nur auf Bereichen mit intakter/unversehrter Haut anbringen
- Fuß-Pads bzw. Elektroden-Pads **nicht** direkt auf oder in der Nähe der folgenden Bereiche anbringen:
 - auf Schnittwunden oder Verletzungen, auf offenen Wunden oder Stellen mit Hautausschlag, geschwollenen, geröteten, infizierten oder entzündeten Bereichen oder auf Hauteruptionen (z. B. bei Venenentzündungen, Thrombophlebitis, Krampfadern, Cellulitis). Kontrollieren Sie vor der Verwendung des Geräts auch die Unterseite Ihrer Füße und Zehen
 - auf oder in der Nähe kanzeröser Läsionen/bösartiger Tumoren
 - auf Bereichen, die (innerhalb der vergangenen 6 Monate) im Rahmen einer Strahlentherapie behandelt wurden
 - auf Geschlechtsorganen
 - auf den Nerven des Sinus caroticus (Vorderseite des Halses), insbesondere bei Patienten mit einer bekannten Überempfindlichkeit des Karotissinusreflexes
 - an gegenüberliegenden Oberschenkeln und greifen Sie in Bezug auf die richtige Platzierung auf die Diagramme zur Pad-Platzierung in dieser Bedienungsanleitung zurück
- Verwenden Sie TENS **nicht** auf Hautbereichen, die empfindungslos sind
- Elektroden-Pads sind nur von einer Person zu verwenden. **Nicht** gemeinsam mit anderen Personen verwenden
- Verwenden Sie **keine** Elektroden-Pads, deren Verfallsdatum überschritten ist

Wichtige Sicherheitshinweise



Warnhinweise

Bei der Verwendung der Fuß-Pads oder Elektroden-Pads:

- Es kann vorkommen, dass unter den Elektroden-Pads Hautreizungen oder Verbrennungen auftreten oder Sie durch die Elektrostimulation überempfindlich reagieren
- Sorgen Sie dafür, dass Feuchtigkeitslotion/Gel/Balsam gleichmäßig aufgetragen und in die Haut eingezogen ist, bevor Sie mit der Stimulation beginnen. Ein ungleichmäßiges Auftragen von Feuchtigkeitslotion/Gel/Balsam könnte das Risiko von Irritationen oder einem Brennen auf der Haut erhöhen, wenn die elektrische Stimulation angewendet wird
- Die Symptome können sich während der anfänglichen Behandlungsphase verschlimmern, bevor sie besser werden, denn oft hat sich der Körper noch nicht an die erhöhte Muskelaktivität und Durchblutung gewöhnt. Falls dies der Fall ist, reduzieren Sie einfach die Intensität und Dauer der Behandlung, wodurch die anfänglichen Symptome zurückgehen werden. Befragen Sie bei anhaltenden Beschwerden bitte Ihren Arzt

Wann Sie Revitive nicht verwenden dürfen:

- Sie dürfen Revitive in bestimmten Situationen nicht verwenden. Benutzen Sie das Gerät nicht:
 - in Gegenwart von elektronischen Überwachungsgeräten
 - zusammen mit einem lebenserhaltenden elektronischen Gerät
 - wenn Sie ein Bad oder eine Dusche nehmen
 - wenn Sie schlafen
- Verwenden Sie Revitive nicht in Verbindung mit einer Schiene oder einem Gipsverband, ohne vorher Ihren Arzt zu konsultieren
- Die Verwendung dieses Geräts neben oder auf einem anderen Gerät sollte vermieden werden, da dies Fehler beim Betrieb zur Folge haben kann. Sollte eine solche Verwendung notwendig sein, müssen dieses und das andere Gerät beobachtet werden, um sicherzugehen, dass sie ordnungsgemäß funktionieren

Zusätzliche Warnhinweise:

- Die Verwendung von Zubehörteilen und Kabeln, die nicht vom Hersteller dieser Ausrüstung angegeben oder mitgeliefert wurden, kann zu erhöhten elektromagnetischen Freisetzungen und einer verringerten elektromagnetischen Störfestigkeit des Geräts führen und Fehler beim Betrieb zur Folge haben.
- Der Abstand zwischen tragbaren HF-Kommunikationsgeräten (einschließlich Peripheriegeräten wie Antennenkabel und externen Antennen) und jedem Teil des Revitive-Systems muss bei Verwendung mindestens 30 cm betragen
- Der Hydrationsensor des Geräts besteht aus nickelhaltigem Metall (Edelstahl). Bei Patienten mit einer Überempfindlichkeit oder Allergie auf Metalle kann durch den Sensor eine allergische Reaktion ausgelöst werden. Falls Symptome einer allergischen Reaktion auftreten, benutzen Sie das Gerät bitte nicht weiter

Wichtige Sicherheitshinweise



Vorsichtsmaßnahmen

Bei Anwendung der Stimulation:

- Seien Sie vorsichtig, wenn Sie die Stimulation auf Hautbereichen anwenden, bei denen das normale Empfinden gestört ist. Dies könnte Hautirritationen verursachen, da Sie die Stimulation nicht fühlen können, bis die Intensität zu hoch ist. Wählen Sie eine niedrige Intensitätsstufe für ein sanftes Zusammenziehen der Muskeln und/oder verwenden Sie das Gerät kürzere Zeit, um eine Überstimulation zu vermeiden. Achten Sie auf Anzeichen von Hautreizungen (Hautrötung), Blutergüssen oder Schmerzen. Wenn Sie sich nicht sicher sind, konsultieren Sie bitte Ihren Arzt

Bei der Verwendung von EMS:

- Seien Sie vorsichtig bei der Anwendung der Stimulation:
 - Auf dem Unterleib während der Menstruation
 - Nach kürzlich erfolgten chirurgischen Eingriffen (innerhalb der letzten 6 Monate), da durch die Stimulation der Heilungsprozess gestört werden kann
 - Wenn Sie nach Verletzungen wie einer Muskelzerrung wahrscheinlich an Gewebeblutungen leiden – es empfiehlt sich, den unmittelbaren Bereich innerhalb der ersten 12 Stunden nach Zuziehen der Verletzung nicht zu stimulieren. Benutzen Sie das Gerät auf einer niedrigen Intensitätsstufe und mit kurzer Anwendungsdauer, um eine Überstimulation zu vermeiden. Seien Sie vorsichtig bei der Anwendung der Stimulation:
 - Nach einer langen Zeit der Immobilität oder Inaktivität – benutzen Sie das Gerät auf einer niedrigen Intensitätsstufe und mit kürzerer Anwendungsdauer, um eine Überstimulation oder Ermüdung der Muskeln zu vermeiden

Bei der Verwendung von TENS:

- Reivitive kann möglicherweise die Empfindung von Schmerzen verringern, die normalerweise als Warnung für ein zugrunde liegendes Problem dienen
- Wenn keine Verbesserung Ihrer Schmerzen eintritt, sie sich verschlimmern oder länger als 5 Tage anhalten, sollten Sie die Behandlung mit dem Gerät einstellen und sich an Ihren Arzt wenden
- TENS ist nicht effektiv bei der Behandlung der ursprünglichen Quelle oder Ursache der Schmerzen

Zusätzliche Vorsichtsmaßnahmen:

- Die langfristigen Wirkungen der Elektrostimulation sind nicht bekannt
- Elektrostimulation wirkt eventuell nicht bei jedem Anwender. Bitte fragen Sie Ihren Arzt um Rat
- Dieses Produkt ist nicht für die Verwendung durch Personen mit verringerten physischen, sensorischen oder geistigen Fähigkeiten bestimmt, es sei denn, sie werden von einer für ihre Sicherheit verantwortlichen Person beaufsichtigt
- In dem unwahrscheinlichen Fall, dass die TENS- oder NMES-Ausgabe beendet wird, abnimmt oder keine Reaktion erfolgt, setzt sich das Gerät automatisch zurück und die Ausgabeintensität wird auf „0“ zurückgestellt. Nehmen Sie die Elektroden-Body-Pads oder Ihre Füße vom Gerät und starten Sie es neu, indem Sie es erst aus- und dann wieder einschalten

Wichtige Sicherheitshinweise



Sicherheitsvorkehrungen

- **Stellen Sie sich nicht auf das Gerät. Benutzen Sie es nur im Sitzen**
- Positionieren Sie Revitive so, dass Sie es mühelos von der Stromversorgung trennen oder ausschalten können
- Verwenden Sie das Gerät nur für den angegebenen Zweck
- Setzen Sie das Gerät keinen extremen Temperaturen aus
- Gießen Sie keine Flüssigkeiten auf das Gerät oder Zubehör
- Überlasten Sie das Stromnetz nicht
- Für Kinder unzugänglich aufbewahren
- Kabel für Kinder unzugänglich aufbewahren, um die Gefahr des Strangulierens zu vermeiden
- Revitive kann von mehreren Personen verwendet werden. Stellen Sie sicher, dass das Gerät nach jeder Verwendung gereinigt wird
- Während der Verwendung die Fuß-Pads erst mit den Händen berühren, wenn die Pausefunktion aktiviert ist oder sich das Gerät abgeschaltet hat
- Darf nur mit Originalzubehör oder Zubehör des Herstellers verwendet werden
- Überprüfen Sie die Pads, Anschlüsse und Kabel regelmäßig auf Beschädigungen
- Revitive nicht öffnen oder selbst reparieren. Dadurch wird Ihre Garantie ungültig, und es kann erheblicher Schaden entstehen
- Im unwahrscheinlichen Fall, dass Ihr Revitive nicht funktioniert, ziehen Sie den Stecker aus der Steckdose und kontaktieren Sie Ihren nächstgelegenen offiziellen Vertriebshändler
- Revitive hat die erforderlichen Prüfungen für Elektromagnetische Interferenz (EMI) bestanden. Dennoch kann es von übermäßigen Emissionen betroffen sein und/oder störend auf empfindlichere Geräte einwirken
- Wenn das Gerät hohen oder niedrigen Temperaturen außerhalb des spezifizierten Betriebsbereichs von 10–40 °C ausgesetzt war, muss sich das Gerät erneut auf die empfohlene Betriebstemperatur einstellen, um eine fortwährende Produktleistung zu gewährleisten



Unerwünschte Nebenwirkungen

- Wenn unerwünschte Nebenwirkungen auftreten, brechen Sie die Anwendung des Revitive ab und suchen Sie Ihren Arzt auf

Jeder schwerwiegende Zwischenfall, der im Zusammenhang mit dem Gerät aufgetreten ist, sollte dem Hersteller gemeldet werden.

Prüfen Sie immer die Website revitive.de auf aktuelle Kontraindikationen und Warnhinweise.

Erste Schritte

Folgen Sie den in diesem Abschnitt beschriebenen Schritten, wenn Sie Revitive zum ersten Mal verwenden. Damit stellen Sie sicher, dass Ihr Revitive richtig eingerichtet ist.

Schritt 1: Alle Teile aus der Verpackung nehmen

Schritt 2: Revitive aufladen

Schritt 3: Revitive-App auf Ihr Smartphone herunterladen und ein Revitive-Konto erstellen

Schritt 4: Die App mit Ihrem Revitive verbinden

Schritt 5: Ihren Therapieplan erstellen

Diese Schritte werden auf den folgenden Seiten detailliert beschrieben.

Schritt 1: Alle Teile aus der Verpackung nehmen

- Revitive Medic Coach-Gerät
- Netzteil
- Elektroden-Pads
- Elektroden-Kabel

Eine Beschreibung der Teile finden Sie im Abschnitt „Lieferumfang“ auf den Seiten 3

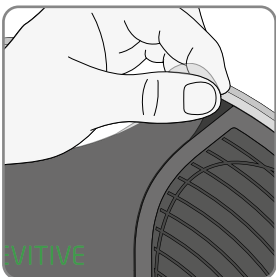

Schutzfolie vom Gerät entfernen und umweltgerecht entsorgen.
Das Gerät funktioniert nicht, wenn diese nicht entfernt wurde.

Erste Schritte

Schritt 2: Revitive aufladen

Revitive wird entweder über den integrierten Akku oder durch Anschluss an eine Steckdose mit Strom versorgt. Vergewissern Sie sich, dass Revitive vor der ersten Verwendung aufgeladen ist.

Sie können zur Stromversorgung immer die Steckdose nutzen, aber dies ist unerlässlich, wenn der Akkustand niedrig ist. Der Akku wird aufgeladen, wenn Revitive an einer Steckdose angeschlossen ist und kein Stimulationsprogramm läuft. Das Akkuanzeigesymbol wechselt während des Ladevorgangs laufend, bis der Akku vollständig aufgeladen ist.



Die Akkuanzeige von Revitive gibt den Ladezustand des Akkus an.

Akkustand niedrig → Akku voll



Wenn Sie Revitive ausschalten und die niedrige Akkuanzeige 10 Sekunden lang blinkt, muss der Akku aufgeladen werden.

Die App warnt Sie außerdem, wenn der Akkustand Ihres Revitive niedrig ist und aufgeladen werden muss.

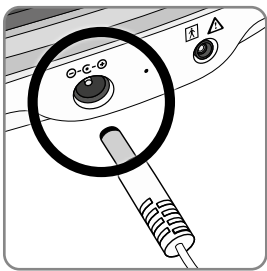

Stecken Sie den kleinen Stecker des Netzkabels in den Netzteilanschluss an der Seite des Revitive.

Stecken Sie den Gerätestecker in die nächstgelegene Steckdose. Die Aufladung des Akkus beginnt. Beachten Sie, dass keine Aufladung erfolgt, während ein Stimulationsprogramm läuft.

Ein vollständiger Ladevorgang dauert etwa 4,5 Stunden.

Wenn der Akku vollständig aufgeladen ist, leuchtet die volle Akkuanzeige durchgängig, bis das Netzkabel aus dem Gerät oder der Steckdose gezogen wird.

Eine komplette Aufladung ermöglicht eine Verwendung von rund sechs Stunden – 12 x 30 Minuten Behandlung.

Erste Schritte

Schritt 3: Revitive-App auf Ihr Smartphone herunterladen und ein Revitive-Konto erstellen

Mit der Revitive-App können Sie Ihr Revitive-Gerät steuern und Ihre Therapie managen.

Sie müssen zuerst die App im App Store oder bei Google Play auf Ihr Telefon herunterladen und installieren.



Anmerkung: Sie brauchen eine Internetverbindung, um die App herunterzuladen und die Einrichtung abzuschließen.

Anmerkung: Die Revitive-App steht kostenlos zur Verfügung.

Anmerkung: Kompatibel mit Bluetooth, Apple iOS und Android OS. Smartphones haben unterschiedliche Modellnummern und Betriebssystem-Versionen (OS) und eventuell sind nicht alle mit der Revitive-App kompatibel. Versionsangaben finden Sie in den Einstellungen Ihres Smartphones. Im Zweifelsfall besuchen Sie support.revitive.com oder setzen Sie sich mit dem Hersteller Ihres Telefons in Verbindung.



Nachdem Sie die App auf Ihr Telefon heruntergeladen haben, befolgen Sie die Anweisungen zum Einrichten Ihres Revitive-Kontos.

Dieses Konto ist erforderlich, um Ihre Daten zu sichern und Ihnen geeignete Therapien und Beratungen anzubieten.

Anmerkung: Die E-Mail-Adresse, die Sie für Ihr Revitive-Konto verwenden, muss auf Ihrem Telefon verfügbar sein, damit Sie das Verfahren zur Bestätigung Ihrer E-Mail-Adresse durchführen können.

Um Ihre persönlichen Daten abzusichern, empfehlen wir, dass Sie Ihr Mobiltelefon mit der neuesten Software von Ihrem Telefonhersteller aktualisieren und eine Identitätsbestätigung wie eine PIN oder einen Fingerabdruck nutzen, um Ihr Telefon zu schützen.

Erste Schritte

Schritt 4: Die App mit Ihrem Revitive verbinden

Wenn Sie die App mit Ihrem Revitive-Gerät verbinden, können Sie Ihr Telefon als Steuerung einsetzen und Ihre Therapieerfolge verfolgen.

- a** Bluetooth muss auf Ihrem Telefon aktiviert sein. Wenn Sie nicht sicher sind, rufen Sie die Einstellungen Ihres Telefons auf, suchen nach Bluetooth und prüfen, ob es aktiviert ist.

Beachten Sie, dass bei Android-Geräten eventuell nachgefragt wird, ob die Revitive-App Standortdienste nutzen darf. Bitte akzeptieren Sie dies, da es notwendig ist, damit die Bluetooth-Verbindung wie vorgesehen funktioniert.



- b** Halten Sie gemäß der Anweisung des Verbindungsassistenten die **EIN-/AUS-**Taste auf dem Revitive-Gerät gedrückt, bis das Bluetooth-Symbol  auf dem Bedienfeld des Geräts blinkt. Dadurch wird angezeigt, dass Revitive sich im Bluetooth-Kopplungsmodus befindet und bereit ist, sich mit Ihrem Mobiltelefon zu verbinden.

Befolgen Sie die Pop-up-Fenster auf dem Bildschirm.

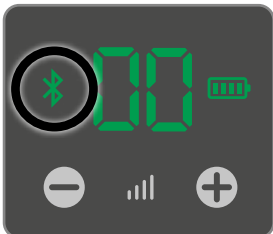

- c** Nach kurzer Zeit wird die App Ihren Revitive finden und sich verbinden. Wenn die Verbindung steht, wird das Bluetooth-Symbol  auf dem Revitive nicht mehr blinken, sondern durchgängig leuchten.

Falls ein Problem auftritt, lesen Sie bitte die Seiten 44-46 zur Fehlerbehebung.

Step 5: Ihren Therapieplan erstellen

Sobald Sie das Revitive-Gerät erfolgreich mit der App verbunden haben, lernen Sie Rosie kennen, unsere integrierte virtuelle Beinexpertin von Revitive. Sie wurde entwickelt, um Ihnen während der Therapie Orientierung, Beobachtung und Unterstützung zu bieten, damit Sie Revitive bestmöglich nutzen können. Rosie hilft Ihnen, Ihre Therapie einzurichten, bietet tägliche Anleitungen und Informationen und führt regelmäßige Checks sowie Einschätzungen am Therapieende durch, um Ihren Fortschritt zu verfolgen. Folgen Sie Rosies Anweisungen auf dem Bildschirm, um Ihren Therapieplan zu erstellen.



Erste Schritte

Infos zum Start-Bildschirm

Der Start-Bildschirm wird jedes Mal angezeigt, wenn Sie die Revitive-App öffnen.

Sie können immer zum Start zurückkehren, wenn Sie auf  drücken. Dies ist immer unten auf dem Bildschirm zu sehen, egal, wo Sie sich in der App befinden.

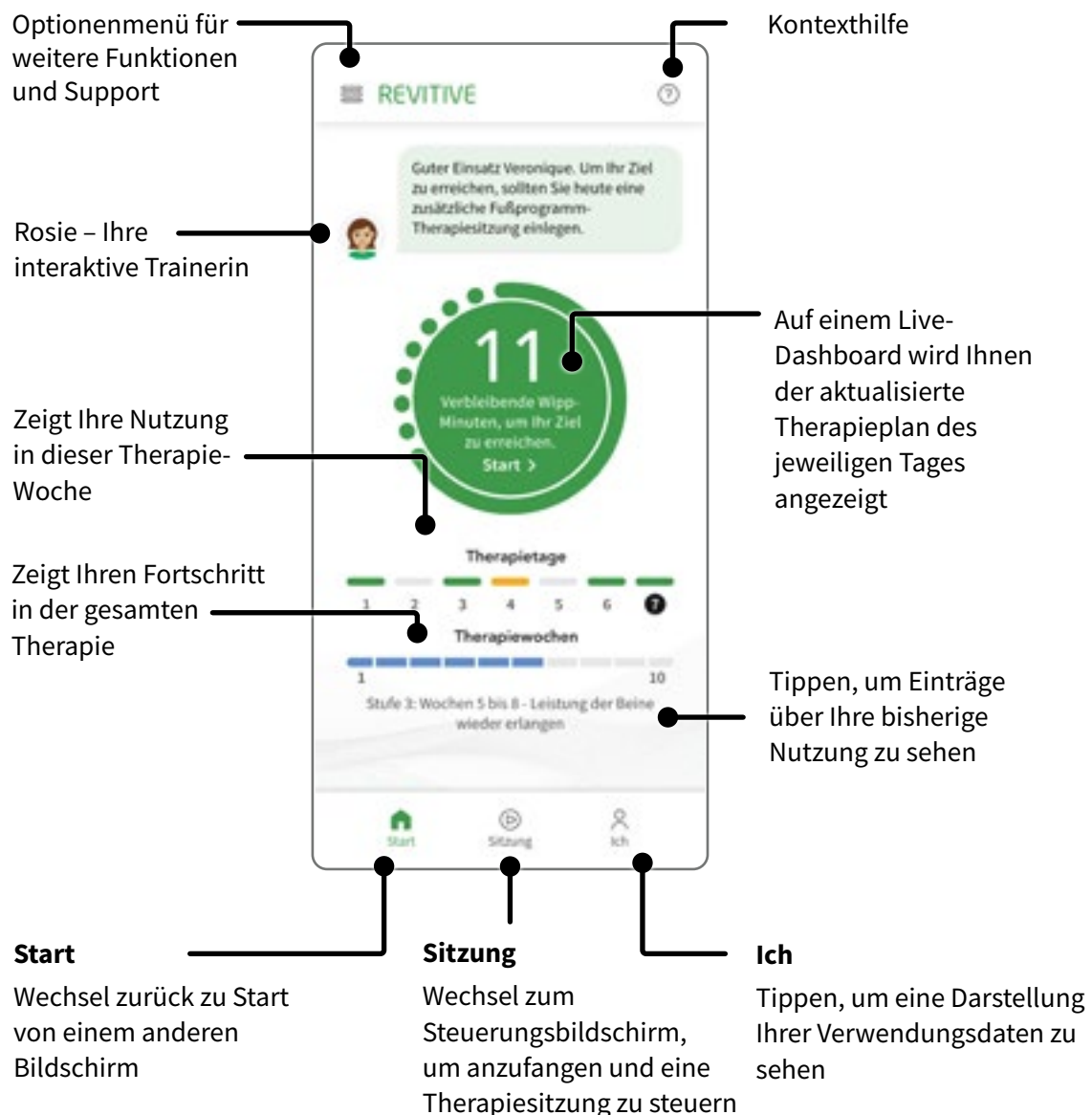

Verwendung der Fuß-Pads

Bei erstmaliger Verwendung wird das „Trainings-Programm“ ausgewählt. Dabei handelt es sich um ein 10-minütiges Fuß-Pad-Programm, das Ihnen helfen soll, sich an das Gefühl der EMS-Stimulation zu gewöhnen und zu lernen, wie Revitive auf der richtigen Intensitätsstufe vor und zurück wippt. Sie können auch Ihre bevorzugte Stimulations-Intensitätsstufe am Ende des Programms festlegen, um die Funktion „Autom. Anstieg“ bei Ihrer nächsten Therapiesitzung aktivieren.

Bei Verlassen der App aus irgendeinem Grund, können Sie die App einfach erneut öffnen, wenn Sie auf das Symbol  auf Ihrem Telefon tippen.

Es ist wichtig, dass Ihr Körper ausreichend mit Flüssigkeit versorgt ist. Wir empfehlen Ihnen, eine Feuchtigkeitslotion auf die Fußsohlen aufzutragen, damit Ihre Haut gut mit Feuchtigkeit versorgt ist und die Anwendung der elektrischen Stimulation unterstützt wird. Außerdem empfehlen wir Ihnen, vor der Anwendung von Revitive ein Glas Wasser zu trinken.

Im Sitzen die bloßen Füße auf die Fuß-Pads stellen

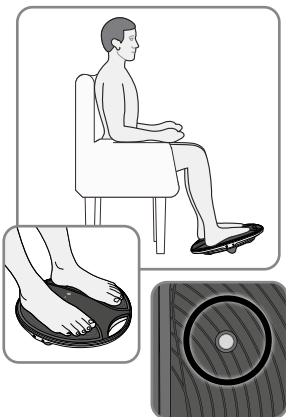

- a** Setzen Sie sich bequem hin.

Setzen Sie sich am besten so hin, dass Ihre Knie im rechten Winkel stehen (90-Grad-Winkel).

Stellen Sie Revitive vor sich auf den Boden.

Revitive wurde für die Anwendung im Sitzen entwickelt. Bitte stellen **Sie sich nie auf** das Revitive-Gerät.

Legen Sie jegliche Fußbekleidung ab, einschließlich Socken/Strümpfen, und stellen Sie dann beide Füße auf die Fuß-Pads, wobei diese die metallischen Hautfeuchtigkeitssensoren abdecken sollten.

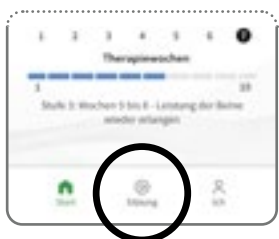

- b** Tippen Sie auf  auf dem Bildschirm unten.

Lesen und blättern Sie durch die Tipps zur Verwendung, um auf den Sitzungs-Bildschirm zu gelangen.

Verwendung der Fuß-Pads

Infos zum Sitzungs-Bildschirm

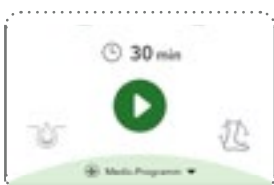
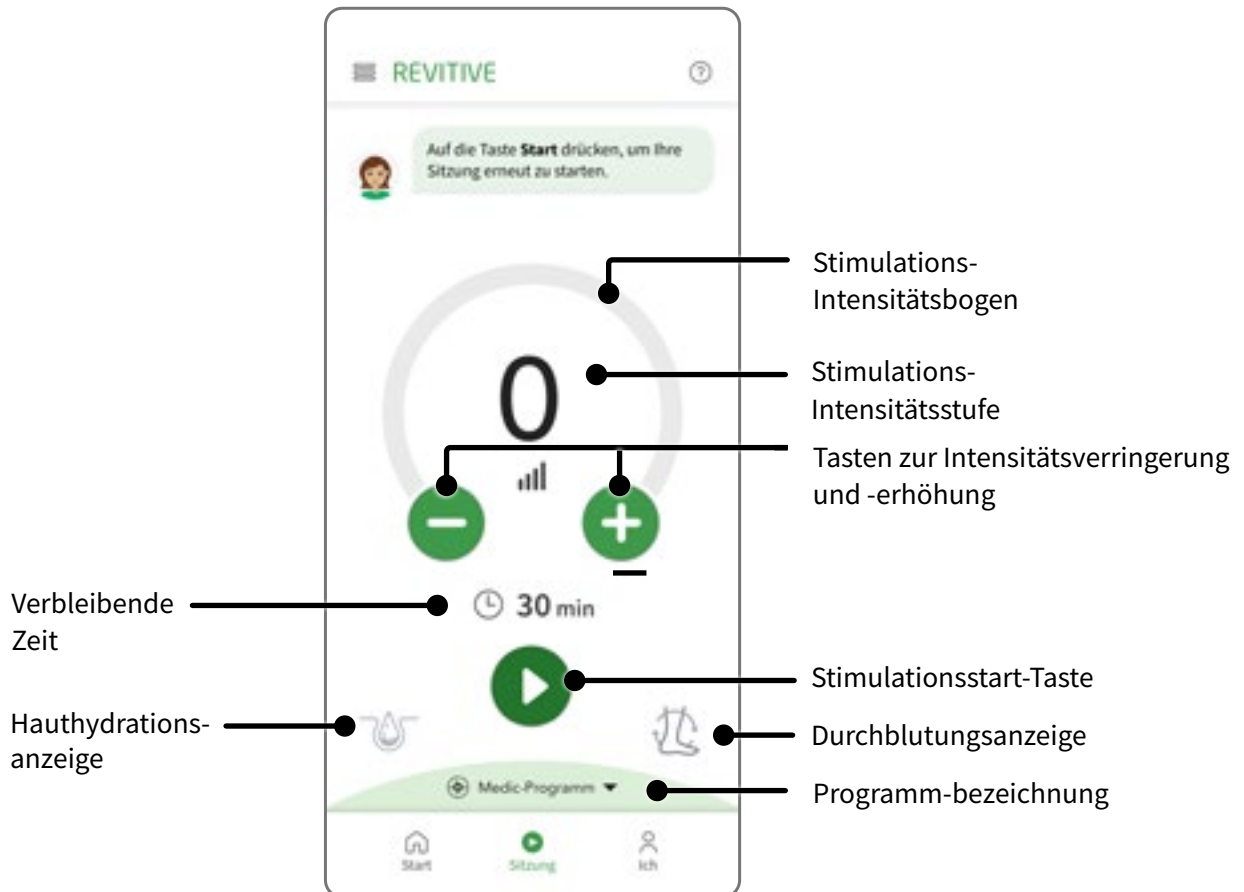

c Beginn der Stimulation

Tippen Sie auf , um ein Programm zu starten.
Beantworten Sie bitte die Fragen, die auf dem Bildschirm erscheinen.

Verwendung der Fuß-Pads

Tipps zur Verwendung

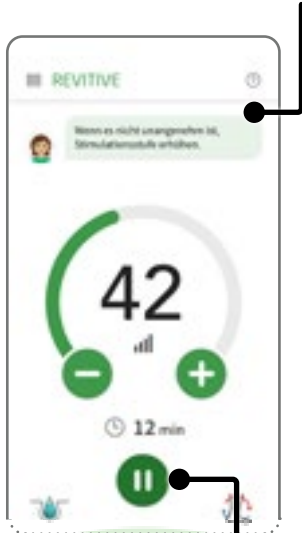

Stimulationstaste pausieren

d Anpassung der Stimulationsintensität

Tippen Sie auf die großen grünen Tasten **-** oder **+** zur manuellen Verringerung oder Steigerung der Intensität während einzelner Einheiten, um eine komfortable Stufe zu erreichen. Die Intensitätsstufe wird durch die farbige Intensitätsstufenanzeige auf dem Bogen und die große Zahl innerhalb des Bogens dargestellt.

Um die Intensität schnell zu verringern oder zu steigern, tippen und halten Sie **-** oder **+**.

Bei Verwendung der Fuß-Pads werden Sie über Hinweise und Nachrichten auf dem Bildschirm zur richtigen Intensität geführt. Der Intensitätsbogen ändert sich ebenfalls von Gelb zu Grün, wenn eine ausreichende Wippbewegung erreicht wurde. Das bedeutet, dass Sie ein gutes Stimulationsniveau erreicht haben und die Wippminuten erfolgreich aufgezeichnet werden. Um die besten Ergebnisse zu erzielen, sollten Sie die Wippminuten erreichen, die in Ihrem Therapieplan und von Rosie auf dem Start-Bildschirm vorgeschlagen werden.

Wenn Sie während Ihrer Therapiesitzung die Abrollbewegung unterbrechen, erfolgt ein Warnton bzw. eine Vibration. Um die Abrollbewegung fortzusetzen, steigern Sie die Intensitätsstufe durch Tippen auf die **+**-Taste.

Anmerkung: Bei sehr trockenen Füßen kann Revitive automatisch pausieren. Eine Stimulation ist dann erst möglich, wenn Sie die Haut an den Fußsohlen mit Feuchtigkeit versorgt haben. In diesem Fall ist das Auftragen einer Feuchtigkeitslotion notwendig.

Bei Verwendung der Elektroden-Pads wählen Sie eine Intensität, bei der Sie eine **starke, aber angenehme Muskelkontraktion** spüren.

Bei Schmerzen oder Beschwerden: Verringern Sie die Intensität der Fuß-/Elektroden-Pads, indem Sie die Intensitätsregler auf dem Sitzungs-Bildschirm oder dem Gerät benutzen.

e Unterbrechung und Wiederaufnahme der Stimulation

Auf **||** tippen oder Ihre Füße von den Fuß-Pads entfernen.

Bei einer Pause blinkt die Zeitanzeige in der App und auf Revitive.



Während einer Pause können Sie die Intensitätsstufe verringern, aber nicht erhöhen.

Bitte beachten Sie, dass die Stimulationssitzung nach 10 Minuten Pause endet und sich Ihr Revitive ausschaltet. Sie hören drei Piepstöne, wenn sich das Revitive-Gerät ausschaltet.



Verwendung der Fuß-Pads



Platzieren Sie beide Füße wieder auf den Pads und tippen Sie auf  in der App, um die Stimulation fortzuführen (oder tippen Sie auf  den Schalter am Revitive-Gerät).

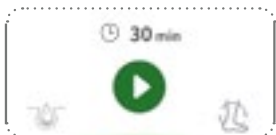

Sie können auf  tippen, um die Stimulationssitzung zu beenden.



f Anpassung der Dauer Ihres Programms

Die Dauer des geplanten Programms wird automatisch eingestellt. Die verbleibende Stimulations-Zeit wird in Minuten herunter gezählt während das Programm läuft.

Sie können die Dauer während einer Therapiesitzung jederzeit anpassen, indem Sie auf die Anzeige „Verbleibende Zeit“ tippen, damit die Timer-Tasten  erscheinen.

Tippen Sie auf die graue  oder die  -Schaltfläche, um die Dauer des geplanten Programms zu verkürzen oder zu verlängern.



g Am Ende des Training-/Testlauf-Programms fragt die App, ob sich Revitive die von Ihnen erreichte Intensitätsstufe merken soll, unter Verwendung der Funktion „Autom.Anstieg“



Infos zum „Autom.Anstieg“: Die Aktivierung des Autom. Anstiegs vereinfacht die Nutzung Ihres Revitive. Bei einer Aktivierung wird Revitive automatisch die Intensitätsstufe auf Ihre bevorzugte Stufe steigern, wenn Sie die Starttaste  drücken. Sie müssen die Intensität nicht manuell steigern.

Verwendung der Fuß-Pads

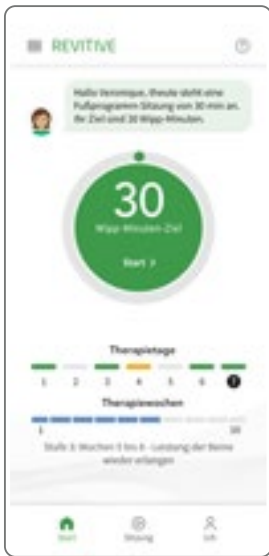

- h** Die App wechselt zum Start-Bildschirm, wo Sie Ihren empfohlenen Therapieplan sehen können.

Sie können Ihre empfohlenen Therapie-Sitzungen absolvieren, wann Sie wünschen. Wenn Sie die Sitzung nicht auf einmal absolvieren können, dann können Sie sie während dieses Tages anhalten und wieder anfangen. Revitive wird nachverfolgen, wie viele Minuten Sie absolviert haben

Das Gerät schaltet sich nach 10 Minuten aus, wenn Sie nicht wieder zum Steuerungsbildschirm wechseln, um ein anderes Programm zu starten.



- i** Die Programme werden automatisch im Rahmen Ihres empfohlenen Therapieplans ausgewählt. Der Name des Programms wird immer am unteren Rand des Sitzungs-Bildschirm angezeigt.

Sie können Ihr Programm manuell durch Tippen auf die Programmbezeichnung wählen, wenn keine Stimulation ausgeführt wird.

Ihren Therapieplan ausführen und verfolgen

Anzeige Ihres Therapieplan-Fortschritts

Heutiger Fortschritt

Auf einem Live-Dashboard wird Ihnen der aktualisierte Therapieplan des jeweiligen Tages angezeigt



Wöchentlicher Fortschritt



Die Zeile mit den 7 Elementen steht für die 7 Therapietage dieser Woche. Bitte beachten Sie, dass es sich nicht um eine Kalenderwoche handelt, sondern um die Woche ab dem Tag, an dem Sie die Therapie begonnen haben. Wenn Sie beispielsweise die Therapie an einem Donnerstag begonnen haben, ist Tag 1 der Donnerstag dieser Woche.

Die Farben bedeuten Folgendes:

Grün

Sie haben die Therapiesitzung für heute abgeschlossen und die empfohlene Intensitätsstufe sowie die Stimulationsdauer erreicht.

Orange

Sie haben die Therapie an diesem Tag absolviert, aber die Bewegungsdauer für ein Fuß-Pad-Programm oder die gesamte Stimulationsdauer lagen unter der empfohlenen Mindestdauer.

Grau

Es wurde keine Therapie durchgeführt (zukünftige Tage).

Gesamter Therapie-Fortschritt



Diese Zeile mit 10 Elementen zeigt an, wie viel Zeit seit Beginn Ihres empfohlenen 10-wöchigen Therapieplans vergangen ist.

Ihren Therapieplan ausführen und verfolgen

Links zu den Bildschirmen Aktivität, Erfolg, Auswirkung des Hauptsymptoms und MyTherapy-Plan

Auf Ich  tippen, um diese Unterbildschirme zu sehen.

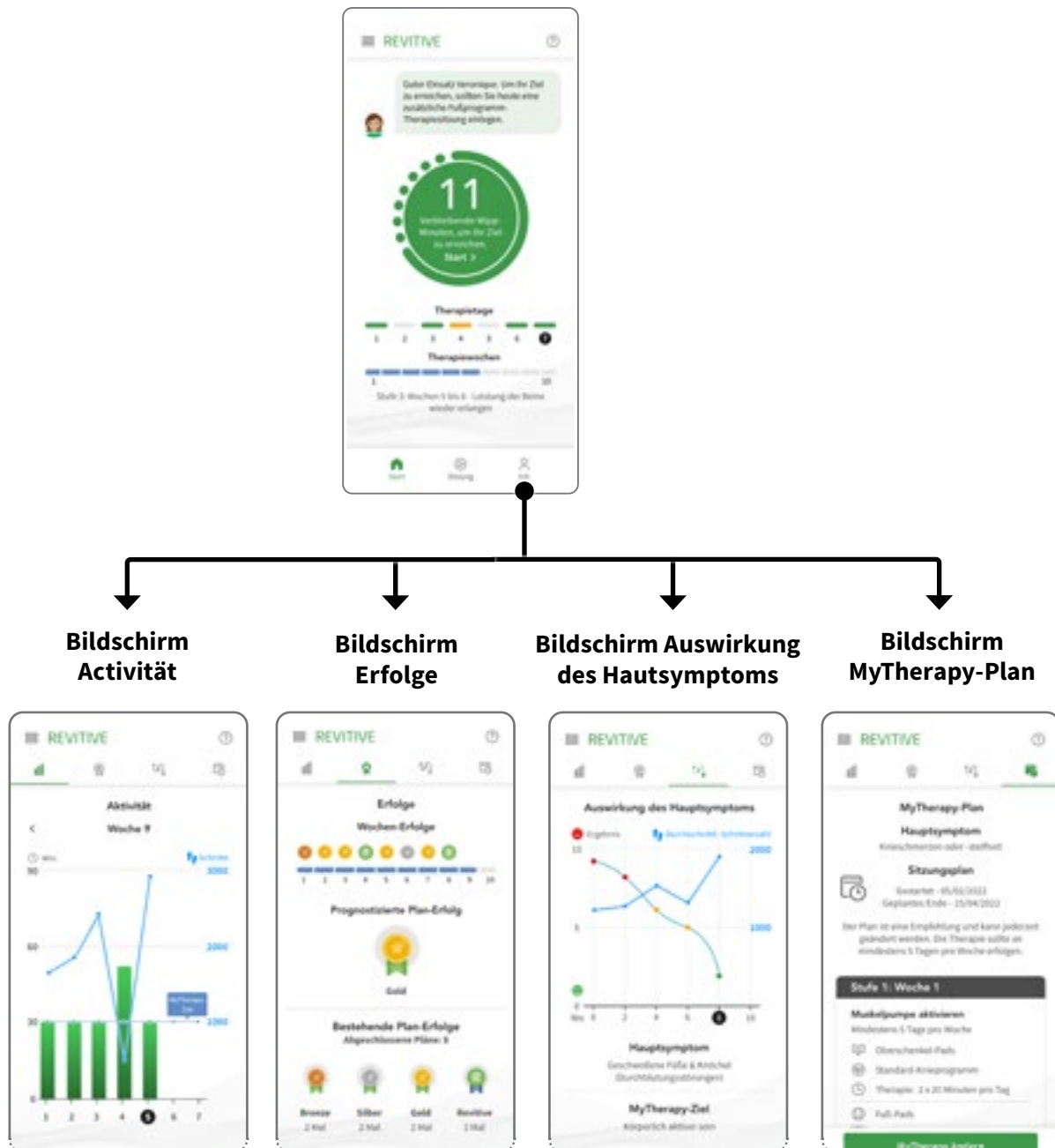

Ihren Therapieplan ausführen und verfolgen

Unterbildschirm Aktivität

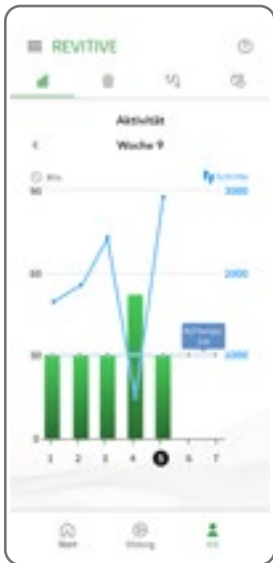

Hier wird Ihre erreichte Stimulationsdauer im Verhältnis zur empfohlenen Mindestdauer an allen Tagen dieser Woche oder für eine vorherige Therapiewoche angezeigt.

Daran können Sie erkennen, ob Sie den empfohlenen Therapieplan präzise einhalten oder die Intensitätsstufen bzw. die Dauer der Stimulation für die übrigen Therapietage erhöhen sollten.

Wenn es sich nicht um die erste Woche der Therapie handelt, können Sie sich durch Tippen auf das Symbol < links oben auf dem Bildschirm die Aktivität der vorherigen Woche anzeigen lassen.

Wochentag. Tag 1 auf der Skala ist der Wochentag, an dem Sie Ihr Therapieprogramm begonnen haben (z. B. Donnerstag). Der aktuelle Tag ist markiert.

Tägliche Nutzung. Die empfohlene tägliche Nutzung beträgt 2 x 30 Minuten. Verwenden Sie Revitive mit der EMS-Stimulation nicht häufiger als 6 Mal für 30 Minuten (höchstens 180 Minuten) pro Tag.





Therapieziel (blaue Linie). Dies ist die empfohlene minimale tägliche Stimulationsdauer für jeden Tag der gewählten Woche.

Tatsächliche Dauer (Balken). Die Höhe eines Balkens zeigt an, wie lange Sie Revitive an diesem Tag genutzt haben.

Schritte. Ihre Schrittzahl wird angezeigt, wenn Sie den Zugriff auf die zurückgelegten Schritte in Google Fit oder Apple Health gewährt haben.

Ein grüner Balken zeigt an, dass Sie Ihr Therapieziel im Hinblick auf die empfohlene Intensitätsstufe und die Stimulationsdauer an diesem Tag erreicht haben.

Ein oranger Balken zeigt, dass das Therapieziel an diesem Tag nicht erreicht wurde, da die Intensitätsstufe für ein Fuß-Pad-Programm zu niedrig war oder die gesamte Stimulationsdauer unter der empfohlenen Mindestdauer lag. Daran können Sie erkennen, ob Sie den empfohlenen Therapieplan einhalten oder die Intensitätsstufen bzw. die Dauer der Stimulation für die übrigen Therapietage erhöhen sollten.

Tippen Sie auf ,  oder  oben auf dem Bildschirm, um zu den anderen Start-Unterbildschirmen zu gelangen, oder tippen Sie auf  auf der Registerleiste, um zum Start zurückzukehren.

Ihren Therapieplan ausführen und verfolgen

Unterbildschirm Erfolge

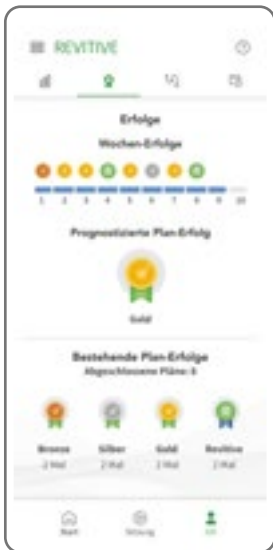

Hier werden die Erfolge angezeigt, die Sie bei den empfohlenen Therapiezielen in Ihrem aktuellen MyTherapy-Plan erreicht haben.

Daran können Sie erkennen, wie genau Sie sich an Ihren empfohlenen Therapieplan halten.

Wöchentliche Erfolge

In dieser Zeile mit 10 Elementen werden alle Erfolge angezeigt, die Sie bisher in den einzelnen Wochen Ihres 10-wöchigen MyTherapy-Plans erreicht haben.

Sie erzielen einen wöchentlichen Erfolg, wenn Sie die empfohlene Stimulationsdauer an 3 oder mehr Tagen der Woche erreichen.

3 Tage: Bronze-Erfolg

4 Tage: Silber-Erfolg

5 Tage: Gold-Erfolg





6 oder 7 Tage: Revitive-Erfolg

Erwartbare Plan-Erfolge

Der Plan-Erfolg, den Sie aktuell erzielen können, wenn Ihre durchschnittliche Nutzung auf dem derzeitigen Niveau bleibt.

Tatsächliche Plan-Erfolge

In diesem „Trophäenschrank“ wird die Anzahl der 10-wöchigen empfohlenen MyTherapy-Pläne angezeigt, die Sie seit der Erstellung Ihres Revitive-Kontos absolviert haben, und auch die bereits erreichten Plan-Erfolge.

Tippen Sie auf ,  oder  oben auf dem Bildschirm, um zu den anderen Start-Unterbildschirmen zu gelangen, oder tippen Sie auf  auf der Registerleiste, um zum Start zurückzukehren.

Ihren Therapieplan ausführen und verfolgen _____

Unterbildschirm Auswirkung des Hauptsymptoms

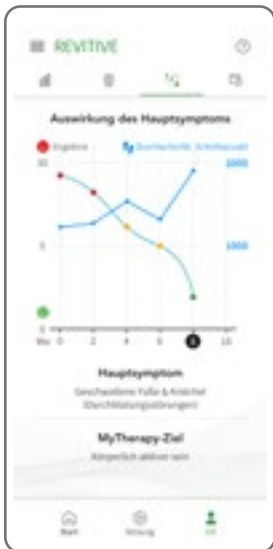

Hier wird angezeigt, wie stark sich Ihr Hauptsymptom auf Ihr Leben ausgewirkt hat, und zwar laut Ihren Angaben bei der Selbsteinschätzung alle zwei Wochen während der Therapie.

So können Sie überprüfen, wie der 10-wöchige empfohlene Therapieplan Ihr Hauptsymptom lindert.

Selbsteinschätzung der Auswirkungen des Hauptsymptoms

Die Kurve zeigt die Stärke der „Auswirkung des Hauptsymptoms“ an, die Sie bei der Selbsteinschätzung alle zwei Wochen in Ihrem ausgewählten Therapieplan angegeben haben. Die aktuelle Woche ist dabei markiert.





Änderungen der Auswirkungen des Hauptsymptoms

Jede Zeile zeigt die Punktzahl an, die Sie bei der Selbsteinschätzung alle zwei Wochen im Therapieplan angegeben haben:

Zwischen 0 und 3 😊 Zwischen 4 und 6 😐 Zwischen 7 und 10 😞

Schritte

Ihre durchschnittliche wöchentliche Schrittzahl wird angezeigt, wenn Sie den Zugang zu „Schritte“ bei GoogleFit oder AppleHealth aktiviert haben.

Tippen Sie auf ,  oder  oben auf dem Bildschirm, um zu den anderen Start-Unterbildschirmen zu gelangen, oder tippen Sie auf  auf der Registerleiste, um zum Start zurückzukehren.

Ihren Therapieplan ausführen und verfolgen _____



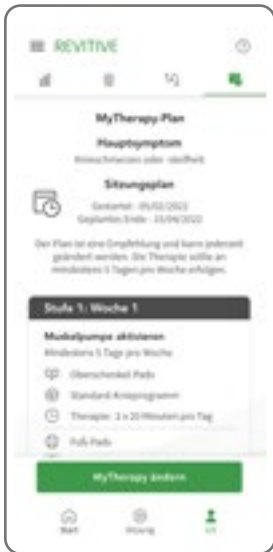

Unterbildschirm MyTherapy-Plan



Hier finden Sie eine Übersicht über Ihr Hauptsymptom, Details Ihres empfohlenen Therapieplans und Ihren Fortschritt.

Auf diesem Bildschirm können Sie bei Bedarf Ihren Therapieplan ändern.

Bei einer Änderung Ihres Therapieplans müssen Sie allerdings Ihre Hauptsymptome erneut eingeben und es gehen alle früheren Therapieplan-Fortschritte verloren.

Tippen Sie auf ,  oder  oben auf dem Bildschirm, um zu den anderen Start-Unterbildschirmen zu gelangen, oder tippen Sie auf  auf der Registerleiste, um zum Start zurückzukehren.

Ihren Therapieplan ausführen und verfolgen _____

Optionsmenü

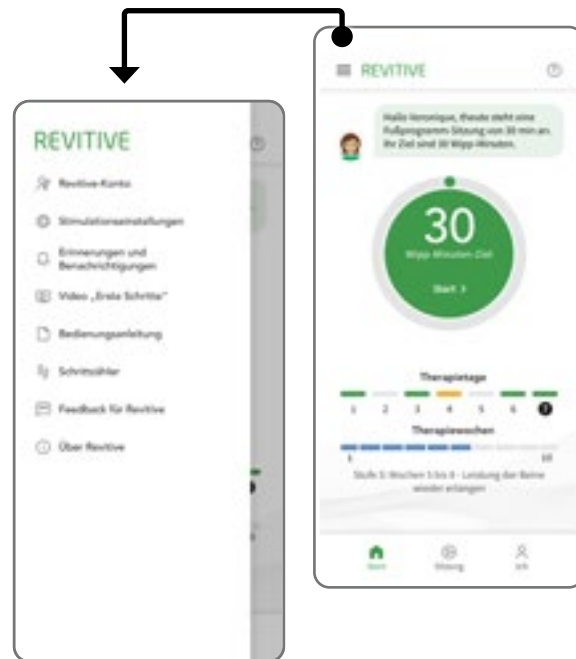

Tippen Sie auf das Menü-Symbol links oben im Start-Bildschirm, um auf das Optionsmenü zuzugreifen und dort weitere Funktionen zu nutzen oder Hilfe zu erhalten. Von diesem Menü aus können Sie auch Ihre zuvor festgelegten Stimulationseinstellungen, Erinnerungen und Benachrichtigungen ändern.

Verwendung der Elektroden-Pads

Eine Schmerzbehandlung des gesamten Körpers wird mithilfe der Elektroden-Pads und einer der beiden bewährten Therapien EMS und TENS erreicht.

Body-Pad EMS-Programm

Verwenden Sie die Revitive-Elektroden-Pads im EMS-Modus zur Stärkung und Rehabilitation der Muskeln nach Bedarf jederzeit, ab 30 Minuten pro Tag.

Verwenden Sie Revitive im EMS-Modus nicht häufiger als 6 Mal für 30 Minuten (höchstens 180 Minuten) am Tag. Andernfalls kann es zu einer Ermüdung der Muskulatur kommen.

Wählen Sie eine Intensitätsstufe, bei der Sie eine **starke, aber angenehme Muskelkontraktion** spüren.

Body-Pad TENS-Programm

Die Verwendung von Revitive im TENS-Modus wird für die kurzfristige Linderung von chronischen Gelenk-, Muskel-, Nerven- oder arthritischen Schmerzen empfohlen. Nutzen Sie dieses Programm je nach Bedarf 20–30 Minuten pro Sitzung.

Wählen Sie eine Intensität, die ein **starkes, aber immer noch angenehmes kribbelndes Gefühl** ohne Schmerzen verursacht.

In diesem Abschnitt wird erklärt, wie die Elektroden-Body-Pads platziert und entfernt werden, wenn Sie eines der Body-Pad-Programme aus der Revitive-App oder wenn Sie Revitive manuell ohne die App nutzen.

**Die Elektroden-Pads können nicht gleichzeitig mit den Fuß-Pads benutzt werden.
Bei Verwendung der Elektroden-Pads schalten sich die Fuß-Pads automatisch ab.**

Verwenden Sie die Pads NICHT an Kopf, Gesicht, Nacken- oder Brustbereich.

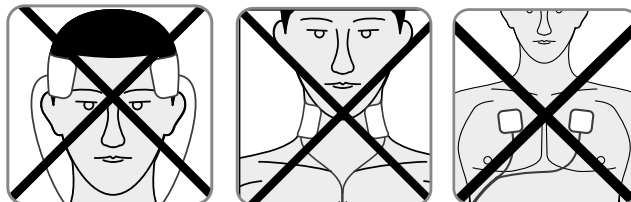

Verwendung der Elektroden-Pads



Die Elektroden-Pads sind nur von einer Person zu verwenden. Verwenden Sie Body-Pads **nicht** gemeinsam mit anderen Personen.

a Wählen Sie den Bereich für die Elektrostimulation aus.

✔ Empfehlungen für die Befestigung der Pads:

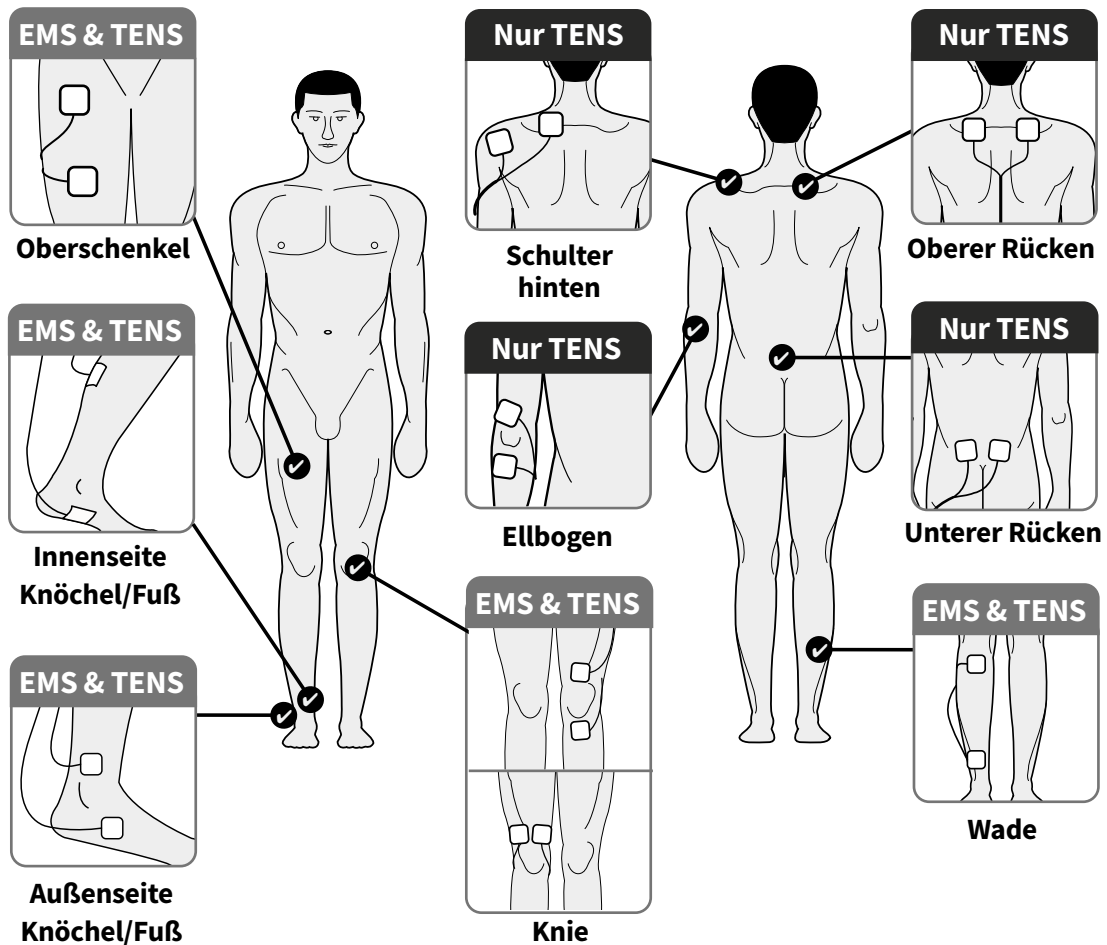

Wenn Sie TENS zur Schmerzlinderung einsetzen, positionieren Sie die Pads auf beiden Seiten des Bereiches, der Ihnen Schmerzen verursacht.

Verwendung der Elektroden-Pads

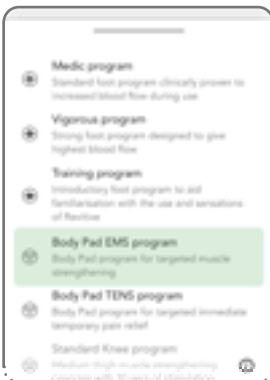
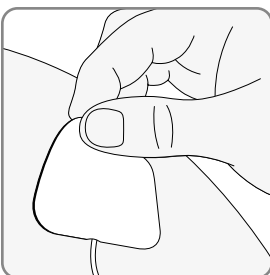
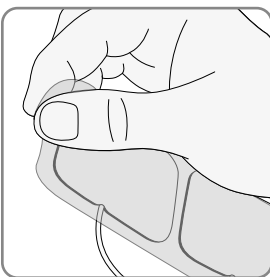
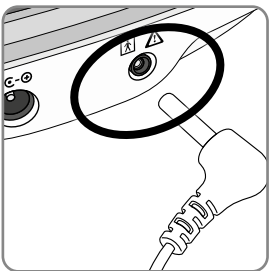
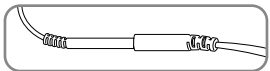
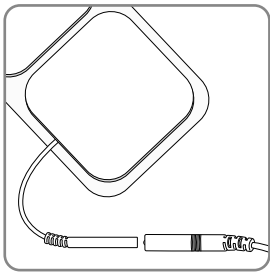

- b** Waschen Sie die zu behandelnden Körperstellen und trocknen Sie sie ab. Bringen Sie die Pads am Elektroden-Kabel an.

Siehe „Lieferumfang“ auf Seite 3 für eine Beschreibung der einzelnen Teile.

Stecken Sie die Anschlüsse fest zusammen.

- c** **Vergewissern Sie sich, dass Revitive ausgeschaltet ist.** Stecken Sie das andere Ende des Elektroden-Kabels in den Elektroden-Pad-Anschluss an der Seite des Revitive.

Bei Verwendung der Elektroden-Pads schalten sich die Fuß-Pads automatisch ab.

- d** Die Kunststoffolie von den Elektroden-Pads abziehen. Legen Sie die Folie zur Seite, denn Sie werden diese nach Ende der Sitzung wieder verwenden.

- e** Platzieren Sie die Elektroden-Pads auf die zu behandelnde Stelle wie auf Seite 31 beschrieben, bzw. platzieren Sie die Oberschenkel-Pads wie auf Seite 33 beschrieben, wobei Sie die Klebeseite sanft gegen die Haut drücken.

- f** Lesen Sie Seiten 19-21, auf der erklärt wird, wie die Stimulation von der App aus gesteuert wird.

Die Body-Pad-Programme können automatisch als Teil Ihres empfohlenen Therapieplans oder manuell ausgewählt werden, indem Sie auf den Programmnamen am unteren Ende Sitzungs-Bildschirm tippen, wenn keine Stimulation läuft.

Eine autom. Pause erfolgt, wenn ein Pad vom Körper entfernt oder ein Kabel abgezogen wird. Durch erneutes Anschließen und Tippen  wird die Stimulation wieder gestartet.

Verwendung der Elektroden-Pads _____

Entfernen der Elektroden-Pads

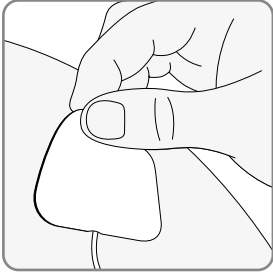

- a Prüfen Sie, ob Revitive nach der Sitzung ausgeschaltet ist, dann ziehen Sie die Elektroden-Pads sanft von der Haut ab.

Ziehen Sie nicht an den Elektroden-Kabeln, um die Pads von der Haut zu entfernen, da die Kabel dadurch beschädigt werden können.

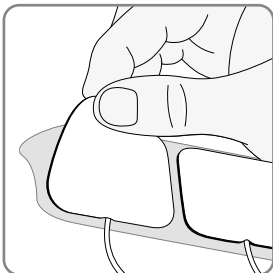

- b Kleben Sie die Pads nach jedem Gebrauch wieder auf die Kunststoffolie.

- c Ziehen Sie das Elektroden-Kabel von der Gerätebuchse des Revitive ab.

Verwendung der Oberschenkel-Pads

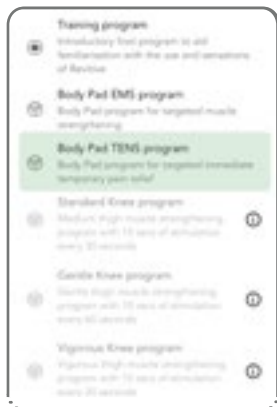

Tippen Sie auf das ⓘ neben dem gewünschten Knieprogramm. Befolgen Sie die Zahlungsanweisungen auf dem Bildschirm, um die Knieprogramme sofort zu entsperren, und bestellen Sie Ihre ersten Revitive Oberschenkel-Pads.

Sie können mit Ihrem Knieprogramm beginnen, sobald Sie Ihre Oberschenkel-Pads erhalten haben.

Wenn Ihr Revitive Medic Coach im Paket mit den Oberschenkel-Pads und den Knieprogrammen bereits aktiviert ist, können Sie sofort alles nutzen.

Knieprogramme

Nutzen Sie die Knieprogramme, um Ihre Muskeln an der Oberschenkelvorderseite (Quadrizeps) zu stärken. Die Stärkung der Quadrizeps-Muskeln fördert eine Unterstützung und Stabilisierung der Knie, verringert den Druck auf die Knie und lindert Knieschmerzen. Verwenden Sie die Oberschenkel-Pads auf dem Oberschenkel des betroffenen Beins (Knies) einmal pro Tag für 20 Minuten an 5 Tagen pro Woche.

Verwenden Sie Revitive nicht häufiger als 6 Mal für 30 Minuten (höchstens 180 Minuten) am Tag. Andernfalls kann es zu einer Ermüdung der Muskulatur kommen. Wählen Sie eine Intensitätsstufe, bei der Sie eine **starke, aber angenehme Muskelkontraktion** spüren.

Drei Knieprogramme stehen zur Auswahl:

Sanftes Knieprogramm

Bietet ein entspannteres Programm zur Muskulaturstärkung, das bei der Muskelstimulation längere Pausen einlegt. Die Therapiesitzung sorgt für 10 Sekunden Stimulation, gefolgt von einer 50-sekündigen Ruhephase. Dies wiederholt sich bis zum Ende der Behandlung. Eine Muskelkontraktion pro Minute wird durchgeführt.

Standard-Knieprogramm

Bietet unser Standardprogramm zur Muskulaturstärkung. Das Standard-Therapieprogramm sorgt für 10 Sekunden Stimulation, gefolgt von einer 20-sekündigen Ruhephase. Dies wiederholt sich bis zum Ende der Behandlung. Zwei Muskelkontraktionen pro Minute werden durchgeführt.

Intensives Knieprogramm

Bietet eine intensivere Muskulaturstärkung für Menschen, die weniger Ruhepausen bei der elektrischen Muskelstimulation benötigen. Das Intensivprogramm sorgt für 10 Sekunden Stimulation, gefolgt von einer 10-sekündigen Ruhephase. Dies wiederholt sich bis zum Ende der Behandlung. Drei Muskelkontraktionen pro Minute werden durchgeführt.

Verwendung der Oberschenkel-Pads _____

In diesem Abschnitt wird erklärt, wie die Elektroden-Oberschenkel-Pads platziert werden, wenn Sie eines der Knieprogramme aus der Revitive-App nutzen.

Es ist wichtig, dass Sie das Knieprogramm nur mit den großen Revitive Oberschenkel-Pads nutzen. Die Body-Pads sind zur Verwendung mit den Knieprogrammen nicht geeignet. Die Elektroden-Oberschenkel-Pads können nicht gleichzeitig mit den Fuß-Pads benutzt werden. Bei Verwendung der Oberschenkel-Pads schalten sich die Fuß-Pads automatisch ab.

Verwenden Sie die Oberschenkel-Pads NICHT an Kopf, Gesicht, Nacken- oder Brustbereich.

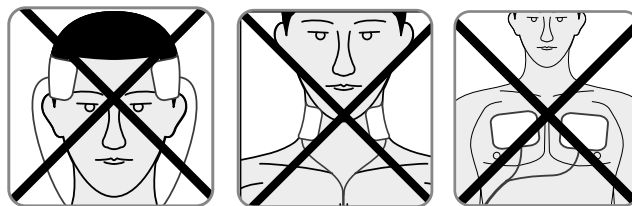

Die Elektroden-Oberschenkel-Pads sind nur von einer Person zu verwenden. Verwenden Sie Body-Pads **nicht** gemeinsam mit anderen Personen.

a Lesen Sie die Schritte b bis d auf Seite 32 zur Vorbereitung, bevor Sie die Oberschenkel-Pads anwenden

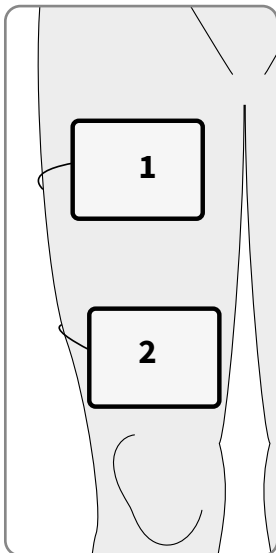

b Platzieren Sie ein Oberschenkel-Pad auf Ihrem Oberschenkel (1), einige Zentimeter von der Leistenenge entfernt. Drücken Sie dabei die selbstklebende Seite vorsichtig auf die Haut.

Platzieren Sie das zweite Oberschenkel-Pad auf Ihrem Oberschenkel (2), einige Zentimeter vom oberen Rand der Kniescheibe entfernt. Drücken Sie dabei die selbstklebende Seite vorsichtig auf die Haut.

Die Oberschenkel-Pads müssen nicht genau auf einer Linie angeordnet sein. Sie müssen sich in einer Position befinden, die für Sie komfortabel ist und in der Sie sehen können, wie sich Ihre Oberschenkelmuskeln zusammenziehen und entspannen.

Verwendung der Oberschenkel-Pads

Anpassung der Intensitätsstufe in den Knieprogrammen

Zu Beginn jedes Knieprogramms erfolgt eine 30 Sekunden dauernde Stimulation, in der Sie die richtige Intensitätsstufe einstellen können. Danach folgt eine Ruhephase von 30 Sekunden, in der Sie keine Stimulation spüren werden. Während der restlichen Therapiesitzung spüren Sie die Stimulation wie auf Seite 34 beschrieben.

Es ist nicht möglich, die Intensität während der Ruhephasen anzupassen. Die App- und die Geräteanzeige pulsieren, was eine „Pause“ signalisiert.

Sie können die Intensität anpassen, wenn Sie die Stimulation im Oberschenkel spüren und die App- und Geräteanzeige momentan nicht pulsieren.

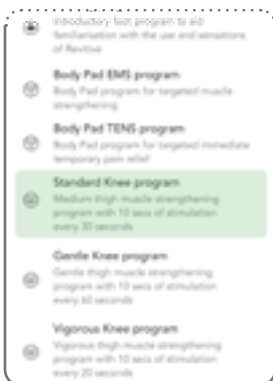

- c Lesen Sie Seiten 19-21, auf der erklärt wird, wie die Stimulation von der App gesteuert wird.

Die Knie-Pad-Programme können automatisch als Teil Ihres empfohlenen Therapieplans oder manuell ausgewählt werden, indem Sie auf den Programmnamen am unteren Ende Sitzungs-Bildschirm tippen, wenn keine Stimulation läuft.

Eine autom. Pause erfolgt, wenn ein Pad vom Körper entfernt oder ein Kabel abgezogen wird. Durch erneutes Anschließen und Tippen  wird die Stimulation wieder gestartet.

- d Nehmen Sie die Oberschenkel-Pads ab und bewahren Sie sie gemäß der Anweisungen auf Seite 33 auf.

Reinigung und Aufbewahrung Ihres Revitive

Vergewissern Sie sich, dass Revitive ausgeschaltet ist.

Wischen Sie die Fuß-Pads mit einem weichen, feuchten Tuch ab.

Verwenden Sie keine scharfen Reinigungsmittel.

Tauchen Sie das Gerät nicht in Wasser ein.

Bewahren Sie das Gerät an einem kühlen, trockenen und staubfreien Ort und vor direkter Sonneneinstrahlung geschützt auf.

Kleben Sie die Elektroden-Pads auf die Kunststofffolie.

Bewahren Sie die Elektroden-Pads an einem trockenen und gut belüfteten Ort auf, an dem sie vor direkter Sonneneinstrahlung geschützt sind.

Die Elektroden-Pads müssen zur Aufbewahrung nicht von den Elektroden-Kabeln entfernt werden.

Austausch der Elektroden-Pads

Die Elektroden-Pads können circa 20 bis 30 Mal wiederverwendet werden. Wenn die Klebefähigkeit der Pads nachlässt, verreiben Sie ein paar Tropfen Wasser auf der Oberfläche.

Ersatz-Elektroden-Body-Pads und Ersatz-Oberschenkel-Pads können Sie über www.revitive.de beziehen.

Programmerklärungen

Schulungsprogramme für Revitive Medic Coach

Diese Programme sind in Ihrem empfohlenen Therapieplan enthalten, der auf Ihr Hauptsymptom und Ihre Erkrankungen abgestimmt wurde.

Programm	Beschreibung
Medic	Dieses Programm umfasst unsere patentierte Technologie OxyWave®, die klinisch nachgewiesen die Durchblutung verbessert und Symptome im Zusammenhang mit Durchblutungsstörungen lindert. Die speziell ausgewählten Impulswellen stimulieren die Muskelkontraktion und werden aufeinanderfolgend in Intervallen von 1 Minute ausgeführt, um den besten therapeutischen Nutzen zu erzielen. Für optimale Ergebnisse wird ein Minimum von 30 Minuten empfohlen, die auch als Standarddauer festgelegt sind.
Intensiv	Neues Intensivprogramm, das eine zweifach erhöhte Durchblutung (berechnet aus dem Durchschnittswert von 30 gesunden Personen während 30-minütiger Sitzungen) ermöglicht und für einen sauerstoffreicheren Blutfluss sorgt, um eine maximale Linderung zu erreichen. Die speziell ausgewählten Impulswellen, einschließlich unserer patentierten OxyWave®-Technologie, stimulieren die Muskelkontraktion und werden aufeinanderfolgend in Intervallen von 1 Minute ausgeführt, um den besten therapeutischen Nutzen zu erzielen. Für optimale Ergebnisse wird ein Minimum von 30 Minuten empfohlen, die auch als Standarddauer festgelegt sind.
Body-Pad EMS	Dieses Programm beinhaltet eine speziell entwickelte Impulswellenform zur Stärkung der Muskulatur im Anwendungsbereich der Body-Pads. Die empfohlene Programmdauer beträgt 30 Minuten, die auch als Standarddauer festgelegt sind.
Body-Pad TENS	Dieses Programm beinhaltet eine speziell entwickelte Impulswellenform zur sofortigen und kurzzeitigen Schmerzlinderung im Anwendungsbereich der Body-Pads. Die empfohlene Programmdauer beträgt 30 Minuten, die auch als Standarddauer festgelegt sind.
Intensives Knieprogramm	Verfügbar bei Kauf von Elektroden-Oberschenkel-Pads. Dieses Programm bietet eine intensive Muskulaturstärkung für Menschen, die weniger Ruhephasen bei der elektrischen Muskelstimulation benötigen. In diesem Intensivprogramm wechseln sich jeweils 10 Sekunden Stimulation mit 10 Sekunden Ruhephase ab. Dies wiederholt sich bis zum Ende der Behandlung. Es werden drei Muskelkontraktionen pro Minute ausgeführt. Die empfohlene Programmdauer beträgt 20 Minuten, die auch als Standarddauer festgelegt sind.
Standard-Knieprogramm	Verfügbar bei Kauf von Elektroden-Oberschenkel-Pads. In diesem Standard-Therapieprogramm wechseln sich jeweils 10 Sekunden Stimulation mit 20 Sekunden Ruhephase ab. Dies wiederholt sich bis zum Ende der Behandlung. Es werden zwei Muskelkontraktionen pro Minute ausgeführt. Die empfohlene Programmdauer beträgt 20 Minuten, die auch als Standarddauer festgelegt sind.

Programmerklärungen

Programm	Beschreibung
Sanftes Knieprogramm	Verfügbar bei Kauf von Elektroden-Oberschenkel-Pads. Bei diesem sanften Programm zur Muskulaturstärkung gibt es zwischen den einzelnen Muskelstimulationen längere Pausen. In einer Therapiesitzung wechseln sich jeweils 10 Sekunden Stimulation mit 50 Sekunden Ruhephase ab. Dies wiederholt sich bis zum Ende der Behandlung. Es wird eine Muskelkontraktion pro Minute durchgeführt. Die empfohlene Programmdauer beträgt 20 Minuten, die auch als Standarddauer festgelegt sind.

Anmerkung: Ihre Sitzungsdaten werden dem Nutzungsverlauf hinzugefügt.

Manuelle Bedienung des Revitive

In diesem Abschnitt wird erklärt, wie das Revitive-Gerät manuell ohne die Revitive-App verwendet wird.

Für die besten Ergebnisse empfehlen wir, Revitive zusammen mit der App wie in den vorherigen Abschnitten beschrieben zu verwenden. Eine Verwendung zusammen mit der App bietet die beste Therapie für Ihre Symptome und Erkrankungen.

Es ist wichtig, dass Ihr Körper ausreichend mit Flüssigkeit versorgt ist. Wir empfehlen Ihnen, eine Feuchtigkeitslotion auf die Fußsohlen aufzutragen, damit Ihre Haut gut mit Feuchtigkeit versorgt ist und die Anwendung der elektrischen Stimulation unterstützt wird.

Anmerkung: Bei sehr trockenen Füßen kann Revitive automatisch pausieren. Eine Stimulation ist dann erst möglich, wenn Sie die Haut an den Fußsohlen mit Feuchtigkeit versorgt haben. In diesem Fall ist das Auftragen einer Feuchtigkeitslotion notwendig.

Außerdem empfehlen wir Ihnen, vor der Anwendung von Revitive ein Glas Wasser zu trinken.

Verwenden Sie Revitive, verwenden EMS stimulation nicht häufiger als 6 Mal für 30 Minuten (höchstens 180 Minuten) am Tag. Andernfalls kann es zu einer Ermüdung der Muskulatur kommen.

Verwendung der SoftTouch-Fuß-Pads

Die Fuß-Pads übertragen EMS nur auf Ihre Füße und Beine. Das einzige Programm, das im manuellen Modus verfügbar ist, ist das Medic-Programm.

Im Sitzen die bloßen Füße auf die Fuß-Pads stellen

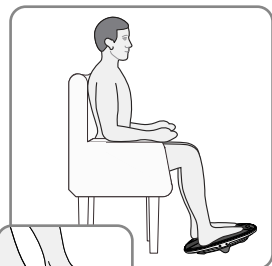

- a** Setzen Sie sich bequem hin.

Setzen Sie sich am besten so hin, dass Ihre Knie im rechten Winkel stehen (90-Grad-Winkel).

Stellen Sie Revitive vor sich auf den Boden.

Revitive wurde für die Anwendung im Sitzen entwickelt. Bitte stellen **Sie sich nie auf** das Revitive-Gerät.

Legen Sie jegliche Fußbekleidung ab, einschließlich Socken/Strümpfen, und stellen Sie dann beide Füße auf die Fuß-Pads.



- b** Press the power button on Revitive to turn it on.

Anhang



- c Sie hören einen Piepston und die Anzeige leuchtet. Es werden die Zeit ⌚ (30 Minuten) und die 📶 Intensität (00) angezeigt.

Drücken Sie den + Intensitätsregler auf dem Bedienfeld, um die Stimulation zu starten. Die Zeitanzeige ⌚ (Minuten) läuft rückwärts, während Ihr Revitive das Programm durchläuft.

Auf die Taste - drücken, um die Intensität zu steigern. Auf die Taste + drücken, um die Intensität zu reduzieren.

Es ist normal, wenn Sie in Ihren Füßen und Unterschenkelmuskeln ein kribbelndes oder unterschiedlich starkes Gefühl verspüren.

Revitive vibriert **nicht**.

- d Gewöhnen Sie sich an das Gefühl der Elektrischen Muskelstimulation (EMS). Nutzen Sie einige Tage lang eine niedrige Intensität für 30 Minuten einmal täglich oder für zwei 30-minütige Sitzungen pro Tag.

Stellen Sie die Intensität so ein, dass Sie die Stimulation in Ihren Füßen spüren, was eine Kontraktion der Unterschenkelmuskulatur bewirkt und eine Wippbewegung über den IsoRocker des Revitive verursacht.

Nach einigen Tagen der Gewöhnung wählen Sie eine höhere Intensität aus, bei der Sie eine starke, aber immer noch **angenehme Kontraktion der Unterschenkelmuskeln spüren**.

Die meisten Menschen verspüren eine starke Kontraktion auf der Intensitätsstufe 40 oder höher. Sie können eine Intensitätsstufe zwischen 1 und 99 einstellen.

Anmerkung: Die erforderliche Intensitätsstufe kann von Tag zu Tag variieren.

Bei Schmerzen oder Beschwerden:

- Nehmen Sie einen oder beide Füße von den Fuß-Pads, um die Stimulation zu stoppen.
- Verringern Sie die Intensität an den Fuß-Pads über den 📶 Intensitätsregler des Bedienfelds, bevor Sie Ihre Füße wieder auf dem Gerät platzieren.

- e Das Fuß-Pad-Programm dauert 30 Minuten. Sie können diese Dauer nicht verändern.

Um die Stimulation zu pausieren, nehmen Sie beide Füße von den Fuß-Pads. Wenn Sie wieder zur Stimulation bereit sind, platzieren Sie beide Füße zurück auf die Fuß-Pads und drücken die Taste zur + Intensitätssteuerung.

Bitte beachten Sie, dass die Stimulationssitzung nach 10 Minuten Pause endet und sich Ihr Revitive ausschaltet. Sie hören drei Piepstöne, wenn sich Ihr Revitive ausschaltet.

Um die Stimulation zu stoppen, schalten Sie Revitive aus, indem Sie die Ein-/Aus-Taste auf dem Gerät drücken.

Verwendung der Elektroden-Pads

Im Lieferumfang von Revitive sind ein Paar wiederverwendbare Elektroden-Body-Pads (bis zu 20-30 Anwendungen) enthalten, die zur Elektrische Muskelstimulation (EMS) an anderen Körperbereichen eingesetzt werden können. Das einzige Programm, das im manuellen Modus verfügbar ist, ist das Body-Pad EMS-Programm. Wenn Sie TENS nutzen möchten, dann laden Sie bitte die App herunter.

Die Elektroden-Pads können nicht gleichzeitig mit den Fuß-Pads benutzt werden. Bei Verwendung der Elektroden-Pads schalten sich die Fuß-Pads automatisch ab.



Die Elektroden-Pads sind nur von einer Person zu verwenden. Verwenden Sie Body-Pads **nicht** gemeinsam mit anderen Personen.

Verwenden Sie die Revitive-Elektroden-Pads im EMS-Modus zur Stärkung und Rehabilitation der Muskeln nach Bedarf jederzeit, ab 30 Minuten pro Tag.

Verwenden Sie Revitive im EMS-Modus nicht häufiger als 6 Mal für 30 Minuten (höchstens 180 Minuten) am Tag. Andernfalls kann es zu einer Ermüdung der Muskulatur kommen.

Wählen Sie eine Intensitätsstufe, bei der Sie eine **starke, aber angenehme Muskelkontraktion** spüren.

Es ist wichtig, dass Ihr Körper mit Flüssigkeit versorgt ist. Wir empfehlen Ihnen, vor der Anwendung von Revitive ein Glas Wasser zu trinken.

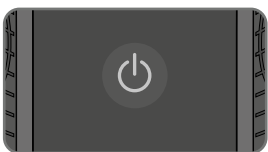

Folgen Sie den Anweisungen auf den Seiten 31-32, um die Body-Pads anzubringen.



- a** Um Revitive einzuschalten, drücken Sie die Ein-/Aus-Taste auf dem Gerät.



- b** Sie hören einen Piepston und die Anzeige leuchtet. Prüfen Sie, ob die Elektroden-Pads-Anzeige leuchtet. Es werden die Zeit ⌚ (30 Minuten) und die  Intensität (00) angezeigt.

Drücken Sie den  Intensitätsregler auf dem Bedienfeld, um die Stimulation zu starten. Die  Zeitanzeige (Minuten) läuft rückwärts, während Ihr Revitive das Programm durchläuft.

Anhang

- c** Stellen Sie die Intensität so ein, dass Sie die Stimulation spüren und eine Muskelkontraktion erzeugt wird.

Sie können eine Intensitätsstufe zwischen 1 und 99 einstellen.

Anmerkung: Die erforderliche Intensitätsstufe kann von Tag zu Tag variieren.

Auf **+** drücken, um die Intensität zu steigern.

Auf die Taste **-** drücken, um die Intensität zu reduzieren.

Bei Schmerzen oder Beschwerden:

- Verringern Sie die Intensität der Body-Pads, indem Sie den **-** Intensitätsregler auf dem Gerät nutzen.
- Sie können die Behandlung auch vor dem Ende der 30-minütigen Sitzung beenden, um eine Hautreizung zu vermeiden. Dazu drücken Sie die Ein-/Aus-Taste auf Revitive.



- d** Nach Ablauf der Zeit hören Sie drei Piepstöne und Ihr Revitive schaltet sich automatisch ab.

- e** Nehmen Sie die Body-Pads ab und bewahren Sie sie gemäß der Anweisungen auf Seite 33 auf.







Fehlerbehebung

Problem	Mögliche Ursache	Lösung
Die LED-Anzeige leuchtet nicht auf, und Revitive funktioniert nicht, obwohl es eingeschaltet ist.	Die Schutzfolie ist noch angebracht. Das Gerät funktioniert nicht, wenn diese nicht entfernt wurde.	Schutzfolie entfernen und umweltgerecht entsorgen.
	Das Netzteil steckt nicht richtig in der Steckdose oder im Gerät.	1. Prüfen Sie, ob das Telefon eine Internetverbindung über WLAN oder Mobilfunk hat (Datenaustausch muss auf dem Telefon aktiviert sein).
	Leerer Akku.	Stecken Sie das Kabel des Geräts in eine Steckdose und laden Sie den Akku auf oder betreiben Sie das Gerät über das Stromnetz.
Mein Telefon koppelt sich nicht mit dem Revitive-Gerät, obwohl ich die Schritte zur Kopplung in der Revitive-App durchgeführt habe, und es ist kein durchgängiges Bluetooth-Symbol auf Revitive zu sehen.	Bluetooth auf dem Telefon ist nicht korrekt konfiguriert.	1. Prüfen Sie, ob das Telefon eine Internetverbindung über WLAN oder Mobilfunk hat (Datenaustausch muss auf dem Telefon aktiviert sein).
		2. Bluetooth muss in den Einstellungen des Telefons aktiviert sein.
		3. Für iOS: Prüfen Sie, ob Bluetooth für die Revitive-App aktiviert ist – Einstellungen > Revitive.
		4. Prüfen Sie, ob Standortdienste auf dem Telefon aktiviert sind – normalerweise in Einstellungen > Privatsphäre (iOS) oder Sicherheit und Datenschutz (Android). Das ist für die Bluetooth-Kopplung erforderlich.
		5. Für Android: Prüfen Sie, ob Standortdienste für die Revitive-App zugelassen sind – normalerweise in Einstellungen > Apps > Revitive.
		6. Rufen Sie die Bluetooth-Einstellungen im Telefon auf und drücken Sie dann auf Vergessen/Entkoppeln von Revitive-Geräten, die in MEINE GERÄTE (iOS) oder GEKOPPELTE GERÄTE (Android) aufgelistet sind.
		7. Revitive-App erneut starten.
		8. Lehnen Sie alle Kopplungsanfragen ab, die Sie eventuell sehen, bevor Sie bei den Anleitungen zur Kopplung in der Revitive-App sind.
		9. Folgen Sie den Anleitungen zur Kopplung in der Revitive-App und bringen Sie das Revitive-Gerät wieder gemäß Anweisung in den Kopplungsmodus (blinkendes Bluetooth-Symbol auf dem Revitive-Gerät).
		10. Drücken Sie auf „KOPPELN“ in der App und akzeptieren Sie die jetzt erscheinenden Kopplungsanfragen.
Ich habe die Kopplung wie angewiesen versucht, aber sie endete mit einer Fehlermeldung.	Ein unerwartetes Ereignis ist beim sicheren Bluetooth-Kopplungsvorgang aufgetreten.	Versuchen Sie die Kopplung gemäß der Schritte 1-10 oben erneut.
Kopplung ist fehlgeschlagen, aber das Bluetooth-Symbol ist auf dem Revitive ständig an.	Ihr Revitive ist bereits mit einem anderen Mobiltelefon über Bluetooth verbunden.	Sie müssen die Verbindung am anderen Telefon entfernen, bevor Sie sich mit Ihrem Revitive-Gerät verbinden können. Nehmen Sie das andere Telefon zur Hand und stellen Sie dort das Revitive-Gerät aus.
Ich habe mehr als ein Revitive-Gerät und kann nicht das Gerät verbinden, das ich nutzen will.	Ihr Telefon verbindet sich immer mit dem anderen Revitive-Gerät.	Entkoppeln Sie alle Revitive-Geräte in Einstellungen > Bluetooth und platzieren Sie die nicht erforderlichen Revitive-Geräte außerhalb der Bluetooth-Reichweite.
Die Kopplung funktioniert weiterhin nicht und ich habe alle vorherigen Lösungen versucht.		Schalten Sie das Revitive-Gerät ein und stecken Sie einen Stift oder das Ende einer Büroklammer in die Öffnung zum Zurücksetzen, bis auf der Anzeige „00“ erscheint. Folgen Sie den Anweisungen oben zu nicht korrekt konfiguriertem Bluetooth.

Fehlerbehebung







Problem	Mögliche Ursache	Lösung
Revitive ist eingeschaltet (LED-Anzeige leuchtet auf), aber ich verspüre keine elektrische Stimulation durch die Fuß-Pads.	Die unbedeckten Füße stehen nicht gleichzeitig auf den Fuß-Pads.	Vergewissern Sie sich, dass Ihre Füße unbedeckt sind und jeder Fuß gleichzeitig auf einem Fuß-Pad steht. Erhöhen Sie die Intensität weiter bis max. zur höchsten Stufe 99, bis Sie die Stimulation spüren können.
	Ihre Füße sind möglicherweise trocken.	Creemen Sie Ihre Fußsohlen ein, um die Leitfähigkeit und Stimulation zu verbessern. Starten Sie dann die Behandlung erneut. Sie müssen möglicherweise die Intensitätsstufe erhöhen.
	Die Intensitätsstufe ist möglicherweise zu niedrig eingestellt.	Das Gerät ist sehr sicher in der Anwendung. Erhöhen Sie die Intensität immer weiter in Richtung Stufe 99, bis Sie die Stimulation spüren. Sie werden eventuell feststellen, dass Sie die Intensitätsstufe erhöhen müssen, wenn sich Ihr Körper an die Behandlung gewöhnt hat. Es ist nicht das Ziel, sich auf Stufe 99 vorzuarbeiten, sondern eine Stufe zu finden, die für Sie angenehm ist.
	Das Elektroden-Kabel ist an das Gerät angeschlossen.	Ziehen Sie das Elektroden-Kabel ab. Die Fuß-Pads funktionieren nicht, solange das Elektroden-Kabel angeschlossen ist.
	Revitive befindet sich möglicherweise im automatischen Pausenzustand.	Wenn die Stimulation pausiert, blinken Bereiche der Anzeige in der App und auf dem Revitive. Durch Tippen auf  wird die Stimulation fortgesetzt und durch Tippen auf  wird sie beendet. Sie müssen ausreichend Wasser getrunken haben, damit Ihre Füße gut mit Feuchtigkeit versorgt sind, und beide Füße müssen auf den Fuß-Pads stehen.
	Wenn Sie trotz der genannten Lösungen noch immer keine Stimulation spüren:	Überprüfen Sie das Gerät. Legen Sie dazu eine Hand so auf die Fuß-Pads (am besten auf den Fersenbereich), dass Sie beide Pads gleichzeitig berühren. Stellen Sie mit der anderen Hand zunächst die Null ein und erhöhen Sie die Intensitätsstufe so lange, bis Sie die Stimulation spüren können. Wenn Sie die Stimulation an Ihrer Hand spüren können, funktioniert das Gerät. Wenn Sie auch auf Intensitätsstufe 99 nichts spüren, kontaktieren Sie bitte Ihren offiziellen Vertriebshändler.
Revitive vibriert nicht.	REVITIVE IST NICHT DARAUF AUSGELEGT, ZU VIBRIEREN.	
Der IsoRocker® imitiert die Abrollbewegung nicht.	Die Muskeln in Ihren Beinen verursachen die „Abrollbewegung“, der IsoRocker® ist nur die Drehachse.	Der IsoRocker® bewegt sich nur dann, wenn die Intensität erhöht wird, da dadurch die Unterschenkelmuskeln zum Zusammenziehen angeregt werden. Möglicherweise können Sie die Intensität nicht ohne Weiteres hoch einstellen. Sie müssen sich zuerst an die Empfindung gewöhnen. Wichtig ist, eine für Sie angenehme Intensitätsstufe einzustellen.
	Das Gerät steht zu weit entfernt vor Ihnen.	Setzen Sie sich so, dass Ihre Knie im rechten Winkel stehen.
Der IsoRocker® macht auf hartem Boden ein Klopfgeräusch.	Falsche Aufstellung des Geräts oder zu hohe Intensitätsstufe.	Stellen Sie das Gerät anders auf oder stellen Sie die Intensitätsstufe niedriger ein. Das Klopfgeräusch sollte so abnehmen. Als Alternative können Sie eine Bodenmatte unter das Gerät legen, um das Geräusch zu dämpfen.
Meine Beine schmerzen nach der Behandlung.	Die Intensitätsstufe ist möglicherweise zu hoch eingestellt. Ihre Muskeln werden daher überanstrengt.	Lassen Sie nach jeder Behandlung genügend Zeit verstreichen, damit sich Ihre Muskeln erholen können (genauso wie nach starker, körperlicher Anstrengung). Beginnen Sie bei der nächsten Anwendung auf einer niedrigeren Stufe (auf der Sie eine sanfte elektrische Stimulation spüren, die Sie als angenehm empfinden) und reduzieren Sie die Anwendungsdauer, bis sich Ihre Muskeln an die Stimulation gewöhnt haben.

Fehlerbehebung

Problem	Mögliche Ursache	Lösung
Bei Verwendung der Elektroden-Pads fühlt sich die Stimulation unangenehm an.	Vielleicht haben Sie versehentlich ein Pad getrennt und so die Stimulation unterbrochen.	Verringern Sie die Stimmulationsstufe mithilfe des  Intensitätsreglers in der App oder über den  Intensitätsregler auf dem Revitive. Möglicherweise können Sie das Gerät erst wieder verwenden, wenn die Haut abgeheilt ist.
Ich bin unsicher, welches Programm ausgewählt ist.		Das gewählte Programm wird am unteren Ende Sitzungs-Bildschirm angezeigt.
Ich kann plötzlich keine Stimulation mehr spüren, wenn ich die Elektroden-Pads benutze.	Vielleicht haben Sie versehentlich die Stimmulationsitzung unterbrochen, indem Sie ein Pad oder ein Kabel abgetrennt haben, oder durch Drücken der Pause-Taste.	Wenn die Stimulation pausiert, blinken Bereiche der Anzeige in der App und auf dem Revitive. Die App zeigt die Tasten Start  oder Stopp  an. Durch Tippen auf  wird die Stimulation fortgesetzt und durch Tippen auf  wird sie beendet. Befestigen Sie die Pads wieder am Körper oder stecken Sie das Kabel wieder ein, um die Sitzung fortzusetzen.
Während der Verwendung der Oberschenkel-Pads schmerzen meine Oberschenkelmuskeln vor dem Ende der Behandlung.	Ihre Muskulatur ist möglicherweise noch nicht stark genug, um eine vollständige Behandlung über 20 Minuten durchzuführen.	Stellen Sie das Gerät aus und beenden Sie die Anwendung vor Ablauf der 20 Minuten. Beginnen Sie bei der nächsten Anwendung auf einer niedrigeren Stufe (auf der Sie eine sanfte elektrische Stimulation spüren, die Sie als angenehm empfinden) und reduzieren Sie die Anwendungsdauer, bis sich Ihre Muskeln an die Stimulation gewöhnt haben.
Während der Verwendung der Oberschenkel-Pads kann ich die Stimulation in meinem Oberschenkel nicht spüren.	Die Therapie hat begonnen und die Ruhephase ist erreicht.	Je nachdem, welches Programm Sie durchlaufen, müssen Sie bis zu 10, 20 oder 50 Sekunden warten, bevor die Stimulation wieder beginnt.

Weitere Informationen sowie Antworten auf häufig gestellte Fragen finden Sie auf support.revitive.de

Technische Daten

Produktbezeichnung	Revitive Medic Coach
Modell	5575AQ
Frequenzbereich (+/- 10%)	EMS: 20Hz – 53Hz TENS: 80Hz - 130Hz
Ausgangsstrom	EMS: Max 15mA TENS: Max 19mA
Gewicht (+/- 0,5kg)	1,5kg
Maße	360mm (Ø) x 76,5mm (D)
Stromverbrauch	5W
Netzteil	CE-gekennzeichnet
Stromquelle Eingang (Netzteil in Gebrauch)  Ausgang 	100-240V  AC () , 50/60Hz, 0,18A 5V () DC  , 1,0A
Batterie	Lithium Ion, 2600mAh, 3,7V
Batterielebensdauer	300 Ladezyklen
Anwendungsteile Bauteil von Revitive, das bei normaler Nutzung physischen Kontakt zum Anwender hat, um die Behandlung durchzuführen	Elektroden-Pads - 5cm x 5cm = 25cm ² Oberschenkel-Pads - 10cm x 12.5cm = 125cm ² SoftTouch Pads (Fuß-Pads) - 253,69cm ²
Betriebsdauer des Geräts	4 Jahre

Bluetooth – Allgemeine Daten

Standard-Compliance	Bluetooth 5.0
Frequenzbereich	2402 bis 2480GHz
Modulationsverfahren	GFSK

Mit der Revitive-App können Sie Revitive von Ihrem Smartphone aus steuern

Betriebsfrequenzen	Bluetooth
Reichweite bei Betrieb	Bis zu 30 Meter

Technische Daten

Ausgangsspezifikationen für Elektrische Muskelstimulation (EMS):

Impulswellen		Zweiphasig	
Form		Quadratisch symmetrisch mit Polaritätswechsel	
Maximale Ausgangsspannung (+/-15%):	@500Ω	Fuß: 26 - 35Vp	Körper: 18 - 32,6Vp
Impulsdauer (+/-10%)		Fuß: 450 or 970µs	Körper: 450µs
Nettoladung	@ 500Ω	[0.001]mC	
Maximale Leistungsdichte	@ 500Ω	Fuß: 0,414 mW/cm ²	Körper: 1,52-3,82 mW/cm ²
EIN Zeit (+/- 10%)		Fuß: 1,90 - 8,30s	Körper: 1,90 -33,0s
EIN Zeit (+/- 10%)		Fuß: 1,00 - 1,50s	Körper: 1,00 - 47,0s

Ausgangsspezifikationen für Transkutane Elektrische Nervenstimulation (TENS):

















Impulswellen		Zweiphasig	
Form		Rechteckig	
Maximale Ausgangsspannung	bei 500 Ω	50Vp	
Impulsdauer		100µs	
Nettoladung	pro Impuls bei 500 Ω	0µC	
Maximale durchschnittliche Leistungsdichte	bei 500 Ω	4,19 mW/cm ²	

Die Werte der Impulsdauer, Impuls-Wiederholungshäufigkeiten und -Höhen, einschließlich jeglicher Gleichstromkomponente, dürfen nicht um mehr als $\pm 20\%$ abweichen, wenn sie mit einem Lastwiderstand innerhalb des spezifizierten Bereichs gemessen werden.

Falls ein Nachweis erforderlich ist, dass das Revitive-Gerät nach einem gewissen Zeitraum innerhalb seines wesentlichen Leistungsspektrums arbeitet, sollte der Hersteller kontaktiert werden.

Technische Daten

Symbole

Entspricht der europäischen Richtlinie für Medizinprodukte (93/42/EWG)	
Beurteilung der UK-Konformität Das Produkt erfüllt alle einschlägigen gesetzlichen Anforderungen des Vereinigten Königreichs (UK).	
Die Chargen- und Seriennummer einschließlich Herstellungsjahr (JJJJ) und -monat (MM) befinden sich auf der Verpackung und an der Unterseite des Geräts.	 #JJJJMMXXXXX
Revitive-Identifikationsnummer	
Artikelnummer	
Anwendungsbeschränkungen, Warnhinweise und Vorsichtsmaßnahmen. Bitte lesen Sie diese Hinweise aufmerksam durch, bevor Sie Revitive verwenden	
Betrieb	
Verbleibende Zeit	
Intensitätsstufe	
Elektroden-Pads-Anzeige	
Akkuanzeige	
Bluetooth aktiviert	
FCC-Zeichen Das für die in den Vereinigten Staaten hergestellten oder vertriebenen elektronischen Produkte verwendete Prüfzeichen bestätigt, dass die elektromagnetische Interferenz von Revitive unter den Grenzwerten der US-Behörde Federal Communications Commission (FCC) liegt. Actegy Ltd erfüllt alle einschlägigen Vorschriften der FCC.	
RCM-Zeichen Das Gerät entspricht den Anforderungen für Radio Communications und EMC für Australien und Neuseeland.	
Positive Polarität	
Medizinisches elektrisches Gerät der Schutzklasse II mit doppelter Isolierung	

Technische Daten

Symbole

Medizinisches elektrisches Gerät des Typs BF	
Berechtigter Hersteller des Geräts	
EU/EG autorisierter Stellvertreter Europa	
Bedienungsanleitung beachten	
Richtlinie über Abfallentsorgung von Elektro- und Elektronikgeräten (WEEE-Richtlinie) Dieses Produkt darf am Ende seiner Lebensdauer nicht über den normalen Haushaltsabfall entsorgt werden, sondern muss an einem Sammelpunkt für das Recycling von elektronischen Geräten abgegeben werden.	
IP21 – Schutzart-Klassifizierung	IP21
Verfallsdatum	 JJJJ MM TT
Feuchtigkeits-, Temperatur- und Luftdruckgrenze für Aufbewahrung und Transport	
Feuchtigkeits-, Temperatur- und Luftdruckgrenze für Betriebsbedingungen Wenn das Gerät hohen oder niedrigen Temperaturen außerhalb des spezifizierten Betriebsbereichs von 10-40 °C ausgesetzt war, muss sich das Gerät erneut auf die empfohlene Betriebstemperatur einstellen, um eine fortwährende Produktleistung zu gewährleisten.	
Nur für die Benutzung in Innenräumen geeignet	
Medizinprodukt enthält kein Latex aus Naturkautschuk	
Gerät nicht auseinanderbauen	
Das Markenzeichen „Grüner Punkt“ auf der Verpackung bedeutet, dass Actegy einen finanziellen Beitrag an den nationalen Betreiber für Verpackungsverwertung geleistet hat, der gemäß den in der europäischen Richtlinie Nr. 94/62/EG und dem entsprechenden nationalen Gesetz festgelegten Grundsätzen festgelegt wurde.	

Garantie

- 1.** Revitive/Actegy gewährt auf das erworbene Produkt eine Herstellergarantie von 24 Monaten ab dem Kaufdatum oder beim Kauf in einem Online-Shop ab dem Datum der Lieferung des Produkts. Der Garantieanspruch gilt für Käufe, die in Frankreich, Deutschland, Italien, Spanien, Belgien, Luxemburg und den Niederlanden getätigt wurden. Defekte oder beschädigte Produkte, die unter die Herstellergarantie fallen, werden von Revitive/Actegy oder wenn sie nicht direkt bei Revitive/Actegy gekauft wurden, vom jeweiligen Verkäufer des Produkts, kostenlos umgetauscht, es sei denn der Garantieanspruch ist nach Ziffer 2 ausgeschlossen. Der Garantieanspruch besteht, wenn für das Produkt über den oben genannten Zeitraum von 24 Monaten hinaus eine Sonder-Garantieverlängerung durch Revitive/Actegy gewährt wird, für die Dauer einer solchen Verlängerung weiter.
- 2.** Garantieausschlüsse: Der Garantieanspruch ist ausgeschlossen, wenn die Beschädigung auf einer Fremdeinwirkung auf das Produkt beruht; bei unsachgemäßer Verwendung bzw. unsachgemäßem Einsatz des Produkts; wenn der Endkunde kein Verbraucher ist; wenn das Produkt durch Fahrlässigkeit des Kunden oder aufgrund mangelnder Wartung durch den Kunden beschädigt wird.
- 3.** Um den Garantieanspruch geltend zu machen, hat der Kunde sich an den jeweiligen Verkäufer des Produkts zu wenden, wenn das Produkt nicht direkt bei Revitive/Actegy gekauft wurde, oder sich direkt an die lokale Revitive/Actegy-Vertretung zu wenden. Die Kontaktdaten der Revitive/Actegy-Vertretungen sind auf der Rückseite dieses Handbuchs aufgeführt. Ist das Revitive-Produkt defekt oder beschädigt und liegt kein Grund für einen Garantieausschluss vor, organisiert Revitives/Actegys Kundendienst oder der jeweilige Verkäufer kostenlos die Rücksendung und den Umtausch des Revitive-Produkts.
- 4.** Das Revitive-Produkt muss in der Originalverpackung zurückgesendet werden. Wenn das Revitive-Produkt nicht in der Originalverpackung zurückgesendet wird, können zusätzliche Gebühren anfallen. Peripheriegeräte sowie sämtliches Zubehör und Handbücher für das Revitive-Produkt müssen bei der Rücksendung des Produkts in der Verpackung enthalten sein.
- 5.** Diese Herstellergarantie wird zusätzlich zu den gesetzlichen Gewährleistungsansprüchen des Kunden gewährt. Die gesetzlichen Gewährleistungsansprüche werden durch die Herstellergarantie nicht eingeschränkt oder sonst berührt. Der Kunde kann die Voraussetzungen der gesetzlichen Gewährleistungsansprüche, sollte dies nach geltendem nationalen Recht erforderlich sein, online auf www.revitive.de/garantie einsehen oder per Post bei der lokalen Revitive/Actegy-Vertretung anfordern.
- 6.** Die Herstellergarantie unterliegt den Gesetzen des Landes, in dem der Kunde seinen Wohnsitz hat. Jede Klage oder andere Maßnahme, die aufgrund der Herstellung oder des Verkaufs angestrengt wird, sich darauf bezieht oder damit in Zusammenhang steht, unterliegt den Gesetzen des Landes, in dem der Kunde seinen Wohnsitz hat, und der Gerichtsstand für eine solche Maßnahme ist der Wohnsitz des Kunden. Die Garantie gilt für Käufe, die in Frankreich, Belgien, Luxemburg, Deutschland, Österreich, den Niederlanden, Italien und Spanien erfolgten.

Ihre zweijährige kostenfreie Garantie zu aktivieren, registrieren Sie bitte Ihr Gerät auf: support.revitive.de

REVITIVE®

Medic Coach



Actegy Ltd

1 West Point, Western Road
Bracknell, RG12 1HJ
United Kingdom
Tel: +44 (0)800 014 6233



MDSS

Schiffgraben 41
30175 Hannover, Germania.

Distributeur / Vertrieb

FR/NL/BE:

Revitive SAS
250 bis boulevard Saint-Germain
75007 Paris
France/Frankrijk/Frankreich
Tel: 0805 321 051 (FR)
+33 (0)1 75 85 03 74 (BE/NL)
contact@revitive.fr

DE/AT:

Actegy GmbH
Hardenbergstr.12
10623 Berlin
Deutschland
Tel: +49 (0)731 2407 6000 (DE)
+43 (800) 1023 2201 (AT)
Kundenservice@revitive.de
Kundenservice@revitive.at



Copyright © 2025 Actegy Ltd. Alle Rechte vorbehalten. Actegy®, Revitive®, Revitive Medic Coach®, Circulation Booster®, OxyWave® und IsoRocker® sind eingetragene Handelsmarken von Actegy Ltd. Revitive ist ein geschütztes Design und fällt unter die jeweils geltenden Musterrechte.

Abbildungen in dieser Bedienungsanleitung dienen nur zur Veranschaulichung und können geändert werden.

8035_IFU01_DIGITAL_DE_19252903

01.2025

CIRCULATION BOOSTER®

www.revitive.de