

# REVITIVE®

## Medic Coach

EN **User's Manual**

IT **Manuale d'uso**

FR **Manuel de l'utilisateur**

ES **Manual del usuario**

DE **Bedienungsanleitung**

NL **Gebruikershandleiding**



**Please read the user's manual Carefully before using this product. USE ONLY AS DIRECTED.**

If symptoms persist, consult your healthcare professional.

**Veuillez lire attentivement le manuel de l'utilisateur avant d'utiliser ce produit.**

**UTILISEZ EXCLUSIVEMENT SELON L'USAGE PRÉCONISÉ.** Si les symptômes persistent, veuillez consulter un professionnel de santé.

**Bitte lesen Sie sich vor der Inbetriebnahme dieses Produkts die Bedienungsanleitung aufmerksam durch.**

**BEFOLGEN SIE DIE ANWENDUNGSHINWEISE.** Suchen Sie bei anhaltenden Beschwerden bitte einen Arzt auf.

**Leggere attentamente il manuale d'uso prima di utilizzare questo prodotto.**

**USARE SOLO COME INDICATO.** Se i sintomi persistono, consultare il proprio medico di fiducia.

**Lea detenidamente el manual del usuario antes de usar el producto.**

**UTILÍCESE ÚNICAMENTE COMO SE INDICA** Si los síntomas persisten, consulte a un profesional sanitario.

**Lees vóór gebruik van dit product deze gebruikershandleiding zorgvuldig door.**

**UITSLUITEND GEBRUIKEN VOLGENS DE AANWIJZINGEN.** Raadpleeg bij aanhoudende klachten een professionele zorgverlener.

#

5575AQ

**CIRCULATION BOOSTER®**

## Table of contents

What's in the box?	4
Parts and controls	5-6
Introduction to Revitive	7-8
Important safeguards	9-12
Getting started	13-17
Using the SoftTouch foot-pads	18-21
Using the Dual mode small electrode pads	22-25
Using the large electrode pads	26-28
Maintenance	29
Appendix	30-33
Troubleshooting	34-36
Technical specifications	37-39
Warranty	40

### How-to videos/Tutoriels vidéo/Anleitungsvideos/ Video esplicativi/Vídeos instructivos/ Instructievideo's



For videos of setup and using your Revitive system, go to: [support.revitive.com](https://support.revitive.com)

Pour regarder les vidéos d'installation et d'utilisation de votre Revitive, rendez-vous sur: [support.revitive.com](https://support.revitive.com)

Videos zur Einrichtung und Anwendung Ihres Revitive-Systems finden Sie auf: [support.revitive.com](https://support.revitive.com)

Per accedere ai video su come installare e utilizzare Revitive, visitare: [support.revitive.com](https://support.revitive.com)

Para ver vídeos sobre cómo configurar y utilizar su sistema Revitive, vaya a: [support.revitive.com](https://support.revitive.com)

Ga voor video's over het instellen en gebruiken van uw Revitive-systeem naar: [support.revitive.com](https://support.revitive.com)

# What's in the box?

On opening the carton, please check that the following components are provided. If you think anything is missing, please contact us using the helpline numbers on the back of this booklet.

## 1 Revitive Medic Coach



## 2 Power adaptor Cable length 180cm

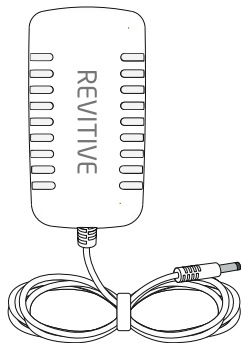

## 3 Small Electrode Pads (2044) For use with the EMS & TENS body programs

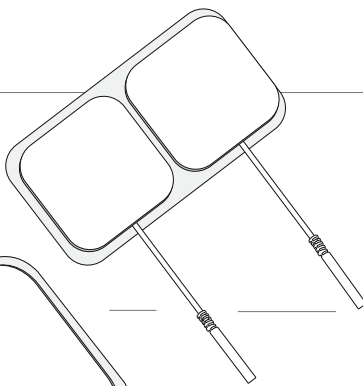

## 4 Large Electrode Pads (2939) For use with the knee programs

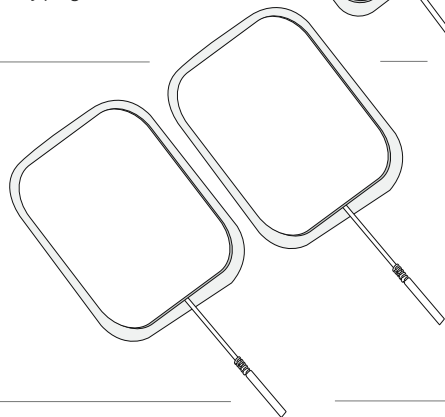

## 5 Electrode cord Cable length 150cm

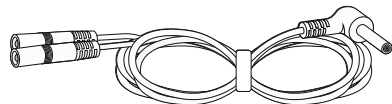

# Parts and controls

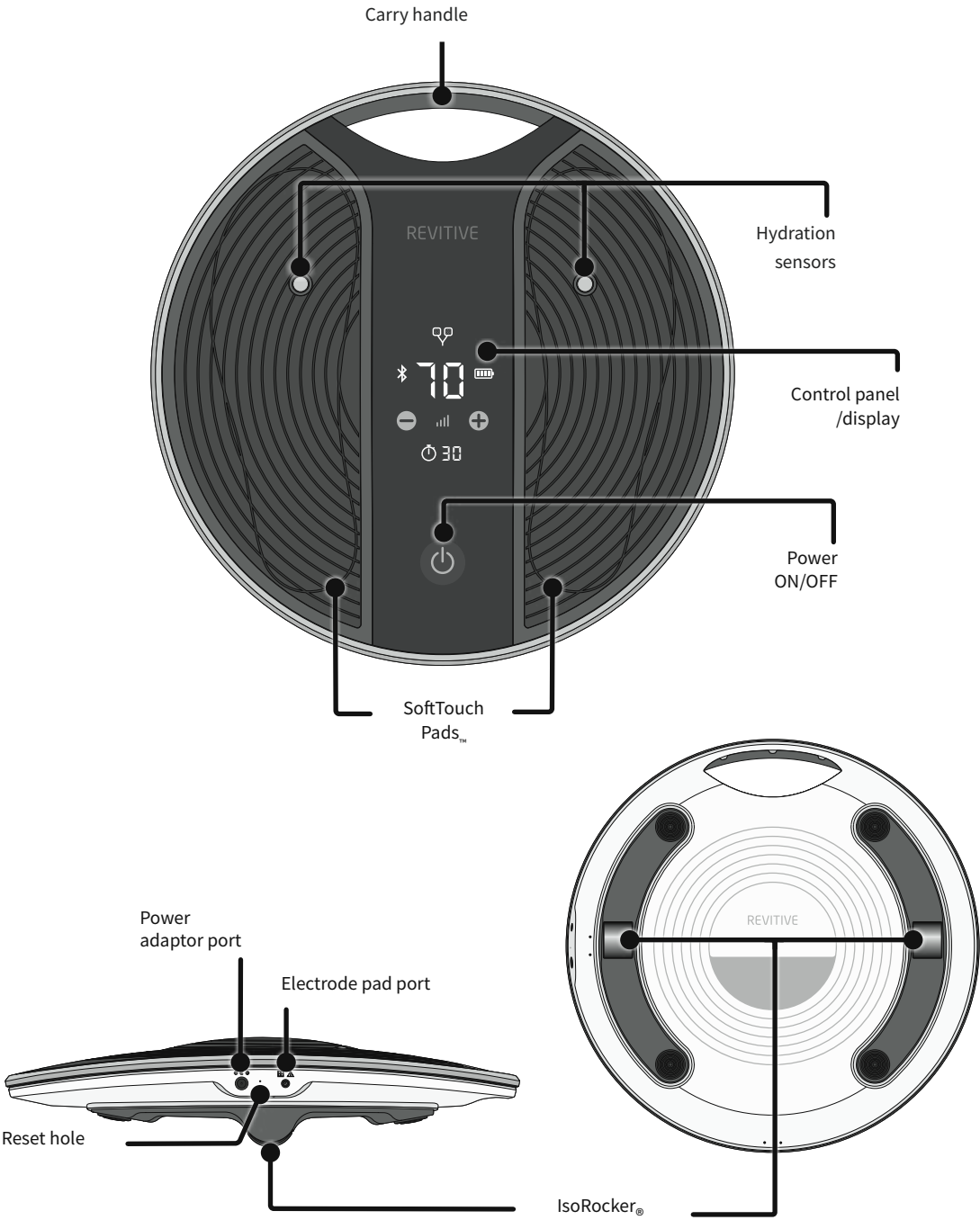

# Parts and controls

## Control panel on Revitive

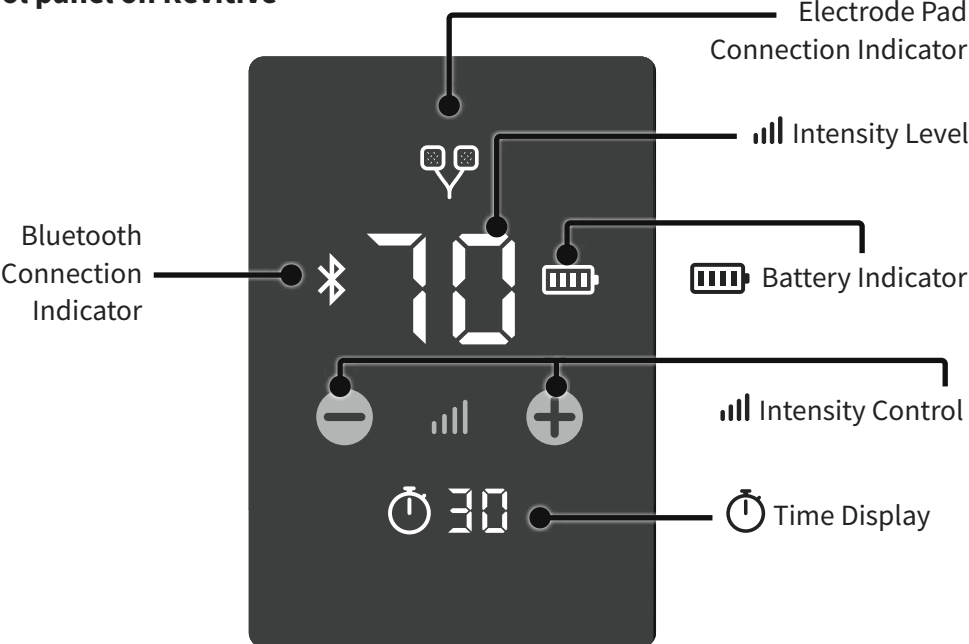

# Introduction to Revitive

## Operator Profile

The intended operator profile is based on users in the home environment who may suffer from immobility, osteoarthritis of the knee, poor circulation and related issues such as pain, leg stiffness and swelling in the legs, ankles and feet. It is also suitable for rehabilitation following knee-surgery.

Revitive is intended for use by the end user in a non-clinical setting and without the supervision or intervention of a clinician during use.

A typical user may be of any adult age range and is not specific to any demographic of gender, ethnicity or educational background.

## Revitive App

The Revitive app controls the Revitive device and manages all aspects of your therapy based on your personal symptoms and medical conditions.

The app is available for download from your phone's Play or App store. Wireless connection to the device is via Bluetooth.

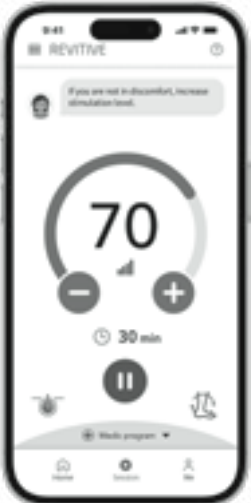

## Introduction to Revitive

### Electrical Muscle Stimulation (EMS) Indications for use

#### When using the foot-pads, Revitive is intended to:

- Reduce pain and discomfort in the legs/ankles/feet - caused by poor circulation (Peripheral Arterial Disease).
- Improve circulation in the legs - caused by Peripheral Arterial Disease.
- Improve circulation to reduce or prevent blood-pooling (stasis) - caused by poor circulation (Chronic Venous Insufficiency/varicose veins).
- Increase walking distance before the onset of claudication symptoms (pain) – caused by Peripheral Arterial Disease.
- Improve symptoms associated with varicose veins/ Chronic Venous Insufficiency.
- Help maintain leg vein health - by increasing circulation, delivering more oxygenated-blood and reducing swelling (oedema) in the legs, feet & ankles.

#### When using electrode pads, applied to the legs, Revitive is intended to:

- Reduce pain and discomfort in the knee caused by swelling (oedema) due to knee osteoarthritis, or following knee surgery.
- Reduce swelling in the knee cause by immobility due to osteoarthritis, or in the ankle following acute ankle injury.
- Improve circulation to reduce or prevent blood-pooling (stasis) - caused by being immobile following lower limb surgery or diabetes.
- Increase muscle strength to help regain mobility in the legs affected by being immobile due to knee osteoarthritis, following lower limb surgery; or COPD.
- Reduce pain and discomfort in the legs/feet/ankles caused by diabetic peripheral neuropathy

If you are otherwise healthy and have a sedentary lifestyle or spend long periods inactive, Revitive may help to:

- Alleviate tired, aching & heavy legs, including cramp
- Help maintain leg vein health
- Actively increase circulation
- Reduce swollen feet & ankles
- Strengthen leg muscles

### Transcutaneous Electrical Nerve Stimulation (TENS) Indications for use

#### When using electrode pads, Revitive is intended to provide:

- Temporary relief of pain of musculoskeletal or neuropathic origin.
- Relief of arthritis-associated pain .
- Relief and management of chronic pain, associated with musculoskeletal pain, osteoarthritis and fibromyalgia.
- Relief of post-surgical and post-traumatic pain.

The above Indications for Use are certified under the Medical Devices Directive 93/42/EEC.

## Important safeguards

**Read all instructions before use.**

**Save these instructions.**

**Revitive should not be used by some people.**



### **Do not use if (contraindications):**

- You are fitted with an electronic implanted device such as a heart pacemaker or Automatic Implantable Cardioverter Defibrillator (AICD)
- You are pregnant
- You are being treated for, or have the symptoms of, an existing Deep Vein Thrombosis (“DVT”)

Long periods of inactivity can put you at greater risk of developing Deep Vein Thrombosis (DVT). DVT is a blood clot and usually occurs in a deep leg vein. If part of the DVT breaks off it may lead to potentially life-threatening complications such as pulmonary embolism.

If you have been inactive for prolonged periods and suspect you may have a DVT, consult your doctor immediately.

**To prevent dislodging the clot do not use Revitive.**

In some cases of DVT there may be no symptoms. However it is important to be aware of the symptoms that may include:

- Pain, swelling and tenderness in one of your legs (usually your calf)
- A heavy ache in the affected area
- Warm skin in the area of the clot
- Redness of your skin, particularly at the back of your leg, below the knee

Consult your doctor as soon as possible if you show any signs of the above symptoms.

## Important safeguards



### Warnings

#### Consult with your doctor before using this device if:

- You have an existing medical condition
- You have a history of heart problems
- You have had medical or physical treatment for your pain
- You have suspected or diagnosed heart disease
- You have suspected or diagnosed epilepsy
- You are unsure about the suitability of Revitive for you
- You are unsure about the cause of your symptoms

#### If you have a metallic implant:

- If you have a metallic implant, you may experience pain or discomfort near the implant when applying electrical stimulation. If this should occur discontinue use and seek advice from your doctor
- The electrical stimulation may feel more intense close to a metallic implant. It is safe to continue use provided no pain is experienced. You may need to adjust the intensity to a comfortable level

#### When applying foot-pads or electrode pads:

- Do **not** use the electrode pads on your head, face, neck or chest
- Application of the electrodes near the thorax (chest) may increase the risk of cardiac fibrillation
- Only apply to areas with intact/unbroken skin
- Do **not** apply foot-pads or electrode pads directly on these areas:
  - on cut or broken skin, open wounds or rashes; swollen, red, infected or inflamed areas; or skin eruptions (such as phlebitis, thrombophlebitis, varicose veins, cellulitis). Check under your feet and toes before using the device
  - on, or close to, malignant tumours
  - on areas treated with radiotherapy (within the past 6 months)
  - on reproductive organs
  - on opposing thighs and refer to pad placement diagrams in this User's Manual for correct placement
  - over the carotid sinus nerves (front of the neck), particularly in patients with a known sensitivity to the carotid sinus reflex
- When using TENS do not apply to areas of skin that lack sensation
- Electrode pads are for single person use only. Do **not** share electrode pads with others
- Do **not** use electrode pads after their use-by date
- There is a chance you may experience skin irritation or burns beneath the electrode pads or hypersensitivity due to the electrical stimulation
- Ensure that any water based moisturiser is evenly applied and thoroughly absorbed into the skin before applying stimulation. There is a chance that uneven application could increase the risk of skin irritation or burn, when using the electrical stimulation
- Symptoms may worsen during the initial treatment phase before getting better. This may occur if the body has not fully adjusted to increased muscular activity and blood circulation. If this occurs, reduce the intensity and the duration of treatment which will reduce the initial symptoms. If symptoms persist consult with your doctor



### Warnings

#### When **not** to use Revitive:

- There are times you should not use Revitive. Do not use Revitive:
  - In the presence of electronic monitoring equipment
  - Together with a life-supporting medical electronic device
  - When you are in the bath or shower
  - While you are sleeping
- In conjunction with a brace or cast without first consulting with your doctor
- Use of this equipment adjacent to or stacked with other equipment should be avoided because it could result in improper operation. If such use is necessary, this equipment and the other equipment should be observed to verify that they are operating normally

#### Additional Warnings:

- Use of accessories and cables other than those specified or provided by the manufacturer of this equipment could result in increased electromagnetic emissions or decreased electromagnetic immunity of this equipment and result in improper operation
- Portable RF communications equipment (including peripherals such as antenna cables and external antennas) should be used no closer than 30 cm (12 inches) to any part of the Revitive System, including cables specified by the manufacturer



### Cautions

#### When applying stimulation:

- Be careful when applying stimulation over areas of skin that lack normal sensation. It may cause skin irritation due to the inability to feel stimulation until the intensity is too high. Use a low intensity to achieve a gentle muscle contraction, and/or use for a shorter time, to avoid over-stimulation. Check for signs of skin irritation (redness), bruising or pain. If in doubt consult your doctor

#### When using EMS:

- Be careful when applying stimulation:
  - Over the abdomen during menstruation
  - After recent surgical procedures (within the past 6 months) as stimulation may disrupt your healing process
  - If your tissues are likely to bleed following an injury such as a muscle tear - it is recommended not to stimulate the immediate area within the first 12 hours after sustaining the injury. Use a low intensity and/or shorter time to avoid over-stimulation
  - After a long period of immobility or inactivity – use a low intensity and shorter time to avoid over-stimulation or muscle fatigue

#### When using TENS:

- It is possible Revitive may reduce the sensation of pain that would normally act as a warning of an underlying problem
- If your pain does not improve, gets worse or continues for more than 5 days, stop using the device and seek advice from your doctor
- TENS is not effective in treating the original source or cause of pain

## Important safeguards



### Cautions

#### Additional Cautions:

- This product is not intended for use by persons with reduced physical, sensory or mental capabilities, unless they are supervised by a person responsible for their safety
- The long term effects of electrical stimulation are unknown
- Electrical stimulation may not work for every user, please seek advice from your doctor
- In the unlikely event TENS or NMES output is lost, degraded or not responsive, the device will reset itself and the device output intensity will reset to '0'. Remove electrode pads or your feet from the device and re-start the device by switching it off and then on again



### Safety Precautions

- **Do not stand on the machine. Use only when seated**
- Do not position Revitive so that it is difficult to disconnect or turn off
- Use Revitive only for its intended purpose
- Do not expose Revitive to extreme heat
- Do not spill liquid on Revitive or its accessories
- Do not overload the electrical socket
- Keep device out of the reach of children
- Keep power cords and cables out of the reach of children to prevent risk of strangulation
- Revitive foot-pads may be used by multiple persons. Ensure device is cleaned after each use
- During use, do not touch foot-pads with your hands until the paused feature is enabled or device has powered off
- Use Revitive only with the accessories supplied by, or purchased from, the manufacturer
- Check electrode pads, cords and cables periodically for damage
- Do not open Revitive or repair it yourself. This will invalidate your warranty and may cause serious harm
- In the unlikely event your Revitive malfunctions, disconnect it from the power source and contact your nearest authorised agent
- Revitive has passed the required tests for Electromagnetic Interference (EMI); it may still be affected by excessive emissions and/or may interfere with more sensitive equipment
- After any exposure to hot or cold temperatures outside the specified operating range of 10 – 40°C allow the product to re-adjust to the recommended operating temperatures to ensure continued product performance.



### Adverse Reactions

- If you experience adverse reactions, stop using Revitive and consult with your doctor immediately
- Any serious incident that has occurred in relation to the device should be reported to the manufacturer. Always Check the website [revitive.com](http://revitive.com) for latest contraindications and warnings.

## Getting started

You will need to follow the steps in this section when you use Revitive for the first time. They will ensure that Revitive is set up correctly.

**Step 1:** Remove all parts from the box

**Step 2:** Charge Revitive

**Step 3:** Download the Revitive app to your phone

**Step 4:** Connect the app with your Revitive

**Step 5:** Set up your therapy plan

These steps are described in detail on the following pages.

### Step 1: Remove all parts from the box

- Revitive Medic Coach device
- Power adaptor
- Small electrode pads for use with the EMS & TENS Body Programs
- Large electrode pads for use with the Knee Programs
- Electrode cord

See 'What's in the box?' on page 4 to help identify the parts.

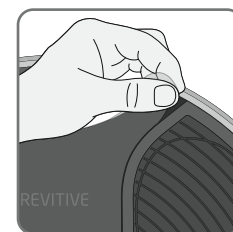

- a** Remove protective film from the device and dispose of responsibly. The device will not operate unless this is removed.

# Getting started

## Step 2: Charge Revitive

Revitive is powered from either the integrated rechargeable battery or by connecting it to an electrical socket. Ensure Revitive is charged before first use.

You can use an electrical socket at any time but this is essential when Revitive's battery power level is low. The battery recharges when Revitive is connected to an electrical socket and a stimulation program is not running. The battery indicator icon will constantly scroll during charging; when the battery is full, scrolling will stop.



The battery indicator on Revitive indicates the battery's charge level.



If you turn Revitive off and the low battery level indicator blinks for 10 seconds, the battery requires recharging. The app will also warn you if Revitive's battery is low and needs charging.

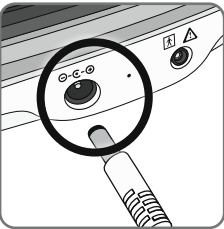

Plug the small end of the power adaptor's power cord into the power adaptor port on the side of Revitive.

Plug the power adaptor into the nearest electrical socket. This will start charging the battery. Note that charging does not take place whilst a stimulation program is running.

A full charge will take approximately 4.5 hours.

Once fully charged, the full battery indicator will stay illuminated until the power adaptor is unplugged from the device or the electrical socket.

A full charge enables approximately 6 hours of use - 12x 30 minute sessions.

## Step 3: Download the Revitive app to your phone and create an account

You control Revitive and manage your therapy using the Revitive app.

You will need to download and install the app from the app store to your phone first.



**Note:** You will need to be connected to the internet to download the app and complete the setup process.

**Note:** The Revitive app is provided free of charge.

**Note:** Compatible with Bluetooth v4.2, Apple iOS v12 and Android OS v7 or later versions. Phones have various model numbers and operating system (OS) versions and not all of them may be compatible with the Revitive app. Version details can be found in your phone settings. If in doubt please check with the phone manufacturer.



Once the App has downloaded to your phone follow the instructions to set up your Revitive Account.

A Revitive account is required to secure your data and provide the appropriate therapies and guidance.

**Note:** The email address you want to use for your Revitive account must be available on your phone to be able to complete the email verification process.

To keep your personal information safe we recommend that you keep your phone up to date with the latest software from your phone manufacturer, and use identity confirmation like a PIN or fingerprint to secure your phone.

# Getting started

## Step 4: Connect the app with your Revitive

Connecting the app to your Revitive means you will be able to use your phone as a controller and you will be able to track your therapy.

- a** Check that Bluetooth on your phone is switched on. If you are unsure, go to Settings on your phone and look for Bluetooth, check that it is enabled.

Note that Android devices may ask whether the Revitive app can use Location Services. Please accept this as it's required for the Bluetooth connectivity to work as expected.

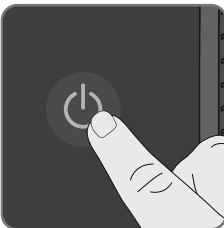

- b** As directed by the wizard, press and hold the **POWER** button on the Revitive device until you see the Bluetooth symbol flashing on Revitive's control panel. This indicates that Revitive is in Bluetooth pairing mode and is ready to connect to your mobile phone.

Follow the pop-ups on screen.



- c** After a short time, the app will find your Revitive and connect. When the connection is made, the Bluetooth symbol on Revitive will stop flashing and remain illuminated.

If a problem occurs, please refer to the Troubleshooting guide on pages 34-36.

## Step 5: Set up your therapy

Once you have successfully connected your Revitive and the app, you will meet Rosie, our integrated virtual Revitive leg expert. She is designed to guide, monitor, and support you throughout your therapy journey to help you get the most out of using Revitive. She helps set up your therapy, provides daily guidance and information, and performs regular check-ins and end of plan assessments to see how you're progressing. Follow her on-screen instructions to create your therapy plan.



## Introducing the Home Screen

You will see the Home screen every time you open the Revitive app. You can always get back to the Home by pressing . This will always be at the bottom of the screen, no matter where you are in the app.

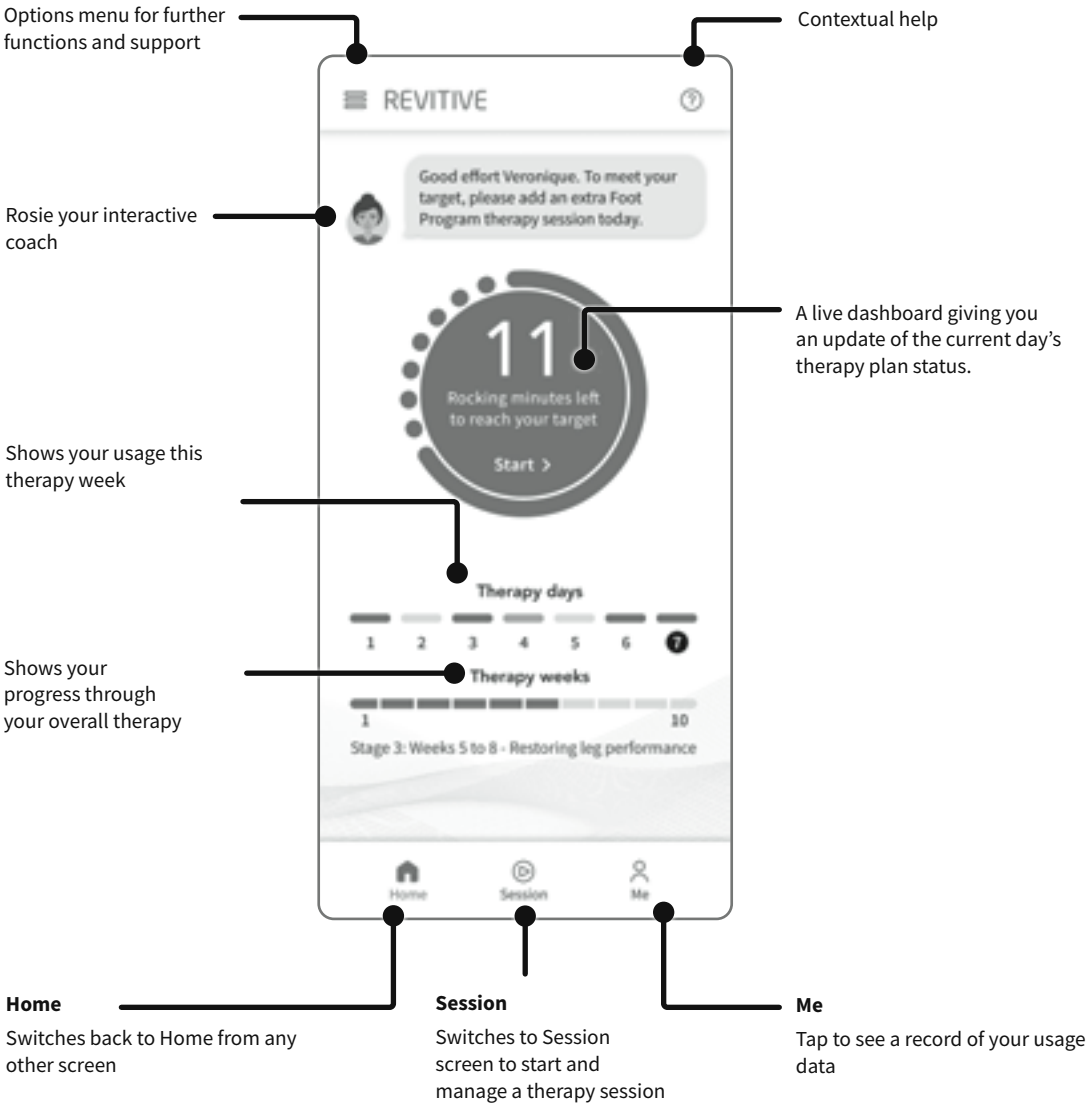

# Using the SoftTouch foot-pads

On first use, the 'Training/ Assessment' Program will be selected. This is a 10-minute foot-pad program that is intended to help you get used to the sensation of EMS stimulation and learn how Revitive rocks at the right intensity level. You can also set your preferred stimulation intensity level at the end of the program to enable the Auto Ramp-Up feature on your next therapy session.

Please note that if you switch away from this app for any reason, simply reopen the app by tapping the **R** icon on your phone.

It is important that you are well hydrated. We recommend that you apply a moisturiser to the soles of the feet to help hydrate the skin and improve the delivery of electrical stimulation.

Please use a water based moisturiser such as the Revitive foot and leg cream.

We also recommend drinking a glass of water before using Revitive.

### Sit with both bare feet on the foot-pads

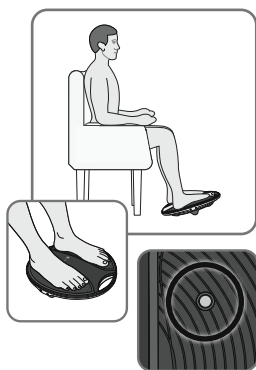

- a** Get into a comfortable seated position.  
For best results sit with your knees at a 90-degree angle (right angle).  
Place Revitive on the floor in front of you.  
Revitive is designed to be used while seated.  
**Never stand** on Revitive.  
Remove all footwear, including socks/stockings and then place both feet on the foot-pads, ensuring they cover the metal hydration sensors.

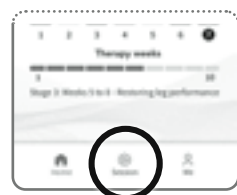

- b** Tap at the bottom of the screen.  
Read and tap through the Usage Tips to reach the Controller screen.

# Introducing the Session Screen

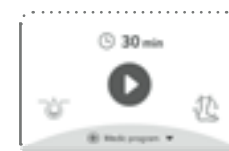
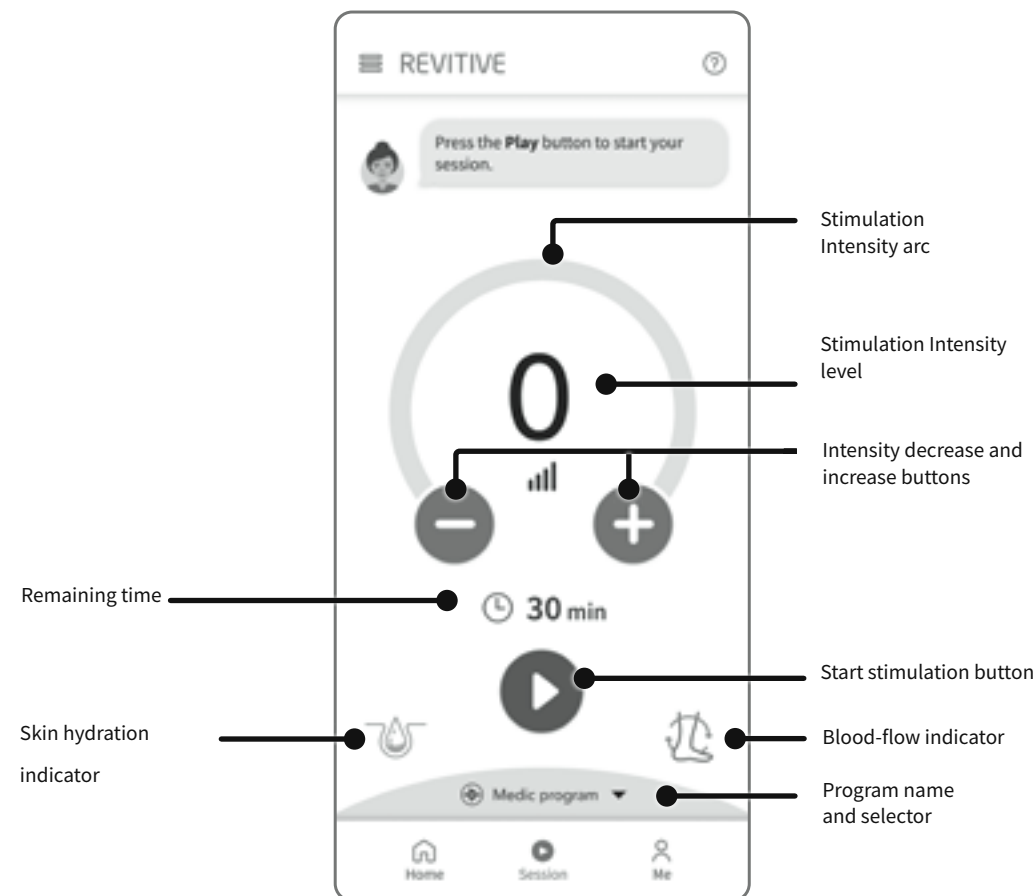

- c Starting stimulation**  
Tap to start a program, responding to any on screen questions.

# Using the SoftTouch foot-pads

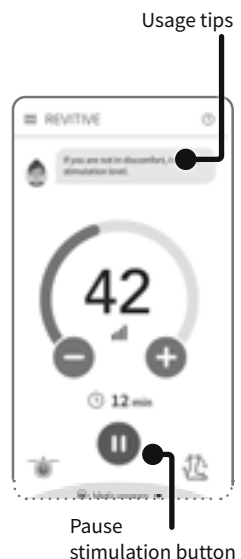

## d Adjusting the stimulation intensity

Tap the large green **-** or **+** buttons to manually decrease or increase the intensity in single units to a comfortable level. The intensity level is indicated by the coloured intensity level indicator on the arc and the large number inside the arc.

To quickly decrease or increase the intensity, tap and hold **-** or **+**.

When using the foot-pads you will be guided to the right intensity by indications and messages that appear on the screen. The intensity arc will also turn from amber to green when sufficient rocking movement is achieved. This means that you have reached a good stimulation level and are recording successful rocking minutes. To achieve the best results you should aim to achieve the rocking minutes target suggested in your therapy plan and by Rosie on the Home Screen.

If at any point during your therapy session, you stop rocking, a sound/vibration will alert you. To start rocking again, increase the intensity level by tapping the **+** button.

**Note:** Very dry feet may cause Revitive to auto-pause, and stimulation will not be possible until the soles of your feet are hydrated. If this happens, apply some moisturiser to the soles of your feet.

When using the Electrode Pads use at an intensity that provides you with **strong but comfortable muscle contractions**.

**If you feel pain or discomfort:** Lower the intensity of the foot/electrode pads using the intensity controls on the session screen or the device.

## e Pausing and resuming stimulation

Tap **⏸** remove your feet from the foot-pads.

When paused, the time display blinks in the app and on Revitive.

During a pause, you may reduce but not increase the intensity level.

Note that if paused for 10 minutes, the stimulation session ends and Revitive powers off. You will hear three beeps when your Revitive switches off.

To resume your therapy session, place both feet back on the pads and tap in the app to (or tap the button **▶** on Revitive).

You can tap **⏹** to stop the stimulation session.

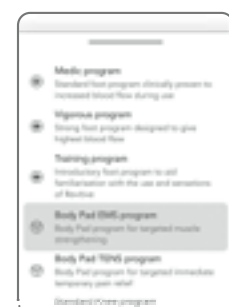
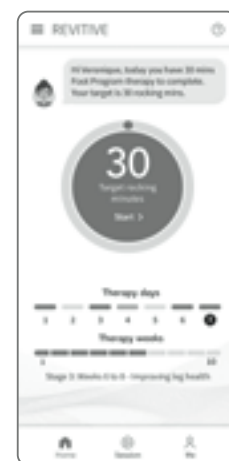
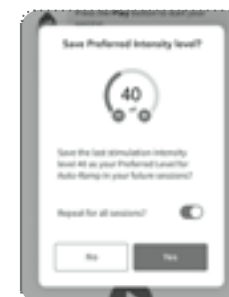
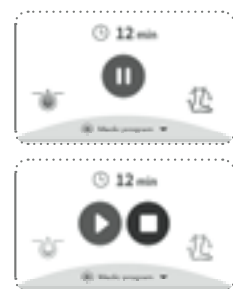

## f Adjusting the duration of your program

The duration of the scheduled program is set automatically. The remaining stimulation time begins to count down in minutes as the program runs.

You can adjust the time at any point during a therapy session by tapping the 'remaining time' indication **⌚** to display the timer buttons.

Tap the grey **-** or **+** buttons to manually increase or decrease the duration of your scheduled program.

## g At the end of the session, the app will ask if you would like Revitive to remember the intensity level you reached for your next session using the Auto Ramp-Up feature.

**About Auto Ramp-Up:** Enabling Auto Ramp-Up aims to simplify use of your Revitive. When enabled Revitive will automatically increase the intensity level to your preferred level when you tap the Start **▶** button. You will not need to manually increase the intensity.

## h The app will switch to the Home screen where you can view your suggested Therapy Plan.

You can complete your suggested Therapy sessions whenever it suits you. If you are unable to complete the session in one sitting you can stop and start throughout the day. Revitive will track how many minutes you have completed.

The device switches off after 10 minutes unless you revisit the Session screen to start another program.

## i The Programs are automatically selected as part of your suggested Therapy Plan. The program name is always displayed at the bottom of the session screen.

You can manually choose your Program by tapping the Program name when no stimulation is running.

# Using the dual mode small electrode pads

Body Pain Management is achieved with the use of small electrode pads, by selecting from two proven therapies EMS and TENS.

## Body EMS Program

Use the Body EMS Program for muscle strengthening and rehabilitation when required, from 30 minutes per day.

Do not use Revitive in EMS mode for more than 6 sessions of 30 minutes (or the equivalent) per day. This may result in muscle fatigue.

Use at an intensity that provides you with **strong but comfortable muscle contractions**.

## Body TENS Program

It is recommended to use Revitive in TENS mode for temporary pain relief from chronic joint, muscular, nerve or arthritic pain. Use for 20-30 minutes per session as and when required.

Use at an intensity that provides a **strong but comfortable tingling sensation** without causing you pain.

This section explains how to apply and remove the small electrode pads when using any of the Body Pad programs from the Revitive app, or when using Revitive manually without the app.

**It is important to use the EMS and TENS Body programs with the small Revitive electrode pads only. The large electrode pads are not suitable for use with the EMS & TENS Body programs. The electrode pads cannot be used at the same time as the foot-pads. Using the electrode pads will automatically turn the foot-pads off.**

Do **NOT** use the electrode pads on your head, face, neck or chest.



 Electrode pads are for single person use only. Do **not** share electrode pads with others.

- a Select the area you wish to apply electrical stimulation to.
  - ✔ Recommended small electrode pad placements are shown below:

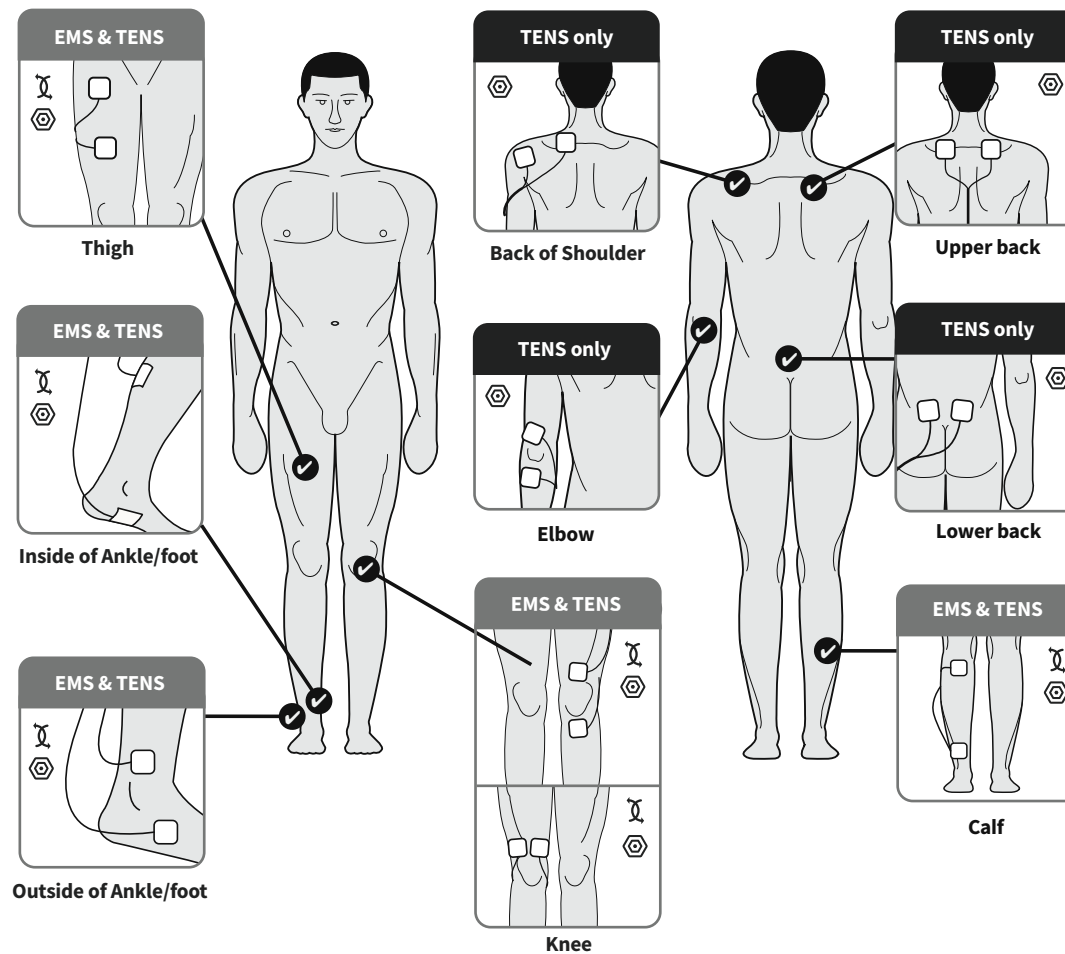

If using TENS for pain relief, position the small electrode pads on either side of the area causing you pain.

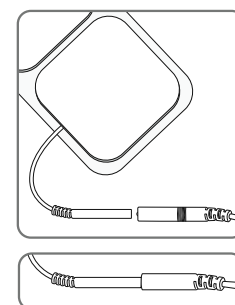

- b Clean and dry the area where you will place the electrode pads. Attach the ends of the electrode pad to the electrode cord. See 'What's in the box?' on page 4 to help identify the parts. Press the connectors firmly together.

# Using the dual mode small electrode pads

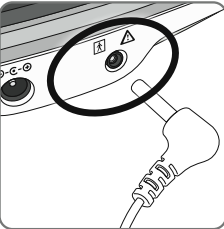

**c** **Make sure Revitive is switched off.** Plug the other end of the electrode cord into the electrode pad port on the side of Revitive.

Plugging in the electrode cord will automatically turn the foot-pads off.

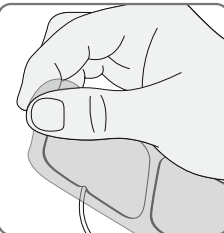

**d** Remove the plastic liner from the electrode pads. Put the liner to one side as you will re-use it after the session has ended.

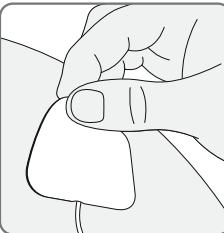

**e** Press the small electrode pads on your chosen area, as shown on page 23 or the large electrode pads as shown on page 27, gently pressing the adhesive side against the skin.

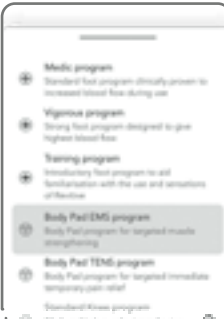

**f** Refer to page 20 which explains how to control the stimulation from the app.

The Body Programs can be automatically selected as part of your suggested Therapy Plan or manually, by tapping the Program name at the top of the Controller screen when no stimulation is running.

Auto-pause will occur if a pad is disconnected from the body or a cable is disconnected. Reconnecting and tapping  will re-start the stimulation.

# Removing the electrode pads

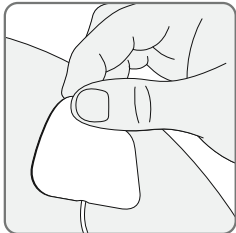

**a** Check Revitive is switched off after the session, then gently peel the electrode pads from the skin.

Do not pull the electrode pads off the skin using the electrode cords as this may damage the cords.

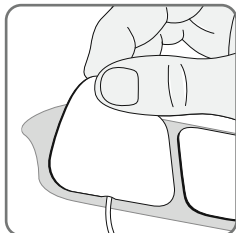

**b** Replace the electrode pads onto their plastic liner after use.

**c** Unplug the electrode cord from Revitive.

# Using the large electrode pads

## Knee Programs

Use the Knee Programs to strengthen the muscles at the front of your thigh (quadriceps). Strengthening your quadriceps muscles may help to support and stabilise the knee, reduce stress on the knee and relieve knee pain. Use large electrode pads on the thigh of your affected leg (knee) once a day for 20 minutes, 5 days per week.

Do not use Revitive more than 6 sessions of 30 minutes (or the equivalent) per day. This may result in muscle fatigue. Use at an intensity that provides you with **strong but comfortable muscle contractions**.

There are three Knee Programs to choose from:

### Gentle Knee Program

Provides a more relaxed muscle strengthening program, by offering a more substantial rest between muscle stimulation. The therapy session delivers 10 seconds of stimulation, followed by a 50-second rest period which repeats until the end of therapy. Delivering 1 muscle contraction per minute.

### Standard Knee Program

Provides our standard muscle strengthening program. The standard therapy program delivers 10 seconds of stimulation, followed by a 20-second rest period which repeats until the end of therapy. Delivering 2 muscle contractions per minute.

### Vigorous Knee Program

Provides a more intense muscle strengthening program for people who require less rest between their electrical muscle stimulation. The vigorous program delivers 10 seconds of stimulation, followed by a 10-second rest period which repeats until the end of therapy. Delivering 3 muscle contractions per minute.

This section explains how to apply the large electrode pads when using any of the Knee programs from the Revitive app.

**It is important to use the Knee Program only with the large Revitive electrode pads. Small electrode pads are not suitable for use with the Knee Programs. The electrode pads cannot be used at the same time as the foot-pads. Using the electrode pads will automatically turn the foot-pads off.**

Do **NOT** use the electrode pads on your head, face, neck or chest.



 Electrode pads are for single person use only. Do **not** share electrode pads with others.

**a** Refer to steps b to d on pages 23-24 for preparation before applying the thigh-pads

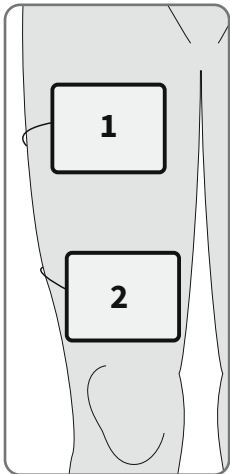

**b** Gently press one large electrode pad across your thigh (1), a few centimetres away from your groin area, with the adhesive side against the skin.  
  
Gently press the second large electrode pad across your thigh (2), a few centimetres from the top of your kneecap, with the adhesive side against the skin.  
  
The large electrode pads do not need to be lined up exactly with each other. They need to be in a position that is comfortable and that allows you to see your thigh muscles contract & relax.

## Adjusting the intensity level in the Knee Programs

At the start of each Knee Program there will be 30 seconds of stimulation to help you set the right intensity level. This is followed by a rest period of 30 seconds, when you will feel no stimulation. For the remainder of the therapy session you will feel the stimulation as described on page 33.

It is not possible to adjust the intensity during the rest periods. The app and device display will pulse, indicating a "pause".

You can adjust the intensity when you can feel the stimulation being applied to your thigh and the app and device display are not pulsing.

## Using the large electrode pads

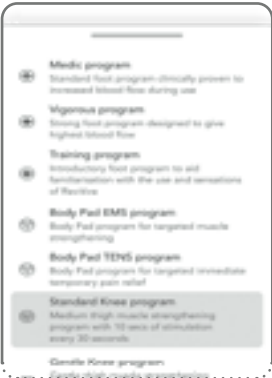

- c Refer to page 20 which explains how to control the stimulation from the app.  

The Knee Pad Programs can be automatically selected as part of your suggested Therapy Plan or manually, by tapping the Program name at the top of the Controller screen when no stimulation is running.

Auto-pause will occur if a pad is disconnected from the body or a cable is disconnected. Reconnecting and tapping  will re-start the stimulation.
- d Remove and store the large electrode pads by following the instructions on page 25.

## Maintenance

### Cleaning and storing Revitive

- Ensure Revitive is switched off.
- Wipe down the foot-pads with a soft damp cloth.
- Do not clean with chemicals.
- Do not immerse Revitive in water.
- Store Revitive in a cool, dry and dust-free location.
- Store out of direct sunlight.

### Cleaning and storing the electrode pads

- Place the electrode pads onto the plastic liner.
- Store the electrode pads in a dry and ventilated location.
- Store out of direct sunlight.
- You do not have to separate the electrode pads from the electrode cords to store them.

### Replacing the small (2044) and large (2939) electrode pads

- The electrode pads are reusable for up to 20-30 applications. If the pads start to lose their stickiness, rub a few drops of water into the surface.
- Replacement electrode pads can be obtained via [www.revitive.com](http://www.revitive.com)



### Device disposal

- Council directive 2012/19/EU concerning Waste Electrical and Electronic Equipment (WEEE) requires not to dispose of this device with other household wastes at the end of its working life. To prevent possible harm to the environment or human health from uncontrolled waste disposal, please separate this product from other types of wastes and recycle responsibly to promote the sustainable reuse of material resources.
- Contact either the retailer where you purchased this product, or local government office, for details of where and how they can return this item for environmentally safe recycling.

# Appendix

## Manual operation of Revitive

This section is about using Revitive manually without the Revitive app.

For best results, we recommend that you use Revitive with the app as described in earlier sections. Using with the app will deliver the best therapy for your symptoms and medical conditions.

It is important that you are well hydrated. We recommend that you apply a moisturiser to the soles of the feet to help hydrate the skin and improve the delivery of electrical stimulation.

Please use a water based moisturiser such as the Revitive foot and leg cream.

**Note:** Very dry feet may cause Revitive to auto-pause, and stimulation will not be possible until the soles of your feet are hydrated. In this case it will be necessary to apply a moisturiser.

We also recommend drinking a glass of water before using Revitive.

Do not use Revitive, using EMS stimulation, for more than 6 sessions of 30 minutes (or the equivalent) per day. This may result in muscle fatigue.

## Using the SoftTouch foot-pads

The foot-pads deliver EMS to your feet and legs only. The only program available in manual mode is the Medic Program.

### Sit with both bare feet on the foot-pads

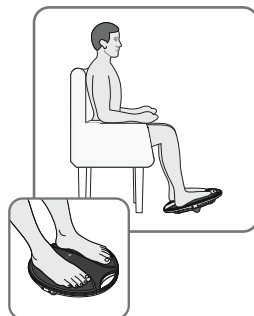

- a** Get into a comfortable seated position.  
For best results sit with your knees at a 90-degree angle (right angle).  
Place Revitive on the floor in front of you.

Revitive is designed to be used while seated.  
**Never stand** on Revitive.

Remove all footwear, including socks/stockings and then place both feet on the foot-pads, ensuring they cover the metal hydration sensors.

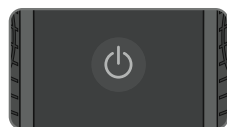

- b** Press the power button on Revitive to turn it on.



- c** You will hear a beep and the display lights will light up. The time will read 30 minutes and the Intensity will read 00.

Press the Intensity Control button on the control panel to start stimulation. The Time Display will start to count down in minutes as Revitive cycles through its program.

Press the to increase the level.  
Press the button to decrease the level.

It is normal to feel tingling or varying sensations in your feet and calf muscles.  
Revitive does **not** vibrate.

- d** Ensure you familiarise yourself with the feeling of Electrical Muscle Stimulation (EMS). Use on a low intensity, for 30 minutes once per day or two 30-minute sessions a day, for a few days.

Set the intensity at a level where you can feel the stimulation in your feet which creates a calf contraction causing Revitive to rock back and forth on its IsoRocker.

After a few days of familiarisation, use a higher intensity that provides you with **strong but comfortable calf muscle contractions**.

Most people experience a strong contraction at intensity level 40 or over. You can set the intensity between 1 and 99.

Please note that the intensity required may vary from day to day.

If you feel pain or discomfort:

Remove both feet from the foot-pads to stop the stimulation.

Lower the intensity of the foot-pads using the intensity control on the control panel before replacing your feet on Revitive.

- e** The foot-pad program will run for 30 minutes. You cannot change this time.  
To pause stimulation remove both feet from the foot-pads, when ready to resume stimulation place both feet back onto the foot-pads and press the intensity control button.

Note that if paused for 10 minutes, the stimulation session ends and Revitive powers off. You will hear three beeps when your Revitive switches off.

To stop stimulation, turn Revitive off by pressing the power button on Revitive.

# Appendix

## Using the small electrode pads

Revitive comes with one pair of reusable (up to 20-30 applications) small electrode pads, which can be used to deliver Electrical Muscle Stimulation (EMS) to other parts of the body. The only program available in manual mode is the Body EMS Program. If you wish to use TENS, please download the App.

**The electrode pads cannot be used at the same time as the foot-pads.**

Using the electrode pads will automatically turn the foot-pads off.



Electrode pads are for single person use only. Do **not** share electrode pads with other users.

Use the Body EMS Program for muscle strengthening and rehabilitation when required, from 30 minutes per day.

Do not use Revitive in EMS mode for more than 6 sessions of 30 minutes (or the equivalent) per day. This may result in muscle fatigue.

Use at an intensity that provides you with **strong but comfortable muscle contractions**.



It is important that you are hydrated. We recommend drinking a glass of water before using Revitive.

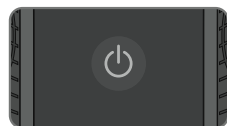

Follow the instructions on page 23-24 to apply the small electrode pads



**a** Press the power button on Revitive to turn it on.



**b** You will hear a beep and the display lights will light up. Check that the  electrode pads indicator is lit. The time  will read 30 minutes and the  Intensity will read 00.

Press the  Intensity Control button on the control panel to start stimulation. The  Time Display will start to count down in minutes as Revitive cycles through its program.

**c** Set the intensity at a level at which you can feel the stimulation creating a muscle contraction.

You can set the intensity between 1-99.

Please note that the intensity required may vary from day to day.

Press the  to increase the level.

Press the  button to decrease the level.

If you feel pain or discomfort:

- Lower the intensity of the small electrode pads using the  Intensity Control on the device.
- You can also choose to stop therapy before the end of the 30-minute session to avoid skin irritation by pressing the power button on Revitive.

**d** When Revitive times out, you will hear three beeps and Revitive will switch itself off automatically.



**e** Remove and store the small electrode pads by following the instructions on page 25.

# Troubleshooting

Problem	Possible Cause	Solution
<b>Revitive is plugged in but there is no power or lights.</b>	The protective film is still in place. The device will only work if this film is removed.	Remove the protective film and dispose of it responsibly.
	Power adaptor not switched on at the electrical socket or not plugged into the device properly.	Check electrical socket power is switched on and the power adaptor is plugged into Revitive correctly. If still not working – contact your authorised dealer.
	Flat battery.	Plug device into an electrical socket and charge battery or run using mains power option.
<b>My phone will not pair with Revitive despite going through Revitive app's pairing steps and no solid Bluetooth icon on Revitive.</b>	Phone's Bluetooth not configured correctly.	<ol style="list-style-type: none"> <li>1. Ensure the phone has an internet connection by wifi or cellular (Data must be enabled on the phone).</li> <li>2. Make sure Bluetooth is enabled in the Phone Settings.</li> <li>3. For iOS: Make sure Bluetooth is enabled for the Revitive app – Settings &gt; Revitive.</li> <li>4. Ensure that Location Services are enabled on the phone – typically in Settings &gt; Privacy (iOS) or Security and Privacy (Android). This is needed for Bluetooth pairing.</li> <li>5. For Android: Ensure that Location services are authorised for the Revitive app - typically in Settings&gt; Apps &gt; Revitive.</li> <li>6. Go to the Bluetooth Settings in the Phone and Forget/Unpair any Revitive devices listed in MY DEVICES (iOS) or PAIRED DEVICES (Android) .</li> <li>7. Start Revitive App again.</li> <li>8. Reject any pairing requests you may see before you get to the instructions in the Revitive app for pairing.</li> <li>9. Follow the RevitiveApp's pairing instructions in the app for pairing and put the Revitive device into pairing mode as advised (flashing Bluetooth icon on the Revitive device).</li> <li>10. Press "PAIR" in app and accept any pairing requests that now appear.</li> </ol>
<b>I tried pairing as instructed but it failed with an error message.</b>	Secure Bluetooth pairing flow had unexpected event.	Try pairing again following the steps 1-10 above.
<b>Pairing failed but the Bluetooth icon is permanently on, on Revitive.</b>	Your Revitive is already connected to another phone via Bluetooth.	You need to remove the connection from the other phone before you will be able to connect to your Revitive. Go to the other phone and shut down the Revitive.
<b>I have more than one Revitive and I can't connect to the one I want to use.</b>	Your phone is always connecting to the other Revitive.	Remove any pairings to Revitive devices in Settings > Bluetooth and take the Revitive that is not required out of Bluetooth range.
<b>Pairing continues to fail and I have tried all the previous solutions .</b>		Switch on Revitive device and insert a pin or unfolded paper clip into the Reset hole on its side until "00" appears in its display.
		Follow instructions above for Bluetooth not configured correctly.





Problem	Possible Cause	Solution
<b>Revitive is on (lights illuminated on the LED display) but I cannot feel the electrical stimulation through the foot-pads.</b>	Not placing both bare feet on the foot-pads at the same time.	Ensure that your feet are bare and each foot is placed on each of the foot-pads at the same time. Keep increasing the intensity up to a maximum of 99 until you feel the stimulation.
	Your feet may be dry.	Moisturise the soles of your feet to improve conductivity and stimulation and try the procedure again. You may also have to increase the intensity level.
	The intensity level may be on too low a setting.	This is a very safe device. Keep increasing the intensity level towards 99 until you feel the stimulation. You may find that you have to increase the intensity level as you get used to the therapy. The aim is not to get to 99 but to find a setting that produces strong muscle contractions in your calves and is comfortable for you.
	The electrode cord is connected to device.	Disconnect the electrode cord - the foot-pads will not work while the electrode cord is plugged in.
	Revitive may be in auto-pause.	When the stimulation is paused, sections of the display on the app and Revitive pulse. Tapping the intensity control (+) resumes the stimulation and tapping the pause button or power off button ends the stimulation session. Ensure that you have drunk plenty of water, that your feet are well moisturised and both feet are placed on the foot-pads.
	If, having tried the solutions above, you still cannot feel the stimulation:	Test the device by placing one hand across both foot-pads at the same time (The heel end of the foot-pads is easiest). With your other hand, and starting from zero, increase the intensity level until you can feel the stimulation in your hand. If you can feel the stimulation through your hand then the device is working. If on 99 you still cannot feel the stimulation then please contact your authorised dealer.
<b>Revitive is not vibrating.</b>	<b>REVITIVE IS NOT DESIGNED TO VIBRATE.</b>	
<b>Revitive is not "rocking".</b>	It is the muscles in your legs that cause the "rocking", the IsoRocker® is a pivot.	Revitive will only rock when increased to an intensity which causes sufficient calf muscle contraction. It may be that you cannot comfortably increase the intensity high enough until you get used to the sensation. It is important that the intensity is adjusted to a level that is manageable.
	Revitive is too far in front of you.	Sit with your knees at a 90 degree angle.
<b>When Revitive is rocking on a hard floor it makes a tapping noise.</b>	Incorrect positioning of Revitive or too high an intensity level.	Adjust the positioning of Revitive or lower the intensity level to reduce Revitive tapping. Alternatively use a floor mat under Revitive to cushion the sound.
<b>My legs are aching after treatment.</b>	You may have set the intensity too high and your muscles are being overworked.	Leave adequate time after each treatment to allow the muscles to recover (just like after vigorous exercise!). On your next session start on a lower setting (where you can feel the mild electrical stimulation and it is comfortable) and reduce the duration until your muscles have acclimatized to the stimulation.

## Troubleshooting

Problem	Possible Cause	Solution
<b>When using the electrode pads, the stimulation feels uncomfortable.</b>	The level of stimulation you are using may be too high or you may have broken skin.	Decrease the stimulation level using the (-) intensity control on the app or the (-) intensity control on Revitive. You may need to discontinue use until your skin has healed.
<b>I am unsure which program is selected.</b>		The selected program is displayed at the bottom of the Session screen.
<b>I suddenly can't feel stimulation when using the electrode pads</b>	You may have accidentally paused the stimulation session either by disconnecting a pad, a cord or by pressing the pause button.	When the stimulation is paused, sections of the display on the app and Revitive pulse. The app will be showing the Start or Stop buttons. Tapping  resumes the stimulation and tapping  ends the stimulation session. You will need to re-connect the pads to your body or re-connect the cord to be able to resume.
<b>When using the knee programs with the large electrode pads, my thigh muscles are aching before the end of the treatment.</b>	Your muscles may not yet be strong enough to carry out a full 20-minute session.	End the session before the end of the 20 minutes. On your next session start on a lower setting (where you can feel the mild electrical stimulation and it is comfortable) and reduce the duration until your muscles have acclimatised to the stimulation.
<b>When using the knee programs with the large electrode pads, I can't feel the stimulation in my thigh.</b>	Therapy has started and has reached the rest period.	Depending on which program you are running you will need to wait for up to 10, 20 or 50 seconds before the stimulation will start again.

For more information please visit [support.revitive.com](https://support.revitive.com)

## Technical Specifications

<b>Name of product</b>	Revitive Medic Coach
<b>Model</b>	5575AQ
<b>Frequency (+/- 10%)</b>	EMS: 20Hz – 53Hz TENS: 80Hz - 130Hz
<b>Output current</b>	EMS: Max 15mA TENS: Max 19mA
<b>Weight (+/- 0.5kg)</b>	1.5kg
<b>Dimensions</b>	360mm (Ø) x 76.5mm
<b>Power consumption</b>	5W
<b>AC adaptor</b>	CE Approved
<b>Power source</b> <b>Input (adaptor used) </b> <b>Output </b>	100-240V  , 50/60Hz, 0.18A 5V  DC  , 1.0A
<b>Battery</b>	Lithium Ion, 2600mAh, 3.7V
<b>Battery Life</b>	300 charge cycles
<b>Applied parts</b> Parts of Revitive that in normal use come into physical contact with the user.	Small electrode pads - 5cm x 5cm = 25cm <sup>2</sup> Large electrode pads - 10cm x 12.5cm = 125cm <sup>2</sup> SoftTouch Pads (Foot-Pads) - 253.69cm <sup>2</sup>
<b>Durable period (service life) of device</b>	4 Years

### Bluetooth General Specifications

<b>Standard Compliance</b>	Bluetooth 5.0
<b>Frequency Band</b>	2.402 to 2.480 GHz
<b>Modulation Method</b>	GFSK

### The Revitive app allows you to control Revitive from your phone device

<b>Operating Frequencies</b>	Bluetooth
<b>Operating Range Distance</b>	Up to 30 metres

# Technical Specifications

### Output Specifications for Electrical Muscle Stimulation (EMS):

Waveform	Biphasic		
Shape	Square symmetrical with polarity reversal		
Maximum Output Voltage (+/-15%)	@500Ω	Foot: 26 - 35Vp	Body: 18 - 32.6Vp
Pulse Duration (+/-10%)		Foot: 450 or 970µs	Body: 450µs
Net Charge	@ 500Ω	[0.001]mC	
Maximum Power Density	@ 500Ω	Foot: 0.414 mW/cm <sup>2</sup>	Body: 1.52-3.82 mW/cm <sup>2</sup>
ON Time (+/- 10%)		Foot: 1.90 - 8.30s	Body: 1.90 -33.0s
OFF Time (+/- 10%)		Foot: 1.00 - 1.50s	Body: 1.00 - 47.0s

### Output Specifications for Transcutaneous Electrical Nerve Stimulation (TENS):

Waveform	Biphasic	
Shape	Rectangular	
Maximum Output Voltage	@ 500Ω	50Vp
Pulse Duration		100µs
Net Charge (per pulse @ 500Ω)		0µC
Maximum Average Power Density (@ 500Ω)		4.19 mW/cm <sup>2</sup>

The values of PULSE DURATIONS, PULSE repetition frequencies and amplitudes, including any d.c. component, shall not deviate by more than ± 20 % when measured with a load resistance within the range specified.

If confirmation is required that Revitive works within its Essential Performance after a certain period of time, contact the manufacturer

#### Humidity, temperature and air pressure limit for storage and transport



#### Humidity, temperature and air pressure limit for operating conditions



After any exposure to hot or cold temperatures outside the specified operating range of 10 - 40°C allow the product to re-adjust to the recommended operating temperatures to ensure continued product performance.

### Symbols

Refer to Instructional Manual Booklet	
Warning, Caution or Danger	
CE Mark of conformity with notified body number	
Date and country of manufacture	
Legal manufacturer	
Country importer & distributor	
UK conformity assessed	
Serial number	
Catalogue number	
Unique device identification reference	
Revitive Identification Number	
Model number	
EU/EC European Authorised Representative	
Medical Device	
Electrical Type BF equipment	
Class II medical electrical equipment double insulated	
Ingress Protection Rating	IP21
FCC mark	
RCM mark	
WEEE Directive conformity	

Centre Positive Polarity	
Temperature range	
Relative humidity range	
Atmospheric pressure range	
Does not contain natural rubber latex	
Power	
Time remaining	
Intensity level	
Electrode pads indicator	
Battery indicator	
Bluetooth enabled	
Indoor use only	
Do not disassemble	
Green Dot® – Indicates that the producer has made a financial contribution towards the recycling and recovery of packaging in Europe.	

#### Applies to electrode pads only

Expiry date	
Single user, multiple use medical device	

## Your 2-year warranty

It is important to retain the retailer's receipt as proof of purchase. Staple your receipt to this back cover for future reference.

Please quote the following information if the product develops a fault. These numbers can be found on the base of the product:

Model no: .....

Lot no: .....

All Revitive devices are individually tested before leaving the factory. In the unlikely event of any device proving to be faulty within 30 days of purchase, it should be returned to the place of purchase for it to be replaced.

If the fault develops after 30 days and within 24 months of original purchase, you should contact your local distributor quoting model number and LOT number on the product, or write to your local distributor at the address shown.

You will be asked to return the product (in secure, adequate packaging) to the address shown with a copy of proof of purchase.

Subject to the exclusions set out below (see Exclusions) the faulty device will then be repaired or replaced and dispatched, usually within 14 working days of receipt.

If, for any reason, this item is replaced during the 2-year guarantee period, the guarantee on the new item will be calculated from the original purchase date. Therefore, it is vital to retain your original till receipt or invoice to indicate the date of initial purchase.

To qualify for the 2-year guarantee, the device must have been used according to the manufacturer's instructions supplied.

### Exclusions

- 1 Actegy, manufacturer of Revitive devices, shall not be liable to replace the goods under the terms of the guarantee where:
  - The fault has been caused or is attributable to accidental use, misuse, negligent use or used contrary to the manufacturer's recommendations or where the fault has been caused by power surges or damage caused in transit.
  - The device has been used on a voltage supply other than that stated on the product or used with a power adaptor other than the one supplied with the product.
  - Repairs have been attempted by persons other than our service staff (or authorised dealer).
  - The device has been used for hire purposes or non-domestic use.
  - The device is second hand.
- 2 Actegy are not liable to carry out any type of servicing work, under the guarantee.
- 3 Accessories such as Electrode pads and bags are not covered by the guarantee.
- 4 Remote control batteries and any damage from leakage are not covered by the guarantee.
- 5 This guarantee does not confer any rights other than those expressly set out above and does not cover any claims for consequential loss or damage. This guarantee is offered as an additional benefit and does not affect your statutory rights as a consumer.

## Sommaire

<b>Que contient la boîte ?</b>	<b>42</b>
<b>Pièces et commandes</b>	<b>43-44</b>
<b>Introduction à Revitive</b>	<b>45-46</b>
<b>Précautions importantes</b>	<b>47-50</b>
<b>Pour démarrer</b>	<b>51-55</b>
<b>Utilisation des repose-pieds</b>	<b>56-59</b>
<b>Utilisation des petits électrodes</b>	<b>60-63</b>
<b>Utilisation des grandes électrodes</b>	<b>64-66</b>
<b>Maintenance</b>	<b>67</b>
<b>Annexe</b>	<b>68-71</b>
<b>Dépannage</b>	<b>72-74</b>
<b>Spécifications techniques</b>	<b>75-77</b>
<b>Garantie</b>	<b>78</b>

**To activate your free 2-year warranty please register your device at: [support.revitive.com](http://support.revitive.com)**

## Que contient la boîte ?

Lorsque vous ouvrez la boîte, vérifiez que toutes les pièces suivantes sont bien présentes. Si vous pensez qu'il manque quelque chose, veuillez nous appeler à l'un des numéros d'assistance téléphonique indiqués au dos de ce livret.

### 1 Revitive Medic Coach



### 2 Adaptateur universel Longueur du câble 180cm

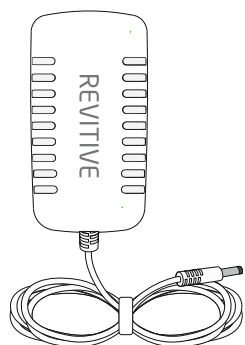

### 3 Petites électrodes (2044) A utiliser avec les programmes EMS et TENS corps

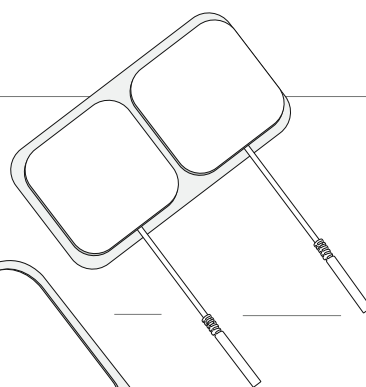

### 4 Grandes électrodes (2939) A utiliser avec les programmes genou

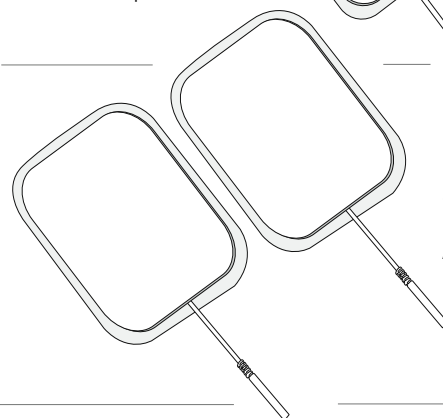

### 5 Cordons des électrodes Longueur des cordons 150cm

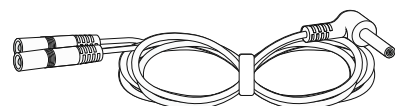

## Pièces et commandes

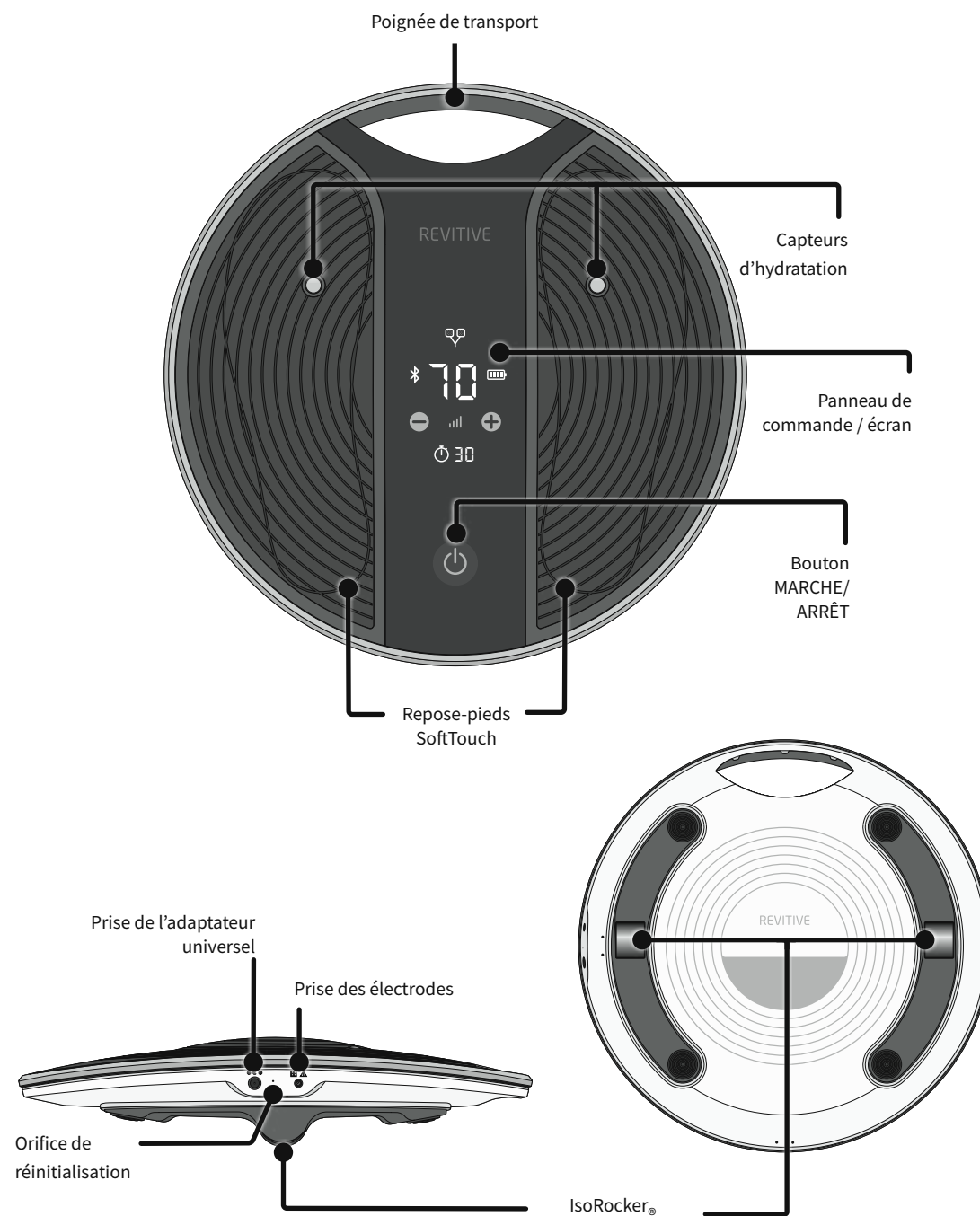

# Pièces et commandes

## Panneau de commande du Revitive

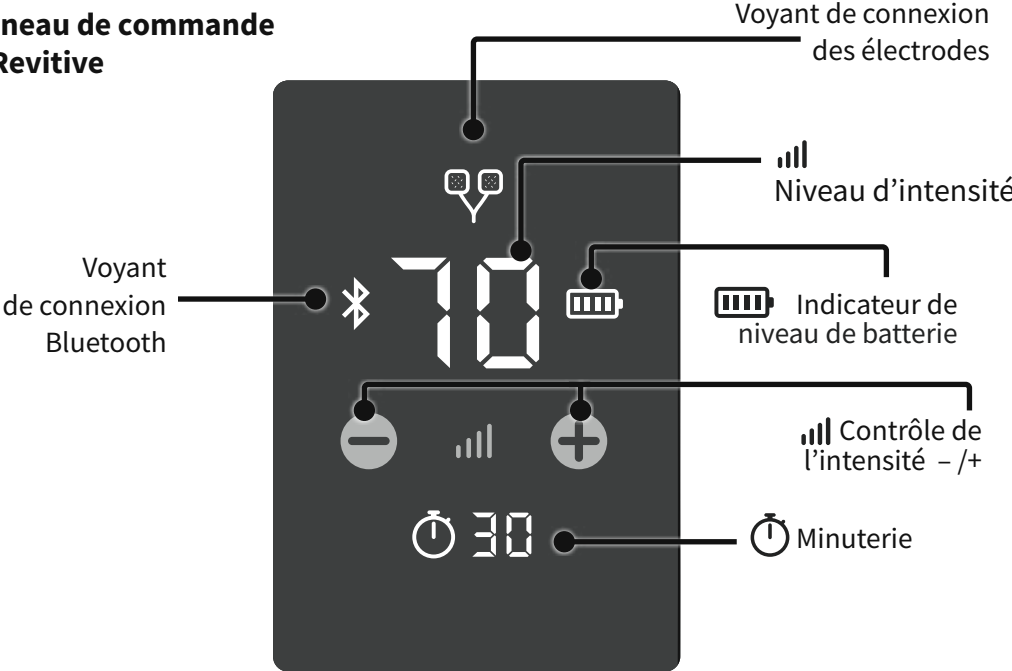

# Introduction à Revitive

## Profil de l'utilisateur

Le Revitive est destiné à un usage à domicile par les personnes souffrant notamment d'immobilité, d'arthrose du genou, de mauvaise circulation sanguine et de problèmes connexes, dont douleur, raideur et gonflement des jambes, des chevilles et des pieds.

Le Revitive est conçu pour une utilisation hors clinique sans la surveillance ni l'intervention d'un clinicien.

Un utilisateur typique est un adulte de n'importe quel âge, sans distinction de sexe, d'ethnicité ou d'éducation.

## Application Revitive

L'appli Revitive commande l'appareil Revitive et gère tous les aspects de votre thérapie, qui est basée sur vos symptômes et votre état de santé personnels.

Il est possible de télécharger l'appli à partir de l'App Store ou du Play Store de votre téléphone. La connexion sans fil à votre appareil est assurée via Bluetooth.



## Introduction à Revitive

### Indications thérapeutiques pour l'électrostimulation musculaire (EMS)

Lors de l'utilisation des repose-pieds, le Revitive vise à :

- Réduire la douleur et l'inconfort au niveau des jambes, des pieds et/ou des chevilles, causés par une mauvaise circulation sanguine (maladie artérielle périphérique).
- Améliorer la circulation en cas de problème circulatoire (maladie artérielle périphérique).
- Améliorer la circulation pour réduire ou prévenir l'accumulation de sang (stase) causée par un problème circulatoire (insuffisance veineuse chronique / varices)
- Augmenter la distance de marche parcourue avant l'apparition de symptômes de claudication (douleur) causés par une maladie artérielle périphérique
- Soulager les symptômes liés aux varices ou à l'insuffisance veineuse
- Contribuer au maintien de la santé des veines des jambes, en augmentant l'apport en sang oxygéné et en réduisant le gonflement (œdème) des jambes, des pieds et des chevilles

Lors de l'application d'électrodes aux jambes, le Revitive vise à :

- Réduire la douleur et l'inconfort au niveau du genou, causés par un gonflement (œdème) dû à l'arthrose ou résultant d'une opération du genou
- Réduire le gonflement du genou, causé par l'immobilité due à l'arthrose, ou le gonflement de la cheville due à une blessure grave à la cheville
- Améliorer la circulation, pour réduire ou prévenir l'accumulation de sang (stase) causée par l'immobilité à la suite d'une opération des membres inférieurs ou en raison d'un diabète
- Augmenter la force musculaire pour contribuer au regain de la mobilité au niveau des jambes en cas d'immobilité résultant d'une arthrose du genou ou de BPCO ou à la suite d'une opération d'un membre inférieur
- Réduire la douleur et l'inconfort au niveau des jambes, des pieds et/ou des chevilles, causés par une neuropathie diabétique périphérique.

De plus, si vous êtes en bonne santé mais que vous avez un mode de vie sédentaire ou des périodes d'inactivité prolongées, le Revitive peut contribuer à :

- Soulager les jambes fatiguées, douloureuses et lourdes, y compris les crampes
- Réduire le gonflement des pieds et des chevilles
- Maintenir la bonne santé du système veineux des jambes
- Renforcer les muscles des jambes
- Stimuler la circulation sanguine

### Indications thérapeutiques pour la neurostimulation électrique transcutanée (TENS)

Lors de l'utilisation d'électrodes, le Revitive vise à :

- Soulager temporairement les douleurs d'origine musculo-squelettique ou neuropathique
- Soulager la douleur associée à l'arthrose
- Gérer et soulager les douleurs chroniques associées aux douleurs musculo-squelettiques, à l'arthrose et à la fibromyalgie
- Soulager les douleurs post-opératoires et post-traumatiques

Les indications thérapeutiques ci-dessus sont certifiées conformes à la directive européenne 93/42/CEE relative aux dispositifs médicaux

## Précautions importantes

**Lire toutes les instructions avant utilisation.**

**Conservez ces instructions.**

**Revitive ne doit pas être utilisé par certaines personnes.**



### Ne pas utiliser dans les cas suivants (contre-indications) :

- Si vous portez un dispositif électronique implanté tel qu'un pacemaker ou un défibrillateur cardiovertueuse implantable automatique (DCIA)
- Si vous êtes enceinte
- Si vous suivez un traitement ou présentez des symptômes relatifs à une thrombose veineuse profonde (« TVP ») existante

Les longues périodes d'inactivité vous font courir un plus grand risque de développer une thrombose veineuse profonde (TVP). Une TVP se caractérise par un caillot de sang qui se forme généralement dans les veines profondes des jambes. En se détachant, une partie de la TVP risquerait d'entraîner des complications dangereuses telles qu'une embolie pulmonaire.

Si vous avez été inactif/inactive pendant des périodes prolongées, et que vous pensez souffrir d'une TVP, consultez immédiatement votre médecin. **Pour éviter tout déplacement du caillot, n'utilisez pas le Revitive.**

Certaines TVP ne présentent aucun symptôme. Cependant, il est important de noter que les symptômes peuvent inclure :

- Une douleur, un gonflement ou une sensibilité au niveau d'une jambe (en général dans le mollet)
- Une douleur sourde au niveau de la zone concernée
- Une peau plus chaude dans la zone du caillot
- Une rougeur de la peau, en particulier à l'arrière de la jambe, au-dessous du genou

Consultez votre médecin dès que possible si vous remarquez l'un des symptômes ci-dessus.

## Précautions importantes



### Avertissements

#### Consultez votre médecin avant d'utiliser cet appareil si :

- Vous êtes suivi(e) par un médecin
- Vous avez des antécédents de problèmes cardiaques
- Vous avez suivi un traitement médical ou une kinésithérapie pour votre douleur
- Vous présentez une cardiopathie suspectée ou diagnostiquée
- Vous souffrez de problèmes suspectés ou diagnostiqués d'épilepsie
- Vous n'avez pas la certitude que le Revitive vous convient
- Vous ne connaissez pas précisément la cause de vos symptômes

#### Si vous avez un implant métallique :

- Vous pourriez être susceptible de ressentir une gêne ou une douleur au niveau de cet implant lors de la stimulation électrique ; dans ce cas, cessez d'utiliser l'appareil et consultez votre médecin
- La stimulation électrique peut être ressentie plus intensément à proximité d'un implant métallique. L'utilisation de l'appareil peut se poursuivre si toutefois aucune douleur n'est ressentie. Il peut être nécessaire de régler l'intensité de la stimulation, pour atteindre un niveau confortable

#### Précautions d'utilisation des repose-pieds ou électrodes petits/grands :

- **N'utilisez pas** les électrodes sur la tête, le visage, le cou ou la poitrine
- L'application des électrodes près du thorax (la poitrine) peut augmenter les risques de fibrillation cardiaque
- N'appliquer que sur les zones où la peau est intacte
- N'utilisez **pas** les repose-pieds et ne pas appliquer les électrodes directement sur ou à côté de :
  - sur une lésion cutanée, une plaie ouverte ou une zone irritée, enflée, rouge, infectée ou enflammée, ou une éruption cutanée (telle que phlébite, thrombophlébite, varices, cellulite). Vérifiez sous vos pieds et vos orteils avant d'utiliser l'appareil
  - sur des, ou à côté de (près de), lésions cancéreuses/tumeurs malignes
  - sur une zone traitée par radiothérapie (au cours des 6 derniers mois)
  - sur les organes reproducteur
  - sur les nerfs sino-carotidiens (avant du cou), plus particulièrement chez les patients présentant une sensibilité connue au réflexe sino-carotidien
  - sur l'intérieur des cuisses et reportez-vous au schéma pour la pose correcte des électrodes
- Lorsque vous utilisez la neurostimulation électrique transcutanée, ne l'appliquez pas à des zones cutanées dépourvues de sensations normales
- Les électrodes sont strictement réservées à votre usage personnel ; ne les partagez pas avec qui que ce soit
- **N'utilisez pas** les électrodes au-delà de leur date de péremption
- Il est possible que vous ressentiez une irritation cutanée ou des brûlures sous l'effet des électrodes ou une hypersensibilité due à l'électrostimulation
- Assurez-vous que toute crème hydratante à base d'eau est appliquée uniformément et bien absorbée par la peau avant d'appliquer la stimulation. Une application inégale pourrait augmenter le risque d'irritation ou de brûlure cutanée lors de l'utilisation de la stimulation électrique
- Les symptômes peuvent s'aggraver au cours de la phase initiale avant de remarquer une amélioration. Cela peut être dû au fait que votre corps ne s'est pas encore adapté à l'augmentation de l'activité musculaire ou de la circulation sanguine. Si cela se produit, réduisez le niveau d'intensité et la durée du traitement afin de soulager les symptômes initiaux. Si les symptômes persistent, consultez votre médecin



### Avertissements

#### Utilisation proscrite :

- Certains environnements ne se prêtent pas à l'utilisation du Revitive. Ne l'utilisez pas :
  - En présence d'équipements de surveillance électronique
  - Avec un dispositif électronique médical d'assistance vitale
  - Dans le bain ou sous la douche
  - Pendant le sommeil
- En association avec une attelle ou un plâtre sans l'avis de votre médecin
- Il est déconseillé de poser le Revitive sur ou à proximité d'autres appareils pendant son utilisation, au risque d'entraîner des dysfonctionnements. Si une telle utilisation s'avère nécessaire, il conviendra d'observer tous les appareils concernés pour vérifier qu'ils fonctionnent normalement

#### Avertissements supplémentaires :

- L'utilisation d'accessoires et de câbles autres que ceux spécifiés ou fournis par le fabricant de cet appareil pourrait augmenter les émissions électromagnétiques ou réduire l'immunité électromagnétique de l'appareil et entraîner un dysfonctionnement
- Les équipements portables de communication par radiofréquence (dont les périphériques tels que les câbles d'antenne et les antennes externes) ne devraient pas être utilisés à moins de 30 cm de toute partie du système Revitive, y compris les câbles spécifiés par le fabricant
- Le capteur d'hydratation de cet appareil est fabriqué dans un métal contenant du nickel (acier inoxydable). Les personnes présentant une sensibilité ou une allergie aux métaux peuvent avoir une réaction allergique à ce composant. Arrêtez d'utiliser l'appareil si des symptômes de réaction allergique apparaissent



### Mises en garde

#### Lors de la stimulation :

- Faites preuve de prudence quand vous stimulez des zones cutanées dépourvues de sensations normales. Cela peut provoquer une irritation de la peau due à l'impossibilité de ressentir la stimulation avant que l'intensité ne soit trop forte ; utilisez un niveau d'intensité plus faible pour obtenir une contraction musculaire douce, et/ou utilisez l'appareil moins longtemps pour éviter l'hyperstimulation. Vérifiez s'il y a des signes d'irritation de la peau (rougeurs), des bleus ou une douleur. En cas de doute, consultez votre médecin

#### Lors de l'utilisation de la stimulation EMS :

- Faites preuve de prudence quand vous appliquez la stimulation :
  - Sur l'abdomen pendant les règles
  - Après de récentes interventions chirurgicales (dans les six derniers mois), car la stimulation pourrait perturber le processus de cicatrisation
  - Si les tissus risquent de saigner à la suite d'une blessure de type déchirure musculaire, nous vous conseillons de ne pas stimuler la zone concernée dans les 12 heures qui suivent la blessure. Utilisez une faible intensité et/ou utilisez l'appareil moins longtemps pour éviter l'hyperstimulation
- Après une longue période d'immobilité ou d'inactivité, utilisez une faible intensité et utilisez l'appareil moins longtemps, pour éviter l'hyperstimulation ou la fatigue musculaire

#### Lors de l'utilisation de la stimulation TENS :

- Il est possible que le Revitive réduise la sensation douloureuse qui servirait normalement à signaler un problème sous-jacent
- Si la douleur perdure, s'aggrave ou persiste au-delà de 5 jours, cessez d'utiliser l'appareil et demandez conseil à votre médecin
- La stimulation TENS n'est pas efficace pour le traitement de la source ou de la cause de la douleur

## Précautions importantes



### Mises en garde

#### Mises en garde supplémentaires :

- Les effets à long terme de la stimulation électrique ne sont pas connus
- Il est possible que la stimulation électrique ne soit pas efficace chez certains utilisateurs. Veuillez demander conseil à votre médecin
- Ce produit n'est pas destiné à être utilisé par des personnes présentant des capacités physiques, sensorielles ou mentales réduites, à moins qu'elles ne soient encadrées par une personne responsable de leur sécurité
- Dans le cas improbable de perte, dégradation ou non-réaction de la stimulation TENS ou NMES, l'appareil se réinitialisera et son intensité de sortie sera remise à « 0 ». Retirez les électrodes ou vos pieds de l'appareil et redémarrez l'appareil en l'éteignant puis en le rallumant



### Précautions de sécurité

- **Ne vous tenez pas debout sur l'appareil** : utilisez-le uniquement en position assise
- Positionnez le Revitive de manière à pouvoir l'éteindre ou le débrancher en toute aise
- Utilisez cet appareil uniquement aux fins prévues
- N'exposez pas l'appareil à une chaleur extrême
- Ne renversez pas de liquide sur l'appareil ou ses accessoires
- Ne surchargez pas la prise électrique
- Tenez cet appareil hors de la portée des enfants
- Tenez les câbles électriques et les cordons hors de portée des enfants, pour prévenir tout risque d'étranglement
- Le Revitive peut être utilisé par plusieurs personnes, mais assurez-vous de nettoyer l'appareil entre deux utilisations
- Pendant l'utilisation, ne touchez les repose-pieds avec les mains qu'une fois que l'appareil a été éteint ou mis en pause
- N'utilisez le Revitive qu'avec les accessoires fournis ou achetés auprès du fabricant
- Vérifiez régulièrement que les électrodes, les cordons et les câbles sont en parfait état
- N'ouvrez pas votre appareil Revitive et ne le réparez pas vous-même, car cela annulerait la garantie et risquerait d'occasionner des blessures graves
- Au cas peu probable où votre appareil Revitive présenterait un dysfonctionnement, débranchez-le de la source d'alimentation et prenez contact avec votre agent agréé le plus proche
- Le Revitive a passé avec succès les tests requis sur les interférences électromagnétiques, mais peut être affecté par un niveau excessif d'émissions et/ou causer des interférences sur les équipements plus sensibles
- Après toute exposition à des températures basses ou élevées en dehors de la plage opérationnelle spécifiée de 10 – 40 °C, laissez l'appareil se réajuster aux températures de fonctionnement recommandées pour assurer la continuité de ses performances



### Effets indésirables

- Si vous ressentez un effet indésirable, cessez d'utiliser le Revitive et consultez votre médecin

Tout incident grave survenu en rapport avec le dispositif doit être signalé au fabricant.

Consultez toujours le site web [revitive.fr](http://revitive.fr) pour connaître les dernières contre-indications et mises en garde.

## Pour démarrer

Vous devez suivre les étapes indiquées dans cette section lorsque vous utilisez le Revitive pour la première fois, afin d'assurer que le Revitive est correctement configuré.

**Étape 1 :** Retirez toutes les pièces de la boîte

**Étape 2 :** Chargez le Revitive

**Étape 3 :** Téléchargez l'appli Revitive sur votre téléphone et créez un compte Revitive

**Étape 4 :** Connectez l'appli avec votre Revitive

**Étape 5 :** Configurez votre Plan de thérapie

Ces étapes sont décrites en détail aux pages suivantes.

### Étape 1 : Retirez toutes les pièces de la boîte

- Appareil Revitive Medic Coach
- Adaptateur d'alimentation CA/CC
- Petites électrodes à utiliser avec les programmes EMS et TENS corps
- Grandes électrodes à utiliser avec les programmes genou
- Cordons des électrodes

Consultez les page 42 de la section « Que contient la boîte ? » pour identifier les pièces.

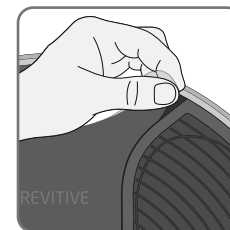

- a** Retirez le film protecteur de l'appareil et mettez-le au rebut de façon responsable. L'appareil ne pourra fonctionner que si ce film est retiré.

## Pour démarrer

### Étape 2 : Chargez le Revitive

Le Revitive peut être alimenté à l'aide de la batterie rechargeable intégrée ou en le branchant à une prise de courant. Veillez à ce que le Revitive soit chargé avant la première utilisation.

Vous pouvez utiliser une prise de courant à tout moment, mais ceci est essentiel lorsque le niveau de la batterie du Revitive est bas. La batterie se recharge lorsque le Revitive est branché à une prise de courant et qu'aucun programme de stimulation ne fonctionne. L'icône d'indicateur de charge ne cesse de défiler au cours de la charge ; lorsque la batterie est entièrement chargée, le défilement cesse.



L'indicateur de charge du Revitive indique le niveau de charge de la batterie.



Si le voyant indiquant le niveau de charge clignote pendant 10 secondes lorsque vous éteignez le Revitive, cela signifie que la batterie doit être rechargée.

L'appli va également vous avertir si la batterie du Revitive est faible et doit être rechargée.

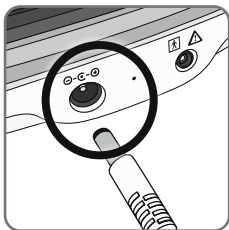

Branchez la petite extrémité du cordon d'alimentation de l'adaptateur dans le port d'adaptateur d'alimentation sur le côté du Revitive.

Branchez l'adaptateur d'alimentation dans la prise de courant la plus proche. Ceci démarre le chargement de la batterie. À noter que le chargement ne s'effectue pas tant qu'un programme de stimulation fonctionne.

Une charge complète prend environ 4 heures et demie.

Une fois la batterie entièrement chargée, l'indicateur de charge reste allumé jusqu'à ce que l'adaptateur d'alimentation soit débranché de l'appareil ou de la prise de courant.

Une charge complète permet environ six heures d'utilisation - 12 séances de 30 minutes.

### Étape 3: Téléchargez l'appli Revitive sur votre téléphone et créez un compte Revitive

Vous contrôlez le Revitive et gérez votre thérapie à l'aide de l'appli Revitive.

Vous devez tout d'abord télécharger et installer l'appli à partir de l'App Store ou de Google Play sur votre téléphone.



**Remarque :** vous devez être connecté à l'Internet pour télécharger l'appli et exécuter le processus de configuration.

**Remarque :** l'appli Revitive est fournie gratuitement.

**Remarque :** Compatible avec Bluetooth, Apple iOS et Android OS. Les téléphones ont différents numéros de modèle et versions de système d'exploitation (OS), et il se peut qu'ils ne soient pas tous compatibles avec l'appli Revitive. Pour les détails de version, consultez les paramètres de votre téléphone. En cas de doute, rendez-vous sur [support.revitive.fr](http://support.revitive.fr) ou vérifiez auprès du fabricant du téléphone.



Une fois l'appli téléchargée sur votre téléphone, suivez les instructions pour configurer votre compte Revitive.

Un compte Revitive est nécessaire pour sécuriser vos données et fournir les thérapies et les conseils appropriés.

**Remarque :** l'adresse e-mail que vous souhaitez utiliser pour votre compte Revitive doit être accessible sur votre téléphone pour pouvoir exécuter le processus de vérification par e-mail.

Afin de protéger vos données personnelles, nous vous recommandons de tenir à jour votre téléphone avec le dernier logiciel de votre fabricant de téléphones, et d'utiliser une confirmation d'identité telle qu'un code PIN ou une empreinte digitale pour sécuriser votre téléphone.

## Pour démarrer

### Étape 4 : Connectez l'appli avec votre Revitive

La connexion de l'appli à votre Revitive signifie que vous pourrez utiliser votre téléphone comme contrôleur et que vous pourrez suivre l'évolution de votre thérapie.

- a** Vérifiez que Bluetooth est activé sur votre téléphone. Dans le doute, allez à Paramètres sur votre téléphone, cherchez Bluetooth et vérifiez qu'il est activé.

À noter qu'il se peut que les appareils Android demandent si l'appli Revitive peut utiliser la localisation. Veuillez accepter la localisation, car elle est exigée pour que la connectivité Bluetooth fonctionne comme prévu.

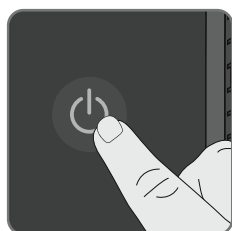

- b** Comme l'indique l'assistant, appuyez et maintenez le bouton **MARCHE/ARRÊT** sur le Revitive jusqu'à ce que vous voyiez le symbole Bluetooth  clignoter sur le panneau de commande du Revitive. Ceci indique que le Revitive est en mode jumelage Bluetooth et est prêt à se connecter à votre téléphone portable.

Suivez les fenêtres contextuelles à l'écran.

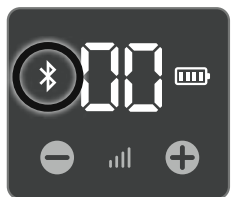

- c** Après un bref délai, l'appli va trouver votre Revitive et se connecter. Une fois la connexion effectuée, le symbole Bluetooth  sur le Revitive cesse de clignoter et reste allumé.

En cas de problème, veuillez vous reporter au guide de dépannage aux pages 72-74.

### Étape 5 : Configurez votre Plan de thérapie

Une fois connecté(e) avec succès à votre Revitive et à l'application, vous ferez la connaissance de Rosie, notre experte jambes intégrée virtuelle Revitive. Elle est conçue pour vous guider, vous surveiller et vous soutenir tout au long de votre thérapie afin de vous aider à utiliser Revitive de manière optimale. Elle vous aide à configurer votre thérapie, vous fournit des informations et des conseils quotidiens. De plus, elle exécute des évaluations de fin de plan et des bilans réguliers pour voir les progrès que vous réalisez. Suivez ses instructions à l'écran pour créer votre plan de thérapie.



### Présentation de l'écran Accueil

L'écran Accueil apparaît chaque fois que vous ouvrez l'application Revitive.

Vous pouvez revenir à tout moment à Accueil en appuyant sur  Ceci apparaît toujours au bas de l'écran, où que vous soyez dans l'appli.

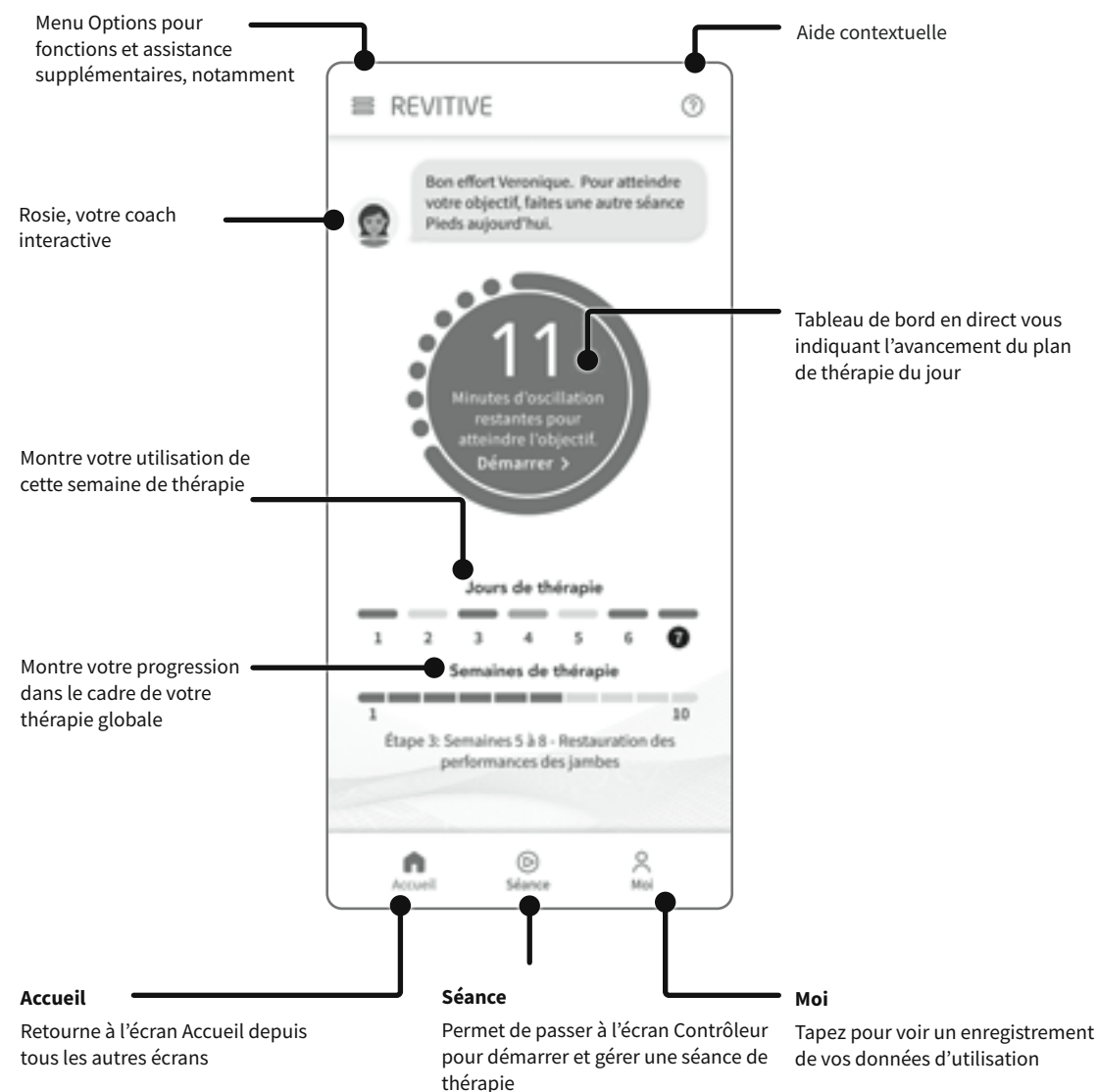

# Utilisation des repose-pieds

Lors de la première utilisation, le programme « Formation » est sélectionné. Il s'agit d'un programme de repose-pieds de 10 minutes qui a pour but de vous familiariser avec la sensation de stimulation EMS (électrostimulation musculaire) et de vous apprendre comment le Revitive bascule au niveau d'intensité correct. Vous pouvez également régler votre niveau d'intensité de stimulation préféré à la fin du programme pour activer la fonction Progression auto lors de votre prochaine séance de thérapie.

Veillez noter que si vous quittez cette appli, pour une raison quelconque, il vous suffit de taper sur l'icône  sur votre téléphone pour la rouvrir.

Il est important de rester bien hydraté. Nous vous recommandons d'appliquer une crème hydratante sur la plante des pieds pour favoriser l'hydratation de la peau et améliorer la stimulation électrique.

Veillez utiliser une crème hydratante à base d'eau, telle que la crème pour les pieds et les jambes Revitive.

Nous vous conseillons également de boire un verre d'eau avant d'utiliser le Revitive.

**Asseyez-vous et placez les pieds nus sur les repose-pieds**

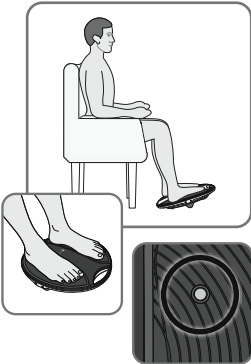



- a** Asseyez-vous dans une position confortable.
- Pour optimiser les résultats, asseyez-vous avec les genoux à 90 degrés (angle droit).
- Placez le Revitive sur le sol, devant vous.
- Cet appareil est conçu pour être utilisé en position assise.
- Ne vous tenez jamais debout sur cet appareil.**
- Retirez vos chaussures, ainsi que vos chaussettes/collants, puis placez vos deux pieds sur les repose-pieds, en veillant à ce qu'ils couvrent les capteurs d'hydratation métalliques.

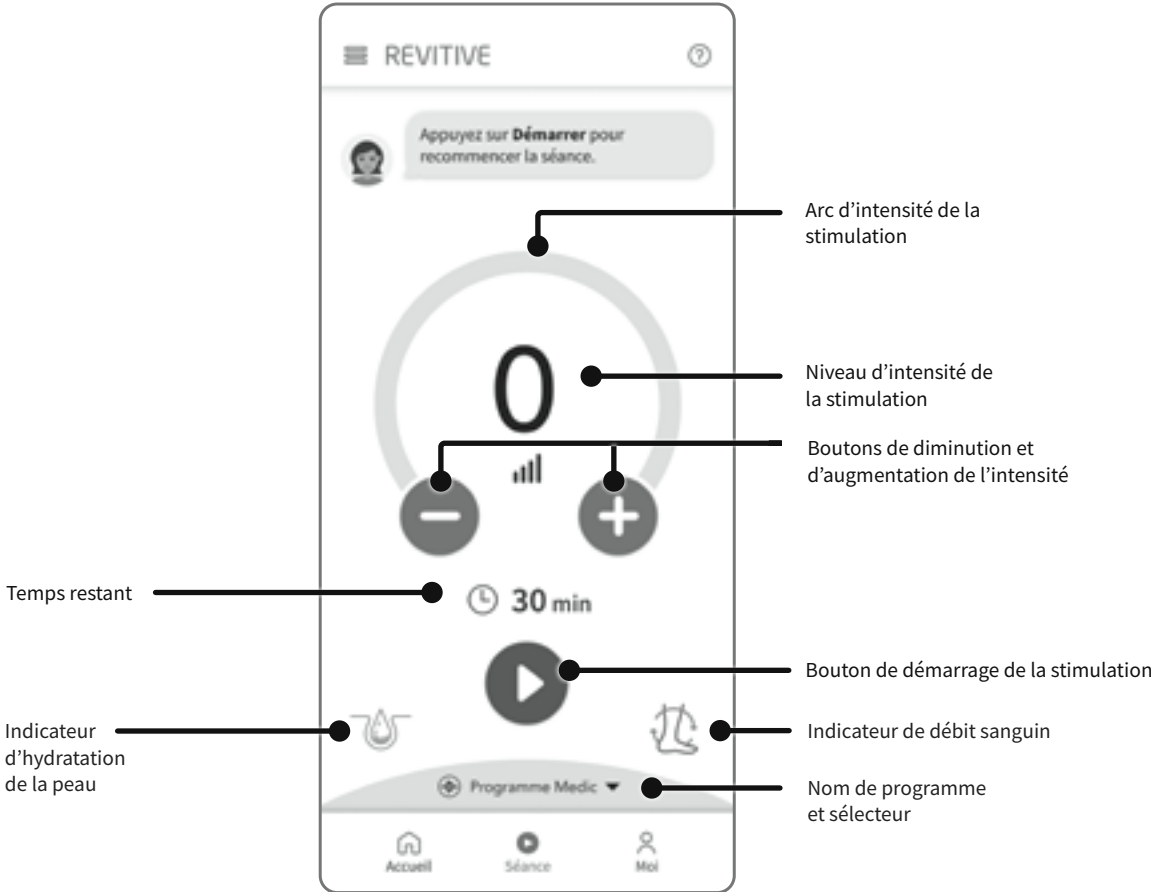

- b** Tapez sur  Séance au bas de l'écran.
- Lisez et faites défiler les Conseils d'utilisation pour atteindre l'écran Séance.

# Présentation de l'écran Séance



- c Démarrer la stimulation**
- Tapez sur  pour démarrer un programme, en répondant à toutes les questions à l'écran.

## Utilisation des repose-pieds

### Conseils d'utilisation

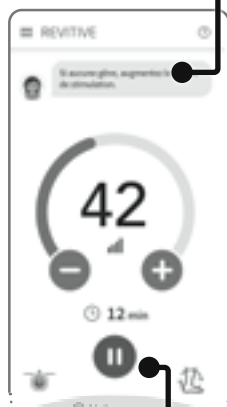

Bouton Pause de la stimulation



### d Réglage de l'intensité de la stimulation

Tapez sur les grands boutons verts **-** ou **+** pour diminuer ou augmenter manuellement l'intensité, unité par unité jusqu'à un niveau confortable. Le niveau d'intensité est indiqué par le voyant de couleur sur l'arc et le grand chiffre à l'intérieur de l'arc.

Pour augmenter ou diminuer rapidement l'intensité, appuyez ou maintenez **-** ou **+**.

Lorsque vous utilisez les repose-pieds, des indications et des messages apparaissent à l'écran pour vous guider vers l'intensité correcte. La couleur de l'arc d'intensité passe également de l'orange au vert lorsque vous réalisez un mouvement de bascule suffisant. Ceci signifie que vous avez atteint un bon niveau de stimulation et que vous enregistrez des minutes d'oscillation accomplies. Afin d'obtenir les meilleurs résultats, vous devez vous efforcer d'atteindre l'objectif de minutes d'oscillation suggéré dans votre plan de thérapie et par Rosie sur l'écran Accueil.

Si, à n'importe quel moment de votre séance de thérapie, le basculement cesse, un son/une vibration vous avertit. Pour reprendre le basculement, augmentez le niveau d'intensité en tapant sur le bouton **+**.

**Remarque :** si la peau des pieds est très sèche, le Revitive risque de se mettre automatiquement en pause, et la stimulation ne sera possible qu'une fois que la plante des pieds sera bien hydratée. Dans ce cas-là, il sera nécessaire d'appliquer une crème hydratante.

Lorsque vous utilisez les électrodes, utilisez un niveau d'intensité qui provoque chez vous des **contractions musculaires fortes, mais confortables**.

**Si vous ressentez des douleurs ou une gêne :** Réduisez l'intensité des électrodes en utilisant les commandes d'intensité sur l'écran de séance ou sur l'appareil.

### e Pause et reprise de la stimulation

Tapez sur **||** ou retirez vos pieds des repose-pieds.

Lorsque l'appareil est en pause, l'affichage du temps clignote dans l'appli et sur le Revitive.

Au cours d'une pause, vous pouvez réduire le niveau d'intensité, mais vous ne pouvez pas l'augmenter.

À noter que si l'appareil est mis en pause pendant 10 minutes, la séance de stimulation se termine et le Revitive s'éteint. Votre Revitive émet trois bips lorsqu'il s'éteint.

Placez les deux pieds sur les repose-pieds et tapez sur **▶** dans l'appli pour reprendre la stimulation (ou tapez sur le bouton **+** sur le Revitive).

Vous pouvez taper sur **■** pour arrêter la séance de stimulation.



### f Ajuster la durée de votre programme

La durée du programme planifié est réglée automatiquement. Un compte à rebours en minutes du temps de stimulation restant commence, à mesure que le programme s'exécute.

Vous pouvez ajuster la durée à tout moment lors d'une séance de thérapie en tapant sur **⌚** l'indication de 'temps restant' pour afficher les boutons de minuterie.

Tapez sur les boutons gris **-** ou **+** pour augmenter ou diminuer manuellement la durée de votre programme planifié.

### g À la fin de la séance de formation/évaluation, l'appli vous demande si vous souhaitez que Revitive mémorise le niveau d'intensité que vous avez atteint pour votre prochaine séance en utilisant la fonction Progression auto.

**À propos de la Progression auto :** L'activation de Progression auto vise à simplifier l'utilisation de votre Revitive. Lorsque la fonction est activée, le Revitive augmente automatiquement l'intensité à votre niveau préféré lorsque vous tapez sur le bouton Démarrer **▶**. Vous n'avez pas besoin d'augmenter manuellement l'intensité.

### h L'application passera à l'écran Accueil où vous pourrez afficher votre Plan de thérapie suggéré.

Vous pouvez terminer vos séances de Thérapie suggérées quand vous le souhaitez. Si vous ne pouvez pas finir la séance en une fois, vous pouvez arrêter et reprendre tout au long de la journée. Revitive suit le nombre de minutes que vous avez atteint.

L'appareil s'éteint au bout de 10 minutes à moins d'ouvrir à nouveau l'écran Séance pour démarrer un autre programme.

### i Les programmes sont automatiquement sélectionnés dans le cadre de votre Plan de thérapie suggéré. Le nom du programme est toujours affiché au bas de l'écran Séance.

Vous pouvez manuellement choisir votre Programme en tapant le Nom de programme lorsqu'aucune stimulation n'est activée.

## Utilisation des petits électrodes

Les petits électrodes vous permettent de soulager la douleur dans tout le corps, en sélectionnant l'une de deux thérapies éprouvées EMS et TENS.

### Programme EMS Corps

Utilisez les petits électrodes du Revitive en mode EMS pour la rééducation et le renforcement musculaire selon les besoins, au minimum 30 minutes par jour.

N'utilisez pas le Revitive en mode EMS pendant plus de 6 séances de 30 minutes (ou équivalent) par jour pour éviter la fatigue musculaire.

Utilisez un niveau d'intensité qui provoque chez vous des **contractions musculaires fortes, mais confortables**.

### Programme TENS Corps

Il est conseillé d'utiliser le Revitive en mode TENS pour le soulagement temporaire des douleurs chroniques articulaires, musculaires, névralgiques et arthritiques. À utiliser pendant 20 à 30 minutes par séance selon les besoins.

Utilisez un niveau d'intensité provoquant chez vous des **fourmillements forts mais confortables**, qui ne doivent jamais être douloureux.

Cette section explique comment appliquer et retirer les petits électrodes lorsque vous utilisez l'un des programmes Corps à partir de l'appli Revitive, ou lorsque vous utilisez Revitive manuellement sans l'appli.

**Les électrodes ne peuvent pas être utilisées en même temps que les repose-pieds.**

Le fait d'utiliser les électrodes désactivera automatiquement les repose-pieds.

N'utilisez **PAS** les électrodes sur la tête, le visage, le cou ou la poitrine.



 Les électrodes sont réservées à un usage personnel uniquement. **Ne** les partagez **pas** avec qui que ce soit.

**a** Sélectionnez la partie du corps à laquelle vous souhaitez appliquer l'électrostimulation

 Placez les électrodes selon l'illustration ci-dessous :

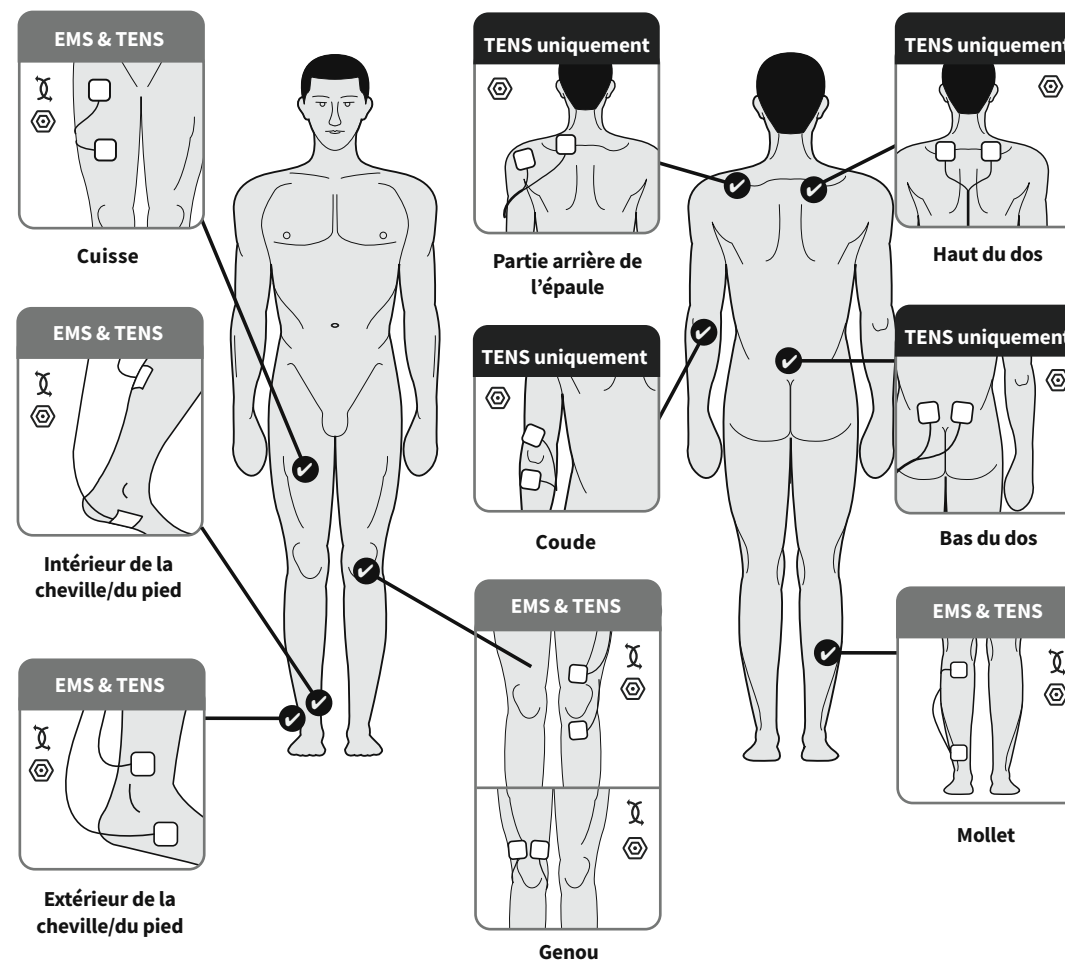

Pour soulager la douleur en mode TENS, placez les électrodes de chaque côté de la zone douloureuse.

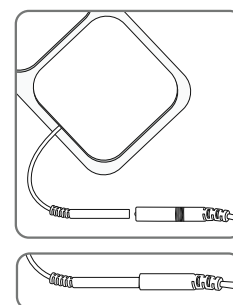

**b** Lavez et séchez la zone sur laquelle vous allez placer les électrodes.

Raccordez les électrodes à leur cordon.

Référez-vous à la section « Que contient la boîte ? » à la page 42 pour vous aider à identifier les pièces.

Veuillez à ce que les connecteurs **soient bien** enfoncés.

## Utilisation des petits électrodes

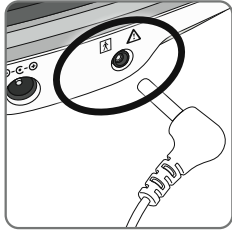

- c** Vérifiez que le Revitive est bien éteint. Branchez l'autre extrémité du cordon des électrodes dans le port des électrodes sur le côté du Revitive.

**Le fait de brancher le cordon des électrodes désactive automatiquement les repose-pieds.**

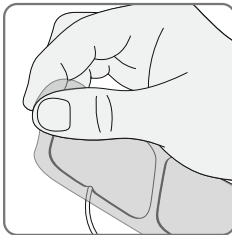

- d** Retirez soigneusement le film protecteur des électrodes. Mettez le film de côté puisque vous allez le réutiliser une fois la séance terminée.

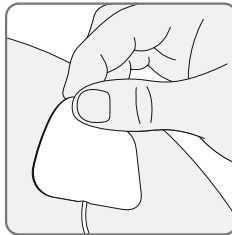

- e** Pressez les petits électrodes sur la zone souhaitée, comme indiqué à la page 61 ou les grandes électrodes comme indiqué à la page 65, en pressant doucement la face adhésive contre la peau.

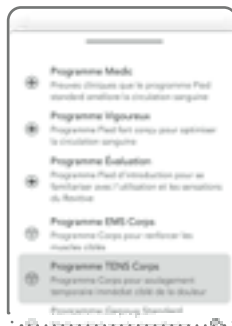

- f** Consultez aux pages 58 qui explique comment commander la stimulation à partir de l'appli.

Les programmes Corps peuvent automatiquement être sélectionnés dans le cadre de votre plan de Thérapie suggéré ou manuellement, en tapant le Nom du programme au fond de l'écran Séance lorsqu'aucune stimulation n'est activée.

L'appareil se met en pause automatique si une électrode est  déconnectée du corps ou si un câble est débranché. Il suffit de reconnecter et de taper pour redémarrer la stimulation.

## Comment retirer les électrodes

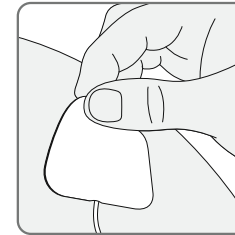

- a** Vérifiez si Revitive est hors tension après la séance, puis décollez soigneusement les électrodes de la peau.

**Ne retirez pas les électrodes en tirant sur les cordons, car cela risquerait de les endommager.**

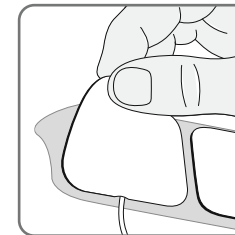

- b** Remettez les électrodes en place sur leur film protecteur après utilisation.

- c** Débranchez le cordon des électrodes du Revitive.

## Utilisation des grandes électrodes

### Programmes Genou

Utilisez les Programmes Genou pour renforcer les muscles de la face antérieure de la cuisse (quadriceps). Renforcer vos quadriceps peut contribuer à soutenir et à stabiliser le genou, à réduire la pression sur ce dernier et à soulager la douleur. Utilisez les grandes électrodes sur la cuisse de la jambe affectée (genou) une fois par jour pendant 20 minutes, 5 jours par semaine.

N'utilisez pas le Revitive pendant plus de 6 séances de 30 minutes (ou équivalent) par jour. Cela peut provoquer une fatigue musculaire. Utilisez un niveau d'intensité qui provoque chez vous des **contractions musculaires fortes, mais confortables**.

Vous avez le choix entre trois Programmes Genou :

#### Programme Genou Doux

Il s'agit d'un programme moins intensif de renforcement musculaire, permettant un repos plus long entre les stimulations musculaires. La séance de thérapie prévoit 10 secondes de stimulation suivies de 50 secondes de repos, le processus se répétant jusqu'à la fin de la thérapie. Il génère une contraction musculaire par minute.

#### Programme Genou Standard

Il s'agit de notre programme standard de renforcement musculaire. Le programme de thérapie standard prévoit 10 secondes de stimulation suivies de 20 secondes de repos, le processus se répétant jusqu'à la fin de la thérapie. Il génère deux contractions musculaires par minute.

#### Programme Genou Vigoureux

Il s'agit d'un programme de renforcement musculaire plus intense pour les personnes nécessitant moins de repos entre les contractions des muscles électriques. Le Programme Vigoureux prévoit 10 secondes de stimulation suivies de 10 secondes de repos, le processus se répétant jusqu'à la fin de la thérapie. Il génère trois contractions musculaires par minute.

Cette section explique comment appliquer et retirer les grandes électrodes lorsque vous utilisez l'un des Programmes Genou à partir de l'appli Revitive.

**Il est important d'utiliser le Programme Genou uniquement avec les grandes électrodes Revitive.**

**Les petits électrodes ne conviennent pas à une utilisation avec les Programmes Genou.**

**Les électrodes ne peuvent pas être utilisées en même temps que les repose-pieds.**

**Le fait d'utiliser les électrodes désactivera automatiquement les repose-pieds.**

N'utilisez **PAS** les électrodes sur la tête, le visage, le cou ou la poitrine.

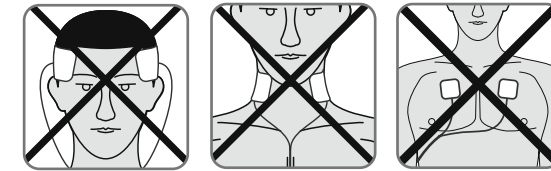

⚠ Les électrodes sont réservées à un usage personnel uniquement. Ne les partagez **pas** avec qui que ce soit.

**a** Reportez-vous aux étapes b à d à la pages 61-62 pour la préparation avant d'appliquer les grandes électrodes.

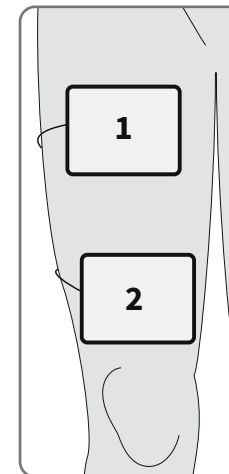

**b** Placez une grande électrode (1) sur la cuisse, à quelques centimètres de la région de l'aîne, et appuyez doucement pour bien la fixer, face adhésive sur la peau.

Placez la seconde grande électrode (2) sur la cuisse, à quelques centimètres de la rotule, et appuyez doucement pour bien la fixer, face adhésive sur la peau.

Les grandes électrodes n'ont pas besoin d'être parfaitement alignées. Elles doivent simplement être positionnées de manière que vous soyez confortable et que vous puissiez voir les muscles des cuisses se contracter puis se détendre.

### Réglage du niveau d'intensité dans les Programmes Genou

Au début de chaque Programme Genou, une période de 30 secondes de stimulation vous permettra de régler le niveau d'intensité qui convient. Ceci est suivi d'une période de repos de 30 secondes pendant laquelle vous ne sentirez aucune stimulation. Pour le reste de la séance de thérapie, vous ressentirez la stimulation comme il est décrit à la page 71.

Il n'est pas possible d'ajuster l'intensité pendant les périodes de repos. L'affichage de l'appli et de l'appareil clignotent, indiquant une « pause ».

Vous pouvez régler l'intensité quand vous pouvez sentir la stimulation appliquée à vos cuisses et que l'affichage de l'appli et de l'appareil ne clignotent pas.

## Utilisation des grandes électrodes



- c** Consultez aux page 58 qui expliquent comment commander la stimulation à partir de l'appli.
- Les Programmes Genou peuvent être sélectionnés automatiquement dans le cadre de votre plan de Thérapie suggéré ou manuellement, en tapant le Nom du programme en fin d'écran Séance lorsqu'aucune stimulation n'est activée.
- L'appareil se met en pause automatique si une électrode est déconnectée du corps ou si un câble est débranché. Il suffit de reconnecter et de taper  pour redémarrer la stimulation.
- d** Retirez et rangez les grandes électrodes en suivant les instructions à la page 63.

## Maintenance

### Nettoyage et rangement de l'appareil

Vérifiez que le Revitive est bien éteint.

Essayez les repose-pieds avec un chiffon doux et humide.

Ne nettoyez pas l'appareil à l'aide de produits chimiques.

Ne plongez jamais le Revitive dans l'eau.

Rangez le Revitive dans un endroit sec, frais et exempt de poussière, à l'abri de la lumière directe du soleil.

Placez les électrodes sur leur film protecteur.

Rangez les électrodes dans un endroit sec et aéré, à l'abri de la lumière directe du soleil.

Il n'est pas nécessaire de détacher les électrodes de leur cordon pour les ranger.

### Remplacer les électrodes

Les électrodes sont réutilisables de 20 à 30 fois. Si toutefois elles commencent à moins bien adhérer, humectez-en la surface et frottez doucement.

Pour acheter des électrodes de rechange, rendez-vous sur [www.revitive.fr](http://www.revitive.fr)



### Élimination des appareils

La directive 2012/19/UE du Conseil relative aux déchets d'équipements électriques et électroniques (DEEE) exige que cet appareil ne soit pas éliminé avec les autres déchets ménagers à la fin de sa durée de vie. Afin d'éviter tout risque pour l'environnement ou la santé humaine lié à une élimination incontrôlée des déchets, veuillez séparer ce produit des autres types de déchets et le recycler de manière responsable afin de favoriser la réutilisation durable des ressources matérielles.

Contactez le détaillant auprès duquel vous avez acheté ce produit ou les autorités locales pour savoir où et comment retourner cet article afin qu'il soit recyclé dans le respect de l'environnement.

## Annexe

### Fonctionnement manuel du Revitive

Cette section est consacrée à l'utilisation manuelle du Revitive sans l'appli Revitive.

Pour des résultats optimaux, nous vous recommandons d'utiliser le Revitive avec l'appli, comme il est décrit dans les sections précédentes. L'utilisation de l'appli va assurer la thérapie la plus adaptée à vos symptômes et problèmes de santé.

Il est important de rester bien hydraté. Nous vous recommandons d'appliquer une crème hydratante sur la plante des pieds pour favoriser l'hydratation de la peau et améliorer la stimulation électrique.

Veillez utiliser une crème hydratante à base d'eau, telle que la crème pour les pieds et les jambes Revitive.

**Remarque :** si la peau des pieds est très sèche, le Revitive risque de se mettre automatiquement en pause, et la stimulation ne sera possible qu'une fois que la plante des pieds sera bien hydratée. Dans ce cas-là, il sera nécessaire d'appliquer une crème hydratante.

Nous vous conseillons également de boire un verre d'eau avant d'utiliser le Revitive.

N'utilisez pas le Revitive en utilisant la stimulation EMS pendant plus de 6 séances de 30 minutes (ou équivalent) par jour pour éviter la fatigue musculaire.

### Utilisation des repose-pieds SoftTouch

Les repose-pieds produisent une électrostimulation musculaire (EMS) uniquement à vos pieds et vos jambes. Le seul programme disponible en mode manuel est le Programme Medic.

#### Asseyez-vous et posez les pieds nus sur les repose-pieds

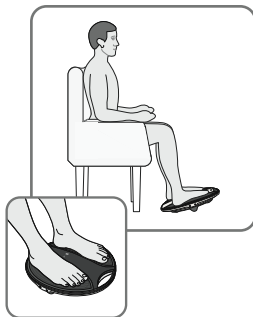

**a** Asseyez-vous dans une position confortable.

Pour optimiser les résultats, asseyez-vous avec les genoux à 90° degrés (angle droit).

Placez le Revitive sur le sol, devant vous.

Cet appareil est conçu pour être utilisé en position assise.  
**Ne vous tenez jamais debout sur cet appareil.**

Retirez vos chaussures, ainsi que vos chaussettes/collants, puis placez vos deux pieds sur les repose-pieds.

**b** Pour allumer l'appareil, appuyez sur son bouton marche/arrêt.

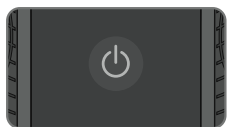

**c** L'appareil émet un bip, et l'écran s'allume. La minuterie ⏱ est réglée sur 30 minutes et l'intensité + sur 00.

Appuyez sur le bouton de commande d'intensité + sur le panneau de commande pour démarrer la stimulation. La minuterie ⏱ commence le compte à rebours en minutes dès que le Revitive effectue le cycle de son programme.

Appuyez sur le bouton + pour augmenter l'intensité.

Appuyez sur le bouton - pour réduire l'intensité.

Il est normal de sentir des fourmillements ou des sensations diverses dans les muscles des mollets.

Le Revitive **n'est pas** censé vibrer.

**d** Il est important de vous acclimater à la sensation d'électrostimulation musculaire (EMS). Utilisez à un niveau d'intensité faible pendant 30 minutes une fois par jour ou deux fois 30 minutes par jour, pendant quelques jours.

Réglez l'intensité à un niveau confortable de manière à ce que vous ressentiez dans vos pieds la stimulation qui entraîne une contraction des mollets, faisant basculer le Revitive d'avant en arrière sur son IsoRocker.

Au bout de quelques jours, passez à un niveau d'intensité supérieur, qui vous permet d'obtenir **des contractions musculaires fortes, mais confortables.**

La plupart des utilisateurs ressentent une contraction forte à un niveau d'intensité de 40 ou plus. Vous pouvez régler l'intensité de 1 à 99.

Veillez noter que l'intensité requise peut varier d'un jour à l'autre.

Si vous ressentez une gêne ou de la douleur :

Retirez un pied, ou les deux, des repose-pieds pour interrompre la stimulation.

Réduisez l'intensité des repose-pieds en utilisant la commande d'intensité III sur le panneau de commande, avant de replacer vos pieds sur le Revitive.

**e** Le programme de repose-pieds dure 30 minutes. Vous ne pouvez pas changer cette durée.

Pour mettre la stimulation en pause, retirez les deux pieds des repose-pieds, et lorsque vous êtes prêt(e) à redémarrer la stimulation, replacez vos pieds sur les repose-pieds et appuyez sur le bouton de commande d'intensité +.

À noter que si l'appareil est mis en pause pendant 10 minutes, la séance de stimulation se termine et le Revitive s'éteint. Votre Revitive émet trois bips lorsqu'il s'éteint.

Pour arrêter la stimulation, éteignez le Revitive en appuyant sur son bouton marche/arrêt.

## Annexe

### Utilisation des petits électrodes

Revitive est fourni avec une paire d'électrodes réutilisables (entre 20 et 30 applications) qui peuvent être utilisées pour appliquer une électrostimulation musculaire (EMS) à d'autres parties du corps. Le seul programme disponible en mode manuel est le Programme EMS Corps. Si vous souhaitez utiliser TENS, veuillez télécharger l'appli.

**Les électrodes ne peuvent pas être utilisées en même temps que les repose-pieds.  
Le fait d'utiliser les électrodes désactivera automatiquement les repose-pieds.**



Les électrodes sont réservées à un usage personnel uniquement.  
Ne les partagez **pas** avec qui que ce soit.

Utilisez les petits électrodes du Revitive en mode EMS pour la rééducation et le renforcement musculaire selon les besoins, au minimum 30 minutes par jour.

N'utilisez pas le Revitive en mode EMS pendant plus de 6 séances de 30 minutes (ou équivalent) par jour pour éviter la fatigue musculaire.

Utilisez un niveau d'intensité qui provoque chez vous des **contractions musculaires fortes, mais confortables**.



Il est important de rester hydraté. Nous vous conseillons également de boire un verre d'eau avant d'utiliser le Revitive.

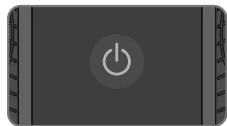

Suivez les instructions aux pages 61-62 pour appliquer les petits électrodes



**a** Pour allumer l'appareil, appuyez sur son bouton marche/arrêt



**b** L'appareil émet un bip et l'écran s'allume. Vérifiez que le voyant des électrodes  est allumé. La minuterie  indique 30 minutes et l'intensité  indique 00.

Appuyez sur le bouton de commande d'intensité  de commande pour démarrer la stimulation. La minuterie  commence le compte à rebours en minutes dès que le Revitive effectue le cycle de son programme.

**c** Réglez l'intensité à un niveau confortable de manière à ce que vous sentiez la stimulation générer une contraction musculaire.

Vous pouvez régler l'intensité de 1 à 99.

Veillez noter que l'intensité requise peut varier d'un jour à l'autre.

Appuyez sur  pour augmenter l'intensité.

Appuyez sur  pour réduire l'intensité.

Si vous ressentez une gêne ou de la douleur :

- Réduisez l'intensité des électrodes en utilisant la commande d'intensité  sur l'appareil.
- Vous pouvez également choisir d'interrompre le traitement avant la fin des 30 minutes de la séance pour éviter une irritation de la peau.

**d** Quand la séance arrive à sa fin, le Revitive émet trois bips et s'éteint automatiquement.

**e** Retirez et rangez les petits électrodes en suivant les instructions à la page 63.

## Dépannage

Problème	Cause possible	Solution
<b>Pas d'alimentation ni de voyants allumés sur le Revitive quand on le met en marche.</b>	Le film protecteur est toujours en place. L'appareil ne pourra fonctionner que si ce film est retiré.	Retirez le film protecteur et mettez-le au rebut de façon responsable.
	L'adaptateur CA n'est pas allumé sur la prise secteur ou n'est pas correctement branché dans l'appareil.	Vérifiez que la prise est sous tension et que l'adaptateur CA est correctement branché dans l'appareil. Si l'appareil ne fonctionne toujours pas, contactez votre revendeur agréé.
	Batterie déchargée.	Branchez l'appareil sur le secteur et chargez la batterie, ou utilisez-le avec l'alimentation secteur.
<b>Le jumelage entre mon téléphone et le Revitive est impossible, même en suivant les instructions de jumelage et aucune icône Bluetooth continue n'apparaît sur le Revitive.</b>	Bluetooth du téléphone incorrectement configuré.	1. Assurez-vous que le téléphone a une connexion Internet par wifi ou réseau cellulaire (les données doivent être activées sur le téléphone).
		2. Veillez à ce que Bluetooth soit activé dans les paramètres du téléphone.
		3. Pour iOS : Veillez à ce que Bluetooth soit activé pour l'application Revitive – Paramètres > Revitive.
		4. Assurez-vous que la localisation est activée sur le téléphone – généralement dans Paramètres > Confidentialité (iOS) ou Sécurité et Confidentialité (Android). Ceci est nécessaire pour le jumelage Bluetooth.
		5. Pour Android : Assurez-vous que la localisation est autorisée pour l'application Revitive – généralement dans Paramètres > Applis > Revitive.
		6. Allez aux Paramètres Bluetooth sur le téléphone et oubliez/dé-jumelez tout appareil Revitive répertorié dans MES APPAREILS (iOS) ou APPAREILS CONNECTÉS (Android).
		7. Démarrez de nouveau l'appli Revitive.
		8. Rejetez toute demande de jumelage éventuelle avant d'accéder aux instructions dans l'appli Revitive pour le jumelage.
		9. Suivez les instructions de jumelage de l'appli Revitive dans l'appli pour le jumelage et mettez l'appareil Revitive en mode de jumelage comme conseillé (icône Bluetooth clignotante sur l'appareil Revitive).
		10. Appuyez sur « JUMELER » dans l'appli et acceptez toute demande de jumelage qui apparaît alors.
<b>J'ai essayé le jumelage selon les instructions, mais cette tentative a échoué avec un message d'erreur.</b>	Un événement inattendu s'est produit au niveau du flux de jumelage Bluetooth sécurisé.	Essayez de nouveau de jumeler en suivant les étapes 1 à 10 ci-dessus.
<b>Échec du jumelage, mais l'icône Bluetooth est allumée de façon permanente sur le Revitive.</b>	Votre Revitive est déjà connecté à un autre téléphone via Bluetooth.	Vous devez supprimer la connexion de l'autre téléphone avant de pouvoir vous connecter à votre Revitive. Allez à l'autre téléphone et arrêtez le Revitive.
<b>Le jumelage continue d'échouer et j'ai essayé toutes les solutions précédentes.</b>		Mettez le Revitive en marche et insérez une tige fine ou un trombone déplié dans l'orifice de réinitialisation sur le côté de l'appareil jusqu'à ce que « 00 » s'affiche. Suivez les instructions ci-dessus pour Bluetooth incorrectement configuré.







Problème	Cause possible	Solution
<b>Le Revitive est en marche (l'affichage LED s'éclaire), mais je ne ressens pas les impulsions électriques sur les repose-pieds.</b>	Les deux pieds nus ne sont pas placés sur les repose-pieds en même temps.	Vos pieds doivent être nus et posés tous les deux en même temps sur les repose-pieds. Augmentez l'intensité jusqu'au maximum de 99, ou jusqu'à ce que vous ressentiez une stimulation.
	Vos pieds sont peut-être secs.	Hydratez la plante des pieds pour améliorer la conductivité et la stimulation et réessayez. Il peut être nécessaire d'augmenter le niveau d'intensité.
	Vous êtes peut-être déshydraté(e).	Buvez un grand verre d'eau avant et après chaque utilisation de l'appareil. L'appareil se sert de votre corps pour créer un circuit électrique, et l'eau est un excellent conducteur d'électricité. Par conséquent, si votre corps est moins hydraté (moins de 60%), la stimulation peut être plus faible. C'est pourquoi il est important de toujours bien s'hydrater.
	L'intensité est peut-être réglée sur un niveau trop bas.	Cet appareil est particulièrement sûr. Vous pouvez augmenter l'intensité de 00 à 99 jusqu'à ce que vous ressentiez une stimulation. Vous aurez peut-être besoin d'augmenter le niveau d'intensité une fois que vous vous serez habitué(e) au traitement. L'objectif n'est pas d'atteindre le niveau d'intensité 99, mais de trouver un réglage qui vous convient.
	Le cordon d'électrode est relié à l'appareil.	Débranchez le cordon : les repose-pieds ne fonctionneront pas tant que le cordon sera branché.
	Le Revitive est peut-être en mode de pause automatique.	Lorsque la stimulation est mise en pause, des sections de l'affichage sur l'appli et le Revitive clignotent. Tapez sur pour reprendre la stimulation et tapez sur pour terminer la séance de stimulation. Veillez à boire suffisamment d'eau, à conserver vos pieds bien hydratés et à placer vos deux pieds sur le repose-pieds.
	Si, après avoir essayé les solutions ci-dessus, vous ne ressentez toujours pas de stimulation :	Pour savoir si l'appareil fonctionne correctement, posez une main sur les deux repose-pieds (de préférence au niveau des talons). De l'autre main, en partant de zéro, augmentez le niveau d'intensité jusqu'à ce que vous ressentiez une stimulation. Si votre main ressent la stimulation, l'appareil fonctionne normalement. Si, au niveau 99, vous ne ressentez toujours pas de stimulation, contactez votre revendeur agréé.
<b>Le Revitive ne vibre pas.</b>	<b>LE REVITIVE N'EST PAS CONÇU POUR VIBRER.</b>	
<b>Le système IsoRocker® ne bascule pas.</b>	Ce sont les muscles des jambes qui provoquent le « basculement », l'IsoRocker® joue un rôle de pivot.	Le système IsoRocker® ne bascule que lorsque l'intensité est suffisante pour causer la contraction des muscles des mollets. Il vous faudra peut-être attendre de vous acclimater à la sensation avant de pouvoir augmenter confortablement l'intensité à un niveau suffisant. Il est important de régler l'intensité à un niveau confortable.
	L'appareil est trop loin de vous.	Asseyez-vous avec les genoux à 90 degrés.

## Dépannage

Problème	Cause possible	Solution
<b>Après la séance de traitement, j'ai mal aux jambes.</b>	Vous avez peut-être réglé l'intensité sur un niveau trop élevé et vos muscles ont trop travaillé.	Après chaque traitement, laissez aux muscles le temps de se reposer (comme après tout exercice physique). Lors de votre prochaine séance, commencez à un niveau plus bas (pour ressentir une stimulation électrique légère et confortable) et réduisez la durée jusqu'à ce que vos muscles se soient accoutumés à la stimulation.
<b>Lorsque j'utilise les électrodes, la stimulation n'est pas confortable.</b>	Peut-être utilisez-vous un niveau de stimulation trop élevé ou avez-vous des lésions cutanées.	Réduisez le niveau d'intensité à l'aide de la commande d'intensité sur l'appli ou de la commande d'intensité sur le Revitive. Il vous faudra peut-être suspendre l'utilisation de l'appareil jusqu'à la guérison de vos lésions.
<b>Je ne suis pas sûr(e) du programme sélectionné.</b>		Le programme sélectionné est affiché en fin d'écran Séance.
<b>Quand j'utilise les électrodes, la stimulation s'arrête subitement.</b>	Vous avez peut-être accidentellement interrompu la séance de stimulation en débranchant une électrode, un cordon ou en appuyant sur le bouton de pause.	Lorsque la stimulation est mise en pause, des sections de l'affichage sur l'appli et le Revitive clignotent. L'appli indique les boutons Marche ou Arrêt. Tapez sur <b>▶</b> pour reprendre la stimulation et tapez sur <b>■</b> pour terminer la séance de stimulation. Vous devez reconnecter vos électrodes ou bien rebrancher le cordon, pour reprendre votre séance.
<b>Lorsque j'utilise les programmes genoux avec les électrodes de grande taille, les muscles de mes cuisses sont douloureux avant la fin du traitement.</b>	Vos muscles ne sont peut-être pas encore assez forts pour travailler pendant une séance complète de 20 minutes.	Éteignez l'appareil et arrêtez la séance avant la fin des 20 minutes. Lors de votre prochaine séance, commencez à un niveau d'intensité plus bas (pour ressentir une stimulation électrique légère et confortable) et réduisez la durée jusqu'à ce que vos muscles se soient accoutumés à la stimulation.
<b>Lorsque j'utilise les programmes genou avec les électrodes de grande taille, je ne sens pas la stimulation dans ma cuisse.</b>	Le traitement est lancé et a atteint la période de repos.	En fonction du programme que vous exécutez, il vous faudra attendre jusqu'à 10, 20 ou 50 secondes pour que la stimulation reprenne.

Pour plus d'informations, veuillez visiter [support.revitive.fr](http://support.revitive.fr)

## Spécifications techniques

<b>Nom du produit</b>	Revitive Medic Coach
<b>Modèle</b>	5575AQ
<b>Fréquence (+/- 10 %)</b>	EMS : 20 Hz - 53 Hz TENS : 80 Hz - 130 Hz
<b>Courant de sortie</b>	EMS: Max 15mA TENS: Max 19mA
<b>Poids (+/- 0,5kg)</b>	1,5 kg
<b>Dimensions</b>	360mm (Ø) x 76,5mm (P)
<b>Puissance consommée</b>	5W
<b>Adaptateur universel</b>	Approuvé CE
<b>Source d'alimentation</b> Entrée (adaptateur utilisé)   Sortie  	100-240V  AC (-), 50/60Hz, 0,18A 5V  DC  , 1,0A
<b>Batterie</b>	Lithium Ion, 2600mAh, 3,7V
<b>Durée de vie de la batterie</b>	300 cycles de recharge
<b>Parties en contact</b> Les parties du Revitive qui, lors d'une utilisation normale, sont en contact physique avec l'utilisateur pendant le traitement.	petits électrodes - 5cm x 5cm = 25cm <sup>2</sup> Grandes électrodes - 10cm x 12.5cm = 125cm <sup>2</sup> Repose-pieds SoftTouch - 253.69cm <sup>2</sup>
<b>Durabilité (durée de vie) de l'appareil</b>	4 Ans

### Spécifications générales Bluetooth

<b>Conformité à la norme</b>	Bluetooth 5.0
<b>Bande de fréquence</b>	2,402 à 2,480 GHz
<b>Méthode de modulation</b>	GFSK

### L'appli Revitive vous permet de commander le Revitive à partir de votre téléphone

<b>Fréquences de fonctionnement</b>	Bluetooth
<b>Portée de fonctionnement</b>	Jusqu'à 30 mètres

# Spécifications techniques

### Caractéristiques de sortie pour l'électrostimulation musculaire (EMS) :

Signal	Biphasique		
Forme	Onde carrée symétrique avec inversion de polarité		
Tension de sortie maximale (+/-15%)	@500Ω	Pied : 26 - 35Vp	Corps : 18 - 32,6Vp
Durée des impulsions (+/-10%)		Pied : 450 ou 970μs	Corps : 450μs
Charge nette	@500Ω	[0.001]mC	
Densité de puissance maximale	@500Ω	Pied : 0,414 mW/cm2	Corps : 1,52-3,82 mW/cm <sup>2</sup>
Temps d'ACTIVATION (+/-10 %)		Pied : 1,90 - 8,30s	Corps : 1,90 -33,0s
Temps de DÉSACTIVATION (+/-10 %)		Pied : 1,00 - 1,50s	Corps : 1,00 - 47,0s

### Caractéristiques de sortie pour la neurostimulation électrique transcutanée (TENS) :

Signal	Biphasique	
Forme	Rectangulaire	
Tension de sortie maximale	@ 500Ω	50 Vp
Durée des impulsions	100μs	
Charge nette	(par impulsion @ 500Ω)	0μC
Densité de puissance moyenne maximale	@ 500Ω	4,19 mW/cm <sup>2</sup>

Les valeurs de durées des impulsions, d'amplitudes et de fréquences de répétition des impulsions, y compris toute composante de courant continu, ne doivent pas dévier de plus de ± 20 % lorsqu'elles sont mesurées avec une résistance de charge située dans la plage spécifiée.

Pour savoir si l'appareil Revitive fonctionne toujours conformément à ses caractéristiques de performance essentielle après un certain temps, veuillez contacter le fabricant.

#### Seuils d'humidité, de température et de pression pour le rangement et le transport

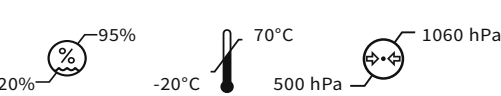

#### Directive européenne sur les déchets d'équipements électriques et électroniques (Directive DEEE).



À la fin de son cycle de vie, ne jetez pas ce produit avec les déchets ménagers habituels ; apportez-le dans un centre de collecte et de recyclage des équipements électroniques.

### Symboles

Consultez les instructions d'utilisation	
Avertissement, Attention ou Danger	
Marquage CE de conformité avec le numéro d'organisme notifié	
Date et pays de fabrication	
Fabricant légal de l'appareil	
Importateur et distributeur national	
Conformité évaluée pour le Royaume-Uni	
Numéro de série	
Numéro d'article	
Référence d'identification unique de l'appareil	
Numéro de référence Revitive	
Dispositif médical	
Représentant agréé européen UE/CE	
Dispositif médical	
Matériel électrique médical de type BF	
Matériel électrique médical de classe II à double isolation	
Indice de protection (IP)	IP21
Marque FCC	
Marque RCM	
Conformité à la directive DEEE	

Polarité positive centrale	
Plage de température	
Plage d'humidité relative	
Plage de pression atmosphérique	
Dispositif médical ne contenant aucun latex de caoutchouc naturel	
Marche/Arrêt	
Minuterie	
Niveau d'intensité	
Voyant d'électrodes	
Indicateur de niveau de batterie	
Bluetooth activé	
Pour usage intérieur uniquement	
Ne pas démonter	
Green Dot® – Indique que le fabricant a contribué financièrement au recyclage et à la valorisation des emballages en Europe.	

### S'applique uniquement aux électrodes

Date d'expiration	
Dispositif médical à utilisateur unique et à usages multiples	

## Garantie de 2 ans

**1.** Les Produits bénéficient d'une garantie commerciale constructeur de 24 mois à compter de la date d'achat du Produit ou de la date de livraison du Produit en cas d'achat sur internet. Cette garantie est valable pour les achats par des consommateurs effectués en France, en Allemagne, en Belgique, au Luxembourg et aux Pays-Bas. Les Produits défectueux ou endommagés, couverts par cette garantie, seront échangés gratuitement par Revitive/Actegy ou par le revendeur du Produit, s'il n'a pas été acheté directement auprès de Revitive/Actegy (hors les cas d'exclusion de la garantie exposés ci-après). Il en est de même si, au-delà du délai de 24 mois précité, le Produit bénéficie d'une extension de garantie promotionnelle de la part de Revitive/Actegy, pour la durée de ladite extension.

**2.** Exclusions de garantie : la garantie commerciale constructeur de Revitive/Actegy ne sera pas applicable au cas où une intervention extérieure aurait été faite sur le Produit, ni en cas de mauvaise utilisation, d'utilisation à des fins professionnelles, de négligence ou de défaut d'entretien des Produits par le Client.

**3.** Pour bénéficier de la garantie commerciale constructeur, le Client est invité à se rapprocher du revendeur du Produit, s'il n'a pas été acheté directement auprès de Revitive/Actegy, ou à contacter l'agence Revitive/Actegy locale aux coordonnées indiquées au dos de ce Manuel. Si le Produit est défectueux ou endommagé, hors les cas d'exclusion de garantie, le service client de Revitive/Actegy ou le revendeur du Produit organisera le retour et l'échange du Produit, gratuitement.

**4.** Le Produit doit être rangé dans sa boîte d'origine pour être renvoyé. Si le Produit est renvoyé sans son emballage d'origine, des frais supplémentaires peuvent s'appliquer. Les périphériques et tous les accessoires et manuels du Produit doivent être inclus dans l'emballage lors de ce renvoi.

**5.** La présente garantie commerciale constructeur est accordée indépendamment et sans préjudice des garanties légales applicables. Le Client peut trouver le détail des garanties légales, lorsque cela est requis par la loi applicable, en ligne sur [www.revitive.fr/garantie](http://www.revitive.fr/garantie), ou le demander par courrier auprès de l'agence Revitive/Actegy locale.

**6.** La présente garantie est soumise au droit français pour les ventes réalisées en France, en Belgique, au Luxembourg et aux Pays-Bas et au droit allemand pour les ventes réalisées en Allemagne, sous réserve, dans tous les cas, des règles impératives du pays de résidence du Client.

## Bedienungsanleitung - Inhalt

<b>Lieferumfang</b>	<b>80</b>
<b>Bedienelemente</b>	<b>81-82</b>
<b>Einführung in Revitive</b>	<b>83-84</b>
<b>Wichtige Sicherheitshinweise</b>	<b>85-89</b>
<b>Erste Schritte</b>	<b>90-94</b>
<b>Verwendung der Fuß-Pads</b>	<b>95-98</b>
<b>Verwendung der Dualmodus Kleine-Elektroden-Pads</b>	<b>99-102</b>
<b>Verwendung der Große-Elektroden-Pads</b>	<b>103-105</b>
<b>Wartung</b>	<b>106</b>
<b>Anhang</b>	<b>107-110</b>
<b>Fehlerbehebung</b>	<b>111-114</b>
<b>Technische Daten</b>	<b>115-117</b>
<b>Garantie</b>	<b>118</b>

**Pour activer votre garantie gratuite de 2 ans, veuillez enregistrer votre appareil sur le site : [www.support.revitive.fr](http://www.support.revitive.fr)**

# Lieferumfang

Überprüfen Sie nach Öffnen der Verpackung, dass die folgenden Teile vorhanden sind. Sollte der Inhalt nicht vollständig sein, kontaktieren Sie bitte unseren Kundendienst. Die Telefonnummern finden Sie auf der Rückseite dieser Anleitung.

## 1 Revitive Medic Coach



## 2 Netzteil Kabellänge 180cm

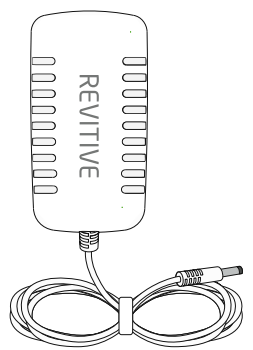

## 3 Kleine- Elektroden-Pads (2044) Zur Verwendung mit den Body-Programmen

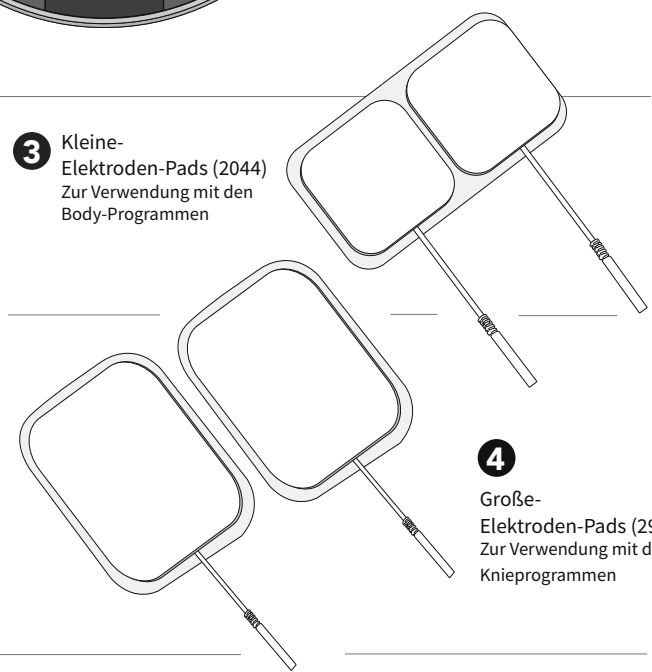

## 4 Große- Elektroden-Pads (2939) Zur Verwendung mit den Knieprogrammen

## 5 Elektroden-Kabel Kabellänge 150cm

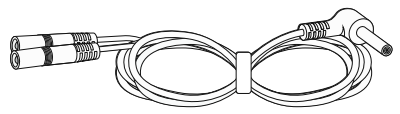

# Bedienelemente

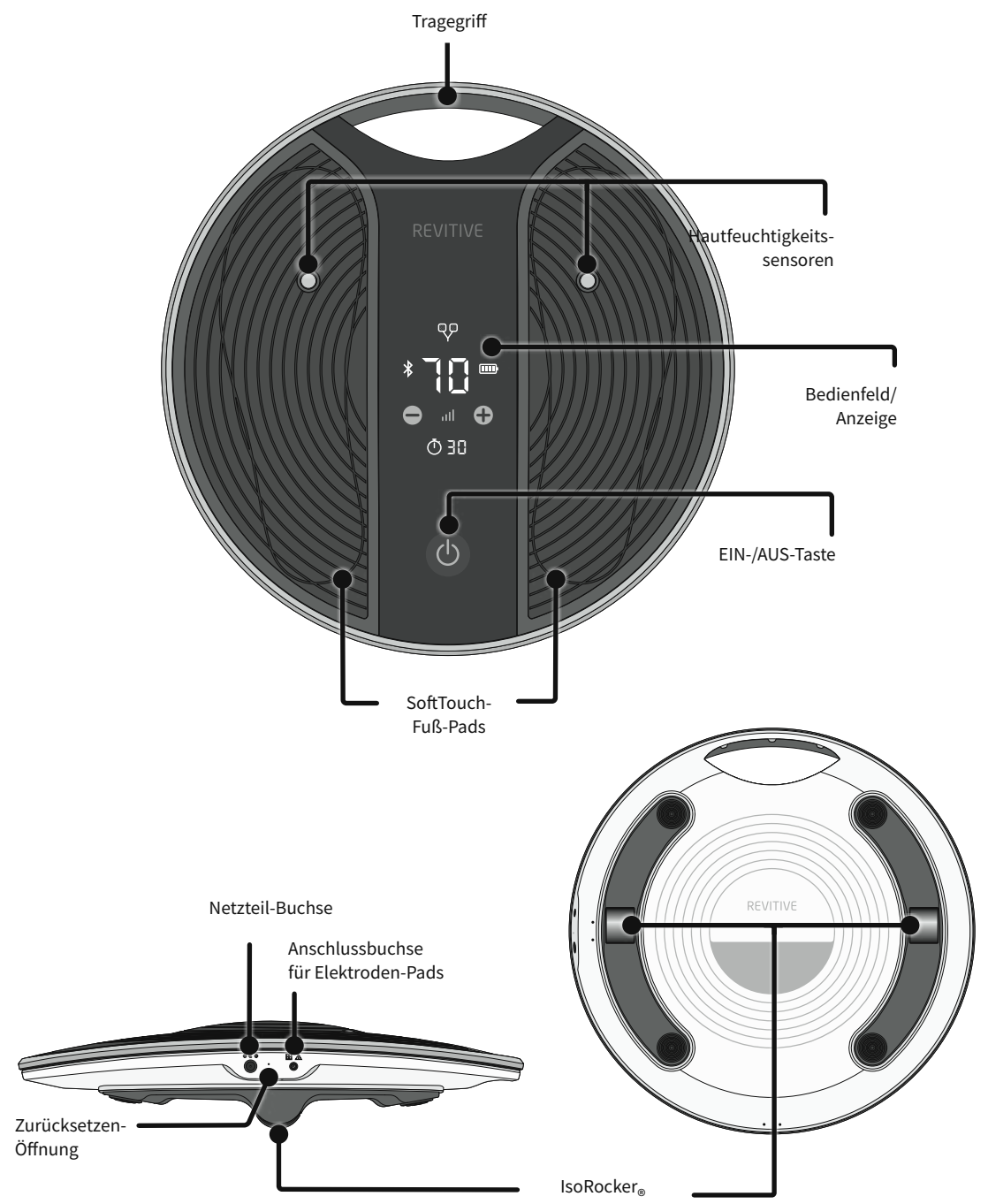

## Bedienelemente

### Revitive-Bedienfeld

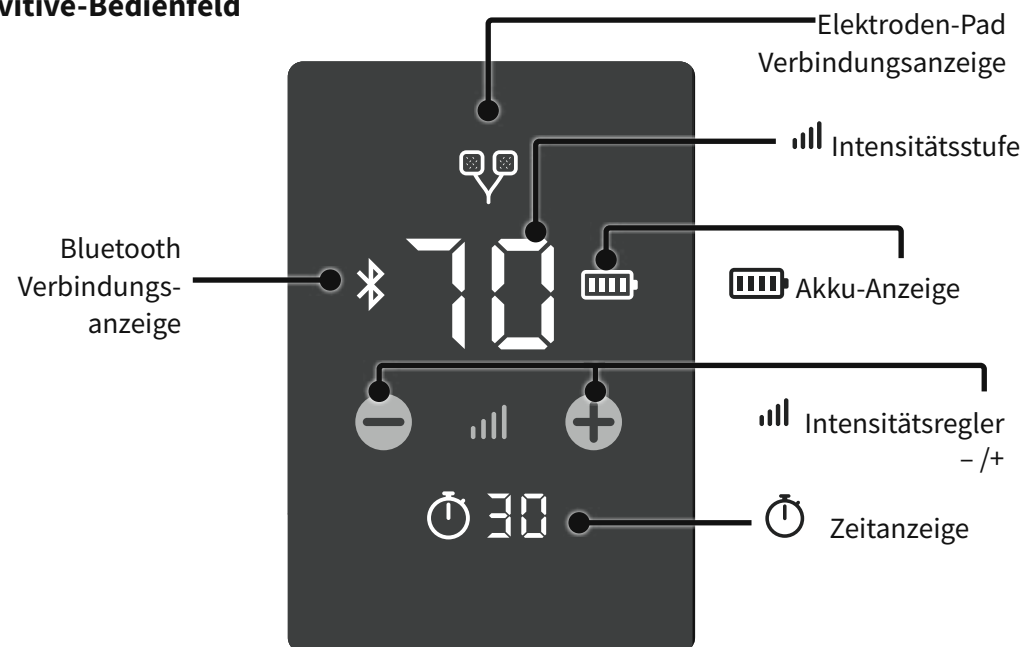

## Einführung in Revitive

### Anwenderprofil

Dieses Gerät ist für den Einsatz in der häuslichen Umgebung durch Personen vorgesehen, die unter steifen Knien oder Osteoarthritis, Durchblutungsstörungen und ähnlichen Problemen wie Schmerzen, steifen oder geschwollenen Beinen, Knöcheln und Füßen leiden.

Revitive ist für den direkten Einsatz durch den Anwender außerhalb einer klinischen Umgebung vorgesehen. Kontrollen oder Eingriffe von Klinikpersonal sind während der Anwendung nicht notwendig.

Typische Anwender sind im mehr oder weniger fortgeschrittenen Erwachsenenalter. Geschlecht, Ethnie oder Bildung spielen dabei keine Rolle.

### Revitive-App

Die Revitive-App kontrolliert das Revitive-Gerät und steuert alle Aspekte Ihrer Therapie auf Basis Ihrer individuellen Symptome und Erkrankungen.

Die App kann im Play oder App Store Ihres Smartphones heruntergeladen werden. Die drahtlose Verbindung zum Gerät erfolgt über Bluetooth.



## Einführung in Revitive

### Elektrische Muskelstimulation (EMS) – Hinweise zum Gebrauch

Durch die Verwendung der Revitive Fuß-Pads soll Folgendes erreicht werden:

- Reduzierung von Schmerzen und Beschwerden in Beinen/Knöcheln/Füßen – verursacht durch Durchblutungsstörungen (periphere Arterienerkrankung)
- Verbesserung der reduzierten Durchblutung der Beine – verursacht durch periphere Arterienerkrankung
- Verbesserung der Durchblutung zur Verringerung oder Prävention von Blutstau (Stase) – verursacht durch Durchblutungsstörungen (chronische venöse Insuffizienz/Krampfadern)
- Vergrößerung der Gehdistanz vor Einsetzen von Claudicatio-Symptomen (Schmerzen) – verursacht durch periphere Arterienerkrankung
- Verbesserung von Symptomen, die mit Krampfadern/chronischer venöser Insuffizienz einhergehen
- Unterstützung der Gesundheit der Beinvenen – durch Verbesserung der Durchblutung, stärkere Anreicherung des Bluts mit Sauerstoff und Verringerung von Schwellungen (Ödeme) in Beinen, Füßen und Knöcheln

Durch die Verwendung der Revitive Elektroden-Pads soll Folgendes erreicht werden:

- Verringerung von Schmerzen und Beschwerden in den Knien, die durch Schwellungen (Ödeme) aufgrund von Osteoarthritis im Knie oder nach Knieoperationen verursacht werden
- Verringerung von Schwellungen in den Knien, die durch Immobilität aufgrund von Osteoarthritis verursacht werden, oder in den Knöcheln aufgrund einer Knöchelverletzung
- Verbesserung der Durchblutung zur Verringerung oder Prävention von Blutstau (Stase) – verursacht durch Immobilität nach Operationen an den unteren Gliedmaßen oder durch Diabetes
- Stärkung der Muskelkraft zur Wiedererlangung der Mobilität in den Beinen, die aufgrund von Osteoarthritis in den Knien, nach einer Operation der unteren Gliedmaße oder durch COPD in ihrer Bewegungsfähigkeit eingeschränkt sind
- Verringerung von Schmerzen und Beschwerden in den Beinen/Füßen/Knöcheln, die durch diabetische periphere Neuropathie verursacht werden

Wenn Sie gesund sind, aber viel sitzen oder längere Zeit inaktiv sind, kann Revitive Folgendes unterstützen:

- Linderung von müden, schweren und schmerzenden Beinen, einschließlich Krämpfen
- Reduzierung von Schwellungen in Füßen und Knöcheln
- Stärkung der Beinmuskulatur
- Unterstützung der Gesundheit der Beinvenen
- Aktive Verbesserung der Durchblutung

### Transkutane Elektrische Nervenstimulation (TENS) – Hinweise zum Gebrauch

Durch die Verwendung der Revitive Elektroden-Pads soll Folgendes erreicht werden:

- Temporäre Linderung von Schmerzen am Bewegungsapparat oder neuropathischen Schmerzen
- Linderung von Arthritis-bedingten Schmerzen
- Linderung und Behandlung chronischer Schmerzen, die verbunden sind mit Schmerzen im Bewegungsapparat, Arthrose und Fibromyalgie
- Linderung von postoperativen und posttraumatischen Schmerzen

Die oben genannten Hinweise zum Gebrauch sind nach der Medizingeräterichtlinie 93/42/EWG zertifiziert.

## Wichtige Sicherheitshinweise

Lesen sie vor dem Gebrauch alle Anweisungen.

**Bewahren Sie diese Anweisungen auf.**

**Bestimmte Personen dürfen Revitive nicht verwenden.**



**Anwendungsbeschränkungen – folgende Personen dürfen das Gerät nicht benutzen:**

- Personen mit elektronischen Implantaten wie einem Herzschrittmacher oder einem automatischen implantierbaren Kardioverter-Defibrillator (AICD)
- Frauen während der Schwangerschaft
- Personen, die Symptome einer bestehenden tiefen Venenthrombose (TVT) aufweisen oder wegen dieser Form der Thrombose behandelt werden

Lange Phasen der Untätigkeit vergrößern das Risiko einer tiefen Venenthrombose (TVT). TVT ist der medizinische Ausdruck für die Bildung eines Blutgerinnsels in tiefen Beinvenen. Wenn ein Teil des Blutgerinnsels wandert, z. B. in die Lunge, kann es zu lebensbedrohlichen Komplikationen wie einer Lungenembolie kommen.

Wenn Sie sich für einen längeren Zeitraum nicht bewegt haben und vermuten, dass Sie an einer tiefen Venenthrombose leiden, verständigen Sie umgehend Ihren Arzt. **Um eine Verlagerung des Blutgerinnsels zu verhindern, benutzen Sie unter keinen Umständen Ihr Revitive Gerät.**

In manchen Fällen entwickelt sich eine Thrombose ohne jegliche Symptome oder Anzeichen. Es ist jedoch wichtig, die typischen Symptome einer Thrombose zu kennen:

- Schmerzen, Schwellungen und Druckempfindlichkeit in einem Ihrer Beine (gewöhnlich in der Wade)
- Starke Schmerzen an der betroffenen Stelle
- Warme Haut an der Stelle des Blutgerinnsels
- Hautrötung, vor allem an der Beinhinterseite unterhalb des Knies

Wenn diese Symptome auftreten, suchen Sie umgehend einen Arzt auf.

## Wichtige Sicherheitshinweise



### Warnhinweise

#### Konsultieren Sie Ihren Arzt, bevor Sie das Gerät verwenden, wenn:

- Sie sich in ärztlicher Behandlung befinden
- Sie Probleme mit dem Herzen hatten oder haben
- Sie sich einer medizinischen oder körperlichen Schmerzbehandlung unterzogen haben
- Sie eine vermutete oder diagnostizierte Herzerkrankung haben
- Bei Ihnen Epilepsie vermutet wird oder diagnostiziert wurde
- Sie nicht sicher sind, ob Revitive für Sie geeignet ist
- Sie nicht sicher sind, woher Ihre Beschwerden rühren

#### Wenn Sie ein metallisches Implantat tragen:

- Wenn Sie ein metallisches Implantat tragen, verspüren Sie während der Elektrostimulation in der Nähe des Implantats eventuell Schmerzen oder Beschwerden. Stellen Sie in diesem Fall die Verwendung ein und holen Sie ärztlichen Rat ein
- Die Elektrostimulation kann sich in der Nähe eines metallischen Implantats intensiver anfühlen. Wenn Sie keine Schmerzen verspüren, können Sie die Verwendung sicher fortsetzen. Eventuell müssen Sie die Intensität auf eine für Sie angenehme Stufe einstellen

#### Bei der Verwendung der Fuß-Pads oder Elektroden-Pads:

- Verwenden Sie die Elektroden-Pads **nicht** am Kopf, im Gesicht, Nacken- oder Brustbereich
- Die Anbringung der Elektroden nahe des Thorax (Brust) kann das Risiko von Herzflimmern erhöhen
- Nur auf Bereichen mit intakter/unversehrter Haut anbringen
- Fuß-Pads bzw. Elektroden-Pads **nicht** direkt auf oder in der Nähe der folgenden Bereiche anbringen:
  - auf Schnittwunden oder Verletzungen, auf offenen Wunden oder Stellen mit Hautausschlag, geschwollenen, geröteten, infizierten oder entzündeten Bereichen oder auf Hauteruptionen (z. B. bei Venenentzündungen, Thrombophlebitis, Krampfadern, Cellulitis). Kontrollieren Sie vor der Verwendung des Geräts auch die Unterseite Ihrer Füße und Zehen
  - auf oder in der Nähe kanzeröser Läsionen/bösartiger Tumoren
  - auf Bereichen, die (innerhalb der vergangenen 6 Monate) im Rahmen einer Strahlentherapie behandelt wurden
  - auf Geschlechtsorganen
  - auf den Nerven des Sinus caroticus (Vorderseite des Halses), insbesondere bei Patienten mit einer bekannten Überempfindlichkeit des Karotissinusreflexes
  - an gegenüberliegenden Oberschenkeln und greifen Sie in Bezug auf die richtige Platzierung auf die Diagramme zur Pad-Platzierung in dieser Bedienungsanleitung zurück
- Verwenden Sie TENS nicht auf Hautbereichen, die empfindungslos sind
- Elektroden-Pads sind nur von einer Person zu verwenden. Nicht gemeinsam mit anderen Personen verwenden
- Verwenden Sie **keine** Elektroden-Pads, deren Verfallsdatum überschritten ist
- Es kann vorkommen, dass unter den Elektroden-Pads Hautreizungen oder Verbrennungen auftreten oder Sie durch die Elektrostimulation überempfindlich reagieren
- Achten Sie darauf, dass eine Feuchtigkeitscreme auf Wasserbasis gleichmäßig aufgetragen wird und gut in die Haut einzieht, bevor Sie die Stimulation anwenden. Bei ungleichmäßigem Auftragen besteht die Möglichkeit, dass sich das Risiko von Hautreizungen oder Verbrennungen bei der Anwendung der elektrischen Stimulation erhöht
- Die Symptome können sich während der anfänglichen Behandlungsphase verschlimmern, bevor sie besser werden, denn oft hat sich der Körper noch nicht an die erhöhte Muskelaktivität und Durchblutung gewöhnt. Falls dies der Fall ist, reduzieren Sie einfach die Intensität und Dauer der Behandlung, wodurch die anfänglichen Symptome zurückgehen werden. Befragen Sie bei anhaltenden Beschwerden bitte Ihren Arzt



### Warnhinweise

#### Wann Sie Revitive nicht verwenden dürfen:

- Sie dürfen Revitive in bestimmten Situationen nicht verwenden. Benutzen Sie das Gerät nicht:
  - in Gegenwart von elektronischen Überwachungsgeräten
  - zusammen mit einem lebenserhaltenden elektronischen Gerät
  - wenn Sie ein Bad oder eine Dusche nehmen
  - wenn Sie schlafen
- Verwenden Sie Revitive nicht in Verbindung mit einer Schiene oder einem Gipsverband, ohne vorher Ihren Arzt zu konsultieren
- Die Verwendung dieses Geräts neben oder auf einem anderen Gerät sollte vermieden werden, da dies Fehler beim Betrieb zur Folge haben kann. Sollte eine solche Verwendung notwendig sein, müssen dieses und das andere Gerät beobachtet werden, um sicherzugehen, dass sie ordnungsgemäß funktionieren

#### Zusätzliche Warnhinweise:

- Die Verwendung von Zubehörteilen und Kabeln, die nicht vom Hersteller dieser Ausrüstung angegeben oder mitgeliefert wurden, kann zu erhöhten elektromagnetischen Freisetzungen und einer verringerten elektromagnetischen Störfestigkeit des Geräts führen und Fehler beim Betrieb zur Folge haben.
- Der Abstand zwischen tragbaren HF-Kommunikationsgeräten (einschließlich Peripheriegeräten wie Antennenkabel und externen Antennen) und jedem Teil des Revitive-Systems muss bei Verwendung mindestens 30 cm betragen
- Der Hydrationsensor des Geräts besteht aus nickelhaltigem Metall (Edelstahl). Bei Patienten mit einer Überempfindlichkeit oder Allergie auf Metalle kann durch den Sensor eine allergische Reaktion ausgelöst werden. Falls Symptome einer allergischen Reaktion auftreten, benutzen Sie das Gerät bitte nicht weiter



### Vorsichtsmaßnahmen

#### Bei Anwendung der Stimulation:

- Seien Sie vorsichtig, wenn Sie die Stimulation auf Hautbereichen anwenden, bei denen das normale Empfinden gestört ist. Dies könnte Hautirritationen verursachen, da Sie die Stimulation nicht fühlen können, bis die Intensität zu hoch ist. Wählen Sie eine niedrige Intensitätsstufe für ein sanftes Zusammenziehen der Muskeln und/oder verwenden Sie das Gerät kürzere Zeit, um eine Überstimulation zu vermeiden. Achten Sie auf Anzeichen von Hautreizungen (Hautrötung), Blutergüssen oder Schmerzen. Wenn Sie sich nicht sicher sind, konsultieren Sie bitte Ihren Arzt

#### Bei der Verwendung von EMS:

- Seien Sie vorsichtig bei der Anwendung der Stimulation:
  - Auf dem Unterleib während der Menstruation
  - Nach kürzlich erfolgten chirurgischen Eingriffen (innerhalb der letzten 6 Monate), da durch die Stimulation der Heilungsprozess gestört werden kann
  - Wenn Sie nach Verletzungen wie einer Muskelzerrung wahrscheinlich an Gewebeblutungen leiden – es empfiehlt sich, den unmittelbaren Bereich innerhalb der ersten 12 Stunden nach Zuziehen der Verletzung nicht zu stimulieren. Benutzen Sie das Gerät auf einer niedrigen Intensitätsstufe und mit kurzer Anwendungsdauer, um eine Überstimulation zu vermeiden. Seien Sie vorsichtig bei der Anwendung der Stimulation:
  - Nach einer langen Zeit der Immobilität oder Inaktivität – benutzen Sie das Gerät auf einer niedrigen Intensitätsstufe und mit kürzerer Anwendungsdauer, um eine Überstimulation oder Ermüdung der Muskeln zu vermeiden

## Wichtige Sicherheitshinweise

### Vorsichtsmaßnahmen

#### Bei der Verwendung von TENS:

- Revitive kann möglicherweise die Empfindung von Schmerzen verringern, die normalerweise als Warnung für ein zugrunde liegendes Problem dienen
- Wenn keine Verbesserung Ihrer Schmerzen eintritt, sie sich verschlimmern oder länger als 5 Tage anhalten, sollten Sie die Behandlung mit dem Gerät einstellen und sich an Ihren Arzt wenden
- TENS ist nicht effektiv bei der Behandlung der ursprünglichen Quelle oder Ursache der Schmerzen

#### Zusätzliche Vorsichtsmaßnahmen:

- Die langfristigen Wirkungen der Elektrostimulation sind nicht bekannt
- Elektrostimulation wirkt eventuell nicht bei jedem Anwender. Bitte fragen Sie Ihren Arzt um Rat
- Dieses Produkt ist nicht für die Verwendung durch Personen mit verringerten physischen, sensorischen oder geistigen Fähigkeiten bestimmt, es sei denn, sie werden von einer für ihre Sicherheit verantwortlichen Person beaufsichtigt
- In dem unwahrscheinlichen Fall, dass die TENS- oder EMS- Ausgabe beendet wird, abnimmt oder keine Reaktion erfolgt, setzt sich das Gerät automatisch zurück und die Ausgabeintensität wird auf „0“ zurückgestellt. Nehmen Sie die Elektroden-Pads oder Ihre Füße vom Gerät und starten Sie es neu, indem Sie es erst aus- und dann wieder einschalten

### Sicherheitsvorkehrungen

- **Stellen Sie sich nicht auf das Gerät. Benutzen Sie es nur im Sitzen**
- Positionieren Sie Revitive so, dass Sie es mühelos von der Stromversorgung trennen oder ausschalten können
- Verwenden Sie das Gerät nur für den angegebenen Zweck
- Setzen Sie das Gerät keinen extremen Temperaturen aus
- Gießen Sie keine Flüssigkeiten auf das Gerät oder Zubehör
- Überlasten Sie das Stromnetz nicht
- Für Kinder unzugänglich aufbewahren
- Kabel für Kinder unzugänglich aufbewahren, um die Gefahr des Strangulierens zu vermeiden
- Revitive kann von mehreren Personen verwendet werden. Stellen Sie sicher, dass das Gerät nach jeder Verwendung gereinigt wird
- Während der Verwendung die Fuß-Pads erst mit den Händen berühren, wenn die Pausefunktion aktiviert ist oder sich das Gerät abgeschaltet hat
- Darf nur mit Originalzubehör oder Zubehör des Herstellers verwendet werden
- Überprüfen Sie die Pads, Anschlüsse und Kabel regelmäßig auf Beschädigungen
- Revitive nicht öffnen oder selbst reparieren. Dadurch wird Ihre Garantie ungültig, und es kann erheblicher Schaden entstehen
- Im unwahrscheinlichen Fall, dass Ihr Revitive nicht funktioniert, ziehen Sie den Stecker aus der Steckdose und kontaktieren Sie Ihren nächstgelegenen offiziellen Vertriebshändler
- Revitive hat die erforderlichen Prüfungen für Elektromagnetische Interferenz (EMI) bestanden. Dennoch kann es von übermäßigen Emissionen betroffen sein und/oder störend auf empfindlichere Geräte einwirken
- Wenn das Gerät hohen oder niedrigen Temperaturen außerhalb des spezifizierten Betriebsbereichs von 10–40 °C ausgesetzt war, muss sich das Gerät erneut auf die empfohlene Betriebstemperatur einstellen, um eine fortwährende Produktleistung zu gewährleisten

### Unerwünschte Nebenwirkungen

- Wenn unerwünschte Nebenwirkungen auftreten, brechen Sie die Anwendung des Revitive ab und suchen Sie Ihren Arzt auf

Jeder schwerwiegende Zwischenfall, der im Zusammenhang mit dem Gerät aufgetreten ist, sollte dem Hersteller gemeldet werden.

Prüfen Sie immer die Website [revitive.de](http://revitive.de) auf aktuelle Kontraindikationen und Warnhinweise.

## Erste Schritte

Folgen Sie den in diesem Abschnitt beschriebenen Schritten, wenn Sie Revitive zum ersten Mal verwenden. Damit stellen Sie sicher, dass Ihr Revitive richtig eingerichtet ist.

**Schritt 1:** Alle Teile aus der Verpackung nehmen

**Schritt 2:** Revitive aufladen

**Schritt 3:** Revitive-App auf Ihr Smartphone herunterladen und ein Revitive-Konto erstellen

**Schritt 4:** Die App mit Ihrem Revitive verbinden

**Schritt 5:** Ihren Therapieplan erstellen

Diese Schritte werden auf den folgenden Seiten detailliert beschrieben.

### Schritt 1: Alle Teile aus der Verpackung nehmen

- Revitive Medic Coach-Gerät
- Netzteil
- Kleine Elektroden-Pads zur Verwendung mit den Body-Programmen
- Große Elektroden-Pads zur Verwendung mit den Knie-Programmen
- Elektroden-Kabel

Eine Beschreibung der Teile finden Sie im Abschnitt „Lieferumfang“ auf den Seiten 80

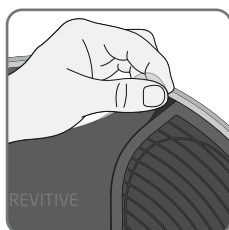

Schutzfolie vom Gerät entfernen und umweltgerecht entsorgen. Das Gerät funktioniert nicht, wenn diese nicht entfernt wurde.

### Schritt 2: Revitive aufladen

Revitive wird entweder über den integrierten Akku oder durch Anschluss an eine Steckdose mit Strom versorgt. Vergewissern Sie sich, dass Revitive vor der ersten Verwendung aufgeladen ist.

Sie können zur Stromversorgung immer die Steckdose nutzen, aber dies ist unerlässlich, wenn der Akku-Stand niedrig ist. Der Akku wird aufgeladen, wenn Revitive an einer Steckdose angeschlossen ist und kein Stimulationsprogramm läuft. Das Akkuanzeigesymbol wechselt während des Ladevorgangs laufend, bis der Akku vollständig aufgeladen ist.



Die Akkuanzeige von Revitive gibt den Ladezustand des Akkus an.



Wenn Sie Revitive ausschalten und die niedrige Akkuanzeige 10 Sekunden lang blinkt, muss der Akku aufgeladen werden.

Die App warnt Sie außerdem, wenn der Akkustand Ihres Revitive niedrig ist und aufgeladen werden muss.

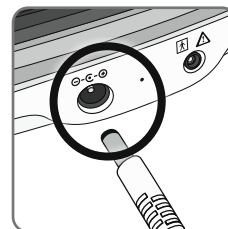

Stecken Sie den kleinen Stecker des Netzkabels in den Netzteilanschluss an der Seite des Revitive.

Stecken Sie den Gerätestecker in die nächstgelegene Steckdose. Die Aufladung des Akkus beginnt. Beachten Sie, dass keine Aufladung erfolgt, während ein Stimulationsprogramm läuft.

Ein vollständiger Ladevorgang dauert etwa 4,5 Stunden.

Wenn der Akku vollständig aufgeladen ist, leuchtet die volle Akkuanzeige durchgängig, bis das Netzkabel aus dem Gerät oder der Steckdose gezogen wird.

Eine komplette Aufladung ermöglicht eine Verwendung von rund sechs Stunden – 12 x 30 Minuten Behandlung.

# Erste Schritte

## Schritt 3: Revitive-App auf Ihr Smartphone herunterladen und ein Revitive-Konto erstellen

Mit der Revitive-App können Sie Ihr Revitive-Gerät steuern und Ihre Therapie managen.

Sie müssen zuerst die App im App Store oder bei Google Play auf Ihr Telefon herunterladen und installieren.

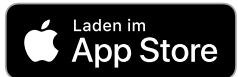

**Anmerkung:** Sie brauchen eine Internetverbindung, um die App herunterzuladen und die Einrichtung abzuschließen.

**Anmerkung:** Die Revitive-App steht kostenlos zur Verfügung.

**Anmerkung:** Kompatibel mit Bluetooth, Apple iOS und Android OS. Smartphones haben unterschiedliche Modellnummern und Betriebssystem-Versionen (OS) und eventuell sind nicht alle mit der Revitive-App kompatibel. Versionsangaben finden Sie in den Einstellungen Ihres Smartphones. Im Zweifelsfall besuchen Sie [support.revitive.com](http://support.revitive.com) oder setzen Sie sich mit dem Hersteller Ihres Telefons in Verbindung.



Nachdem Sie die App auf Ihr Telefon heruntergeladen haben, befolgen Sie die Anweisungen zum Einrichten Ihres Revitive-Kontos.

Dieses Konto ist erforderlich, um Ihre Daten zu sichern und Ihnen geeignete Therapien und Beratungen anzubieten.

**Anmerkung:** Die E-Mail-Adresse, die Sie für Ihr Revitive-Konto verwenden, muss auf Ihrem Telefon verfügbar sein, damit Sie das Verfahren zur Bestätigung Ihrer E-Mail-Adresse durchführen können.

Um Ihre persönlichen Daten abzusichern, empfehlen wir, dass Sie Ihr Mobiltelefon mit der neuesten Software von Ihrem Telefonhersteller aktualisieren und eine Identitätsbestätigung wie eine PIN oder einen Fingerabdruck nutzen, um Ihr Telefon zu schützen.

## Schritt 4: Die App mit Ihrem Revitive verbinden

Wenn Sie die App mit Ihrem Revitive-Gerät verbinden, können Sie Ihr Telefon als Steuerung einsetzen und Ihre Therapieerfolge verfolgen.

**a** Bluetooth muss auf Ihrem Telefon aktiviert sein. Wenn Sie nicht sicher sind, rufen Sie die Einstellungen Ihres Telefons auf, suchen nach Bluetooth und prüfen, ob es aktiviert ist.

Beachten Sie, dass bei Android-Geräten eventuell nachgefragt wird, ob die Revitive-App Standortdienste nutzen darf. Bitte akzeptieren Sie dies, da es notwendig ist, damit die Bluetooth-Verbindung wie vorgesehen funktioniert.

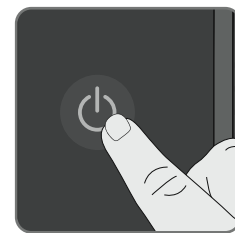

**b** Halten Sie gemäß der Anweisung des Verbindungsassistenten die **EIN-/AUS-**Taste auf dem Revitive-Gerät gedrückt, bis das Bluetooth-Symbol  auf dem Bedienfeld des Geräts blinkt. Dadurch wird angezeigt, dass Revitive sich im Bluetooth-Kopplungsmodus befindet und bereit ist, sich mit Ihrem Mobiltelefon zu verbinden.

Befolgen Sie die Pop-up-Fenster auf dem Bildschirm.

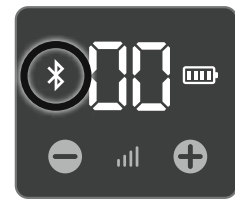

**c** Nach kurzer Zeit wird die App Ihren Revitive finden und sich verbinden. Wenn die Verbindung steht, wird das Bluetooth-Symbol  auf dem Revitive nicht mehr blinken, sondern durchgängig leuchten.

Falls ein Problem auftritt, lesen Sie bitte die Seiten 111-114 zur Fehlerbehebung.

## Step 5: Ihren Therapieplan erstellen

Sobald Sie das Revitive-Gerät erfolgreich mit der App verbunden haben, lernen Sie Rosie kennen, unsere integrierte virtuelle Beinexpertin von Revitive. Sie wurde entwickelt, um Ihnen während der Therapie Orientierung und Unterstützung zu bieten, damit Sie Revitive bestmöglich nutzen können. Rosie hilft Ihnen, Ihre Therapie einzurichten, bietet tägliche Anleitungen und Informationen und führt regelmäßige Checks sowie Einschätzungen am Therapieende durch, um Ihren Fortschritt zu verfolgen. Folgen Sie Rosies Anweisungen auf dem Bildschirm, um Ihren Therapieplan zu erstellen.



# Erste Schritte

## Infos zum Start-Bildschirm

Der Start-Bildschirm wird jedes Mal angezeigt, wenn Sie die Revitive-App öffnen.

Sie können immer zum Start zurückkehren, wenn Sie auf  drücken. Dies ist immer unten auf dem Bildschirm zu sehen, egal, wo Sie sich in der App befinden.



**Optionenmenü für weitere Funktionen und Support** (top left icon)

**Kontexthilfe** (top right icon)

**Rosie – Ihre interaktive Trainerin** (profile icon)

**Auf einem Live-Dashboard wird Ihnen der aktualisierte Therapieplan des jeweiligen Tages angezeigt** (central dashboard area)

**Zeigt Ihre Nutzung in dieser Therapie-Woche** (Therapietage progress bar)

**Zeigt Ihren Fortschritt in der gesamten Therapie** (Therapiewochen progress bar)

**Start** (bottom left icon): Wechsel zurück zu Start von einem anderen Bildschirm

**Sitzung** (bottom middle icon): Wechsel zum Steuerungsbildschirm, um anzufangen und eine Therapiesitzung zu steuern

**Ich** (bottom right icon): Tippen, um eine Darstellung Ihrer Verwendungsdaten zu sehen

# Verwendung der Fuß-Pads

Bei erstmaliger Verwendung wird das „Trainings-Programm“ ausgewählt. Dabei handelt es sich um ein 10-minütiges Fuß-Pad-Programm, das Ihnen helfen soll, sich an das Gefühl der EMS-Stimulation zu gewöhnen und zu lernen, wie Revitive auf der richtigen Intensitätsstufe vor und zurück wippt. Sie können auch Ihre bevorzugte Stimulations-Intensitätsstufe am Ende des Programms festlegen, um die Funktion „Autom. Anstieg“ bei Ihrer nächsten Therapiesitzung aktivieren.

Bei Verlassen der App aus irgendeinem Grund, können Sie die App einfach erneut öffnen, wenn Sie auf das Symbol  auf Ihrem Telefon tippen.

Es ist wichtig, dass Ihr Körper ausreichend mit Flüssigkeit versorgt ist. Wir empfehlen Ihnen, eine Feuchtigkeitslotion auf die Fußsohlen aufzutragen, damit Ihre Haut gut mit Feuchtigkeit versorgt ist und die Anwendung der elektrischen Stimulation unterstützt wird.

Bitte verwenden Sie eine Feuchtigkeitscreme auf Wasserbasis wie die Revitive Fuß- und Beincreme.

Außerdem empfehlen wir Ihnen, vor der Anwendung von Revitive ein Glas Wasser zu trinken.

### Im Sitzen die bloßen Füße auf die Fuß-Pads stellen

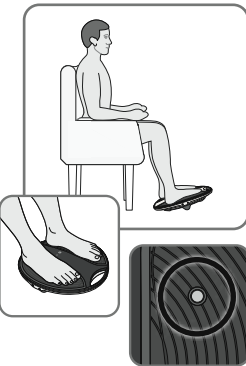

- a** Setzen Sie sich bequem hin.  
Setzen Sie sich am besten so hin, dass Ihre Knie im rechten Winkel stehen (90-Grad-Winkel).  
Stellen Sie Revitive vor sich auf den Boden.  
Revitive wurde für die Anwendung im Sitzen entwickelt. Bitte stellen **Sie sich nie auf** das Revitive-Gerät.  
Legen Sie jegliche Fußbekleidung ab, einschließlich Socken/Strümpfen, und stellen Sie dann beide Füße auf die Fuß-Pads, wobei diese die metallischen Hautfeuchtigkeitssensoren abdecken sollten.



- b** Tippen Sie auf  auf dem Bildschirm unten.  
Lesen und blättern Sie durch die Tipps zur Verwendung, um auf den Sitzungs-Bildschirm zu gelangen.

# Verwendung der Fuß-Pads

## Infos zum Sitzungs-Bildschirm

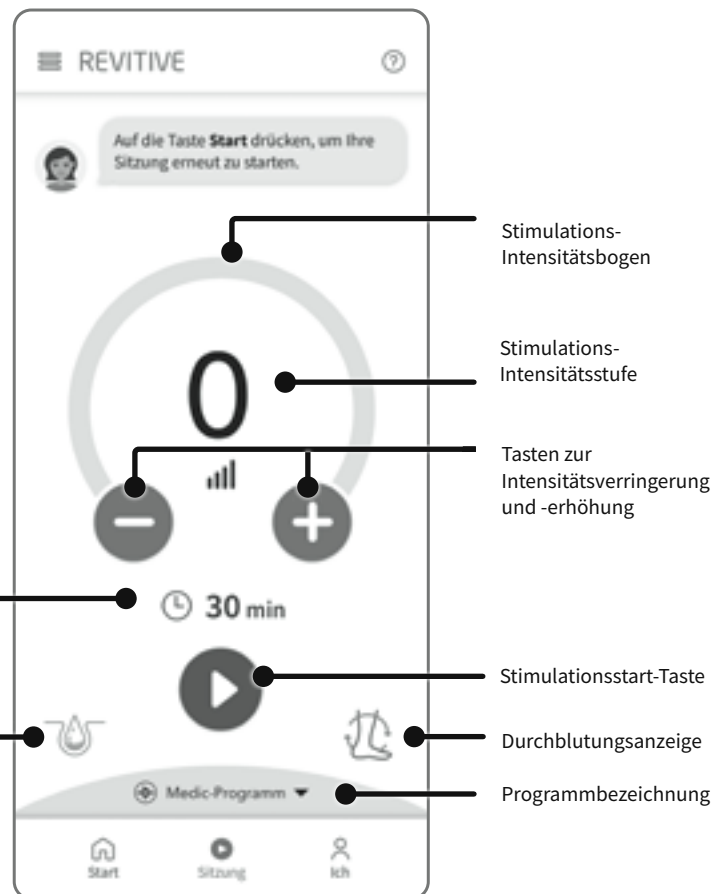

Verbleibende Zeit

Hauthydrationsanzeige



### C Beginn der Stimulation

Tippen Sie auf **▶**, um ein Programm zu starten. Beantworten Sie bitte die Fragen, die auf dem Bildschirm erscheinen.

Tipps zur Verwendung

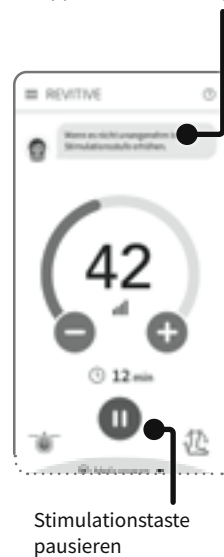

Stimulationstaste pausieren

### d Anpassung der Stimulationsintensität

Tippen Sie auf die großen grünen Tasten **−** oder **+** zur manuellen Verringerung oder Steigerung der Intensität während einzelner Einheiten, um eine komfortable Stufe zu erreichen. Die Intensitätsstufe wird durch die farbige Intensitätsstufenanzeige auf dem Bogen und die große Zahl innerhalb des Bogens dargestellt.

Um die Intensität schnell zu verringern oder zu steigern, tippen und halten Sie **−** oder **+**.

Bei Verwendung der Fuß-Pads werden Sie über Hinweise und Nachrichten auf dem Bildschirm zur richtigen Intensität geführt. Der Intensitätsbogen ändert sich ebenfalls von Gelb zu Grün, wenn eine ausreichende Wippbewegung erreicht wurde. Das bedeutet, dass Sie ein gutes Stimulationsniveau erreicht haben und die Wippminuten erfolgreich aufgezeichnet werden. Um die besten Ergebnisse zu erzielen, sollten Sie die Wippminuten erreichen, die in Ihrem Therapieplan und von Rosie auf dem Start-Bildschirm vorgeschlagen werden.

Wenn Sie während Ihre Therapiesitzung die Abrollbewegung unterbrechen, erfolgt ein Warnton bzw. eine Vibration. Um die Abrollbewegung fortzusetzen, steigern Sie die Intensitätsstufe durch Tippen auf die **+**-Taste.

**Anmerkung:** Bei sehr trockenen Füßen kann Revitive automatisch pausieren. Eine Stimulation ist dann erst möglich, wenn Sie die Haut an den Fußsohlen mit Feuchtigkeit versorgt haben. In diesem Fall ist das Auftragen einer Feuchtigkeitslotion notwendig.

Bei Verwendung der Elektroden-Pads wählen Sie eine Intensität, bei der Sie eine **starke, aber angenehme Muskelkontraktion** spüren.

**Bei Schmerzen oder Beschwerden:** Verringern Sie die Intensität der Fuß-/Elektroden-Pads, indem Sie die Intensitätsregler auf dem Sitzungs-Bildschirm oder dem Gerät benutzen.

### e Unterbrechung und Wiederaufnahme der Stimulation

Auf **⏸** tippen oder Ihre Füße von den Fuß-Pads entfernen.

Bei einer Pause blinkt die Zeitanzeige in der App und auf Revitive.

Während einer Pause können Sie die Intensitätsstufe verringern, aber nicht erhöhen.

Bitte beachten Sie, dass die Stimulationssitzung nach 10 Minuten Pause endet und sich Ihr Revitive ausschaltet. Sie hören drei Piepstöne, wenn sich das Revitive-Gerät ausschaltet.

Platzieren Sie beide Füße wieder auf den Pads und tippen Sie auf **▶** in der App, um die Stimulation fortzuführen (oder tippen Sie auf **+** den Schalter am Revitive-Gerät).

Sie können auf **⏹** tippen, um die Stimulationssitzung zu beenden.



# Verwendung der Fuß-Pads



## f Anpassung der Dauer Ihres Programms

Die Dauer des geplanten Programms wird automatisch eingestellt. Die verbleibende Stimulations-Zeit wird in Minuten herunter gezählt während das Programm läuft.

Sie können die Dauer während einer Therapiesitzung jederzeit anpassen, indem Sie auf die Anzeige „Verbleibende Zeit“ tippen, damit die Timer-Tasten erscheinen.

Tippen Sie auf die graue oder die -Schaltfläche, um die Dauer des geplanten Programms zu verkürzen oder zu verlängern.



## g Am Ende des Training-/Testlauf-Programms fragt die App, ob sich Revitive die von Ihnen erreichte Intensitätsstufe merken soll, unter Verwendung der Funktion „Autom. Anstieg“

**Infos zum „Autom. Anstieg“:** Die Aktivierung des Autom. Anstiegs vereinfacht die Nutzung Ihres Revitive. Bei einer Aktivierung wird Revitive automatisch die Intensitätsstufe auf Ihre bevorzugte Stufe steigern, wenn Sie die Starttaste drücken. Sie müssen die Intensität nicht manuell steigern.



## h Die App wechselt zum Start-Bildschirm, wo Sie Ihren empfohlenen Therapieplan sehen können.

Sie können Ihre empfohlenen Therapie-Sitzungen absolvieren, wann Sie wünschen. Wenn Sie die Sitzung nicht auf einmal absolvieren können, dann können Sie sie während dieses Tages anhalten und wieder anfangen. Revitive wird nachverfolgen, wie viele Minuten Sie absolviert haben.

Das Gerät schaltet sich nach 10 Minuten aus, wenn Sie nicht wieder zum Steuerungsbildschirm wechseln, um ein anderes Programm zu starten.

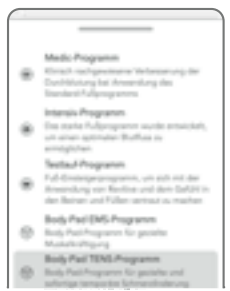

## i Die Programme werden automatisch im Rahmen Ihres empfohlenen Therapieplans ausgewählt. Der Name des Programms wird immer am unteren Rand des Sitzungs- Bildschirms angezeigt.

Sie können Ihr Programm manuell durch Tippen auf die Programm-bezeichnung wählen, wenn keine Stimulation ausgeführt wird.

# Verwendung der Kleine Elektroden-Pads

Eine Schmerzbehandlung des gesamten Körpers wird mithilfe der Kleine-Elektroden-Pads und einer der beiden bewährten Therapien EMS und TENS erreicht.

## Body EMS-Programm

Verwenden Sie die Revitive Kleine-Elektroden-Pads im EMS-Modus zur Stärkung und Rehabilitation der Muskeln nach Bedarf jederzeit, ab 30 Minuten pro Tag.

Verwenden Sie Revitive im EMS-Modus nicht häufiger als 6 Mal für 30 Minuten (höchstens 180 Minuten) am Tag. Andernfalls kann es zu einer Ermüdung der Muskulatur kommen.

Wählen Sie eine Intensitätsstufe, bei der Sie eine **starke, aber angenehme Muskelkontraktion** spüren.

## Body TENS-Programm

Die Verwendung von Revitive im TENS-Modus wird für die kurzfristige Linderung von chronischen Gelenk-, Muskel-, Nerven- oder arthritischen Schmerzen empfohlen. Nutzen Sie dieses Programm je nach Bedarf 20-30 Minuten pro Sitzung.

Wählen Sie eine Intensität, die ein **starkes, aber immer noch angenehmes kribbelndes Gefühl** ohne Schmerzen verursacht.

In diesem Abschnitt wird erklärt, wie die Kleine-Elektroden-Pads platziert und entfernt werden, wenn Sie eines den Body-Programmen aus der Revitive-App oder wenn Sie Revitive manuell ohne die App nutzen.

**Die Elektroden-Pads können nicht gleichzeitig mit den Fuß-Pads benutzt werden. Bei Verwendung der Elektroden-Pads schalten sich die Fuß-Pads automatisch ab.**

**Verwenden Sie die Elektroden-Pads NICHT an Kopf, Gesicht, Nacken- oder Brustbereich.**

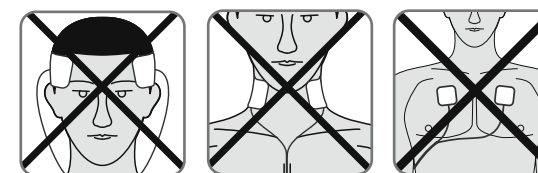

Die Elektroden-Pads sind nur von einer Person zu verwenden. Verwenden Sie Elektroden-Pads **nicht** gemeinsam mit anderen Personen.

# Verwendung der Kleine Elektroden-Pads

- a Wählen Sie den Bereich für die Elektrostimulation aus.
- ☑ Empfehlungen für die Befestigung der Kleine Elektroden-Pads:

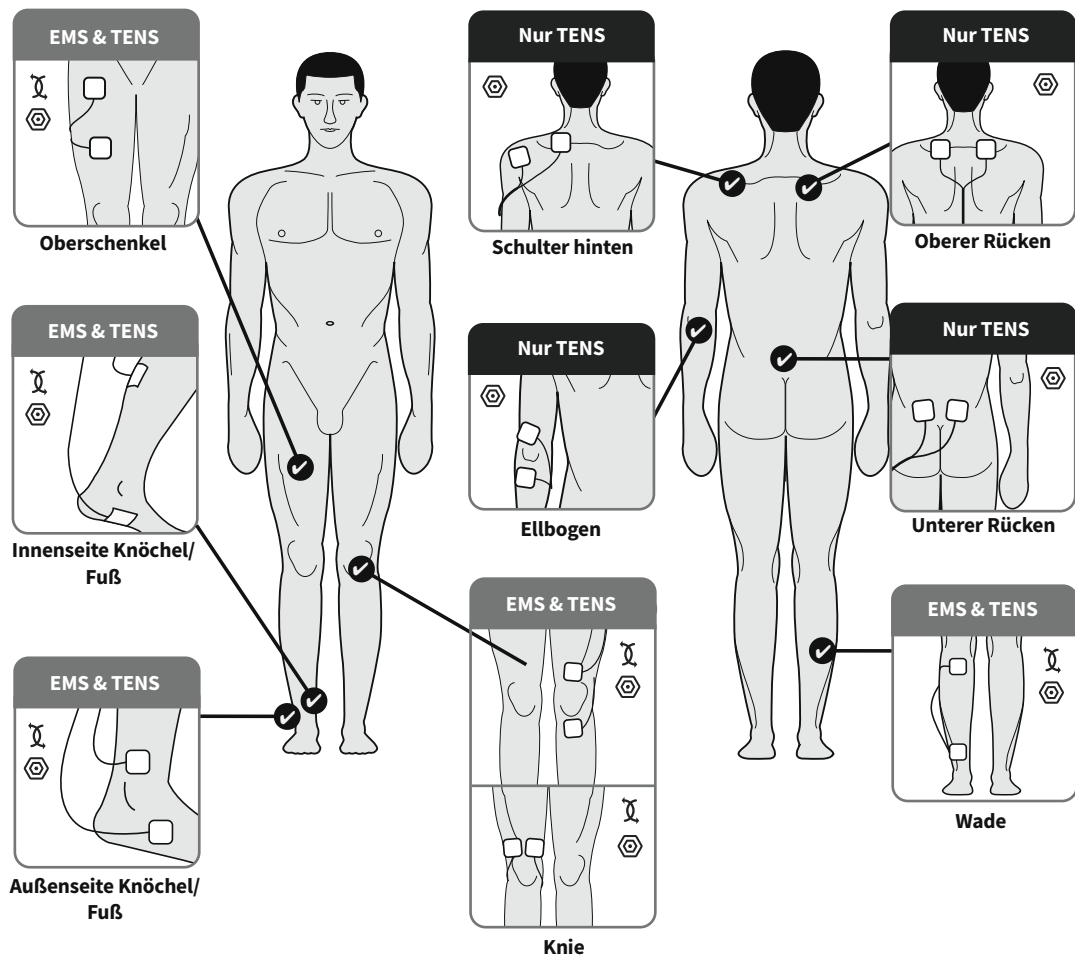

Wenn Sie TENS zur Schmerzlinderung einsetzen, positionieren Sie die Kleine Elektroden-Pads auf beiden Seiten des Bereiches, der Ihnen Schmerzen verursacht.

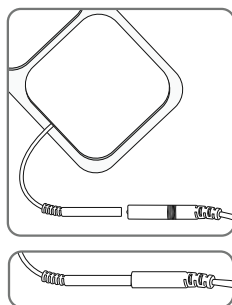

- b Waschen Sie die zu behandelnden Körperstellen und trocknen Sie sie ab.
- Bringen Sie die Elektroden-Pads am Elektroden-Kabel an.
- Siehe „Lieferumfang“ auf Seite 80 für eine Beschreibung der einzelnen Teile.
- Stecken Sie die Anschlüsse fest zusammen.

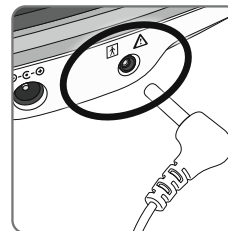

- c **Vergewissern Sie sich, dass Revitive ausgeschaltet ist.** Stecken Sie das andere Ende des Elektroden-Kabels in den Elektroden-Pad-Anschluss an der Seite des Revitive.

**Bei Verwendung der Elektroden-Pads schalten sich die Fuß-Pads automatisch ab.**

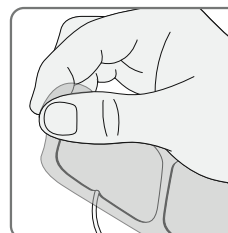

- d Die Kunststoffolie von den Elektroden-Pads abziehen. Legen Sie die Folie zur Seite, denn Sie werden diese nach Ende der Sitzung wieder verwenden.

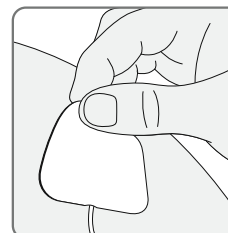

- e Platzieren Sie die Elektroden-Pads auf die zu behandelnde Stelle wie auf Seite 100 beschrieben, bzw. platzieren Sie die Große-Elektroden-Pads wie auf Seite 104 beschrieben, wobei Sie die Klebeseite sanft gegen die Haut drücken.



- f Lesen Sie Seiten 97, auf der erklärt wird, wie die Stimulation von der App aus gesteuert wird.

Die Body-Programme können automatisch als Teil Ihres empfohlenen Therapieplans oder manuell ausgewählt werden, indem Sie auf den Programmnamen am unteren Ende Sitzungs-Bildschirm tippen, wenn keine Stimulation läuft.

Eine autom. Pause erfolgt, wenn ein Pad vom Körper entfernt oder ein Kabel abgezogen wird. Durch erneutes Anschließen und Tippen wird die Stimulation wieder gestartet.

## Verwendung der Kleine Elektroden-Pads

### Entfernen der Elektroden-Pads

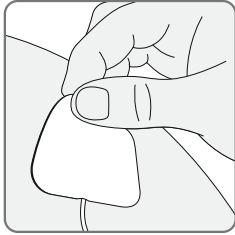

- a** Prüfen Sie, ob Revitive nach der Sitzung ausgeschaltet ist, dann ziehen Sie die Elektroden-Pads sanft von der Haut ab.

**Ziehen Sie nicht an den Elektroden-Kabeln, um die Pads von der Haut zu entfernen, da die Kabel dadurch beschädigt werden können.**

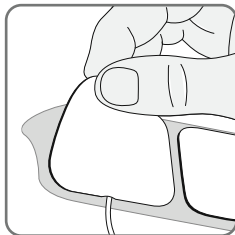

- b** Kleben Sie die Pads nach jedem Gebrauch wieder auf die Kunststoffolie.

- c** Ziehen Sie das Elektroden-Kabel von der Gerätebuchse des Revitive ab.

## Verwendung der Große Elektroden-Pads

### Knieprogramme

Nutzen Sie die Knieprogramme, um Ihre Muskeln an der Oberschenkelvorderseite (Quadrizeps) zu stärken. Die Stärkung der Quadrizeps-Muskeln fördert eine Unterstützung und Stabilisierung der Knie, verringert den Druck auf die Knie und lindert Knieschmerzen. Verwenden Sie die Große-Elektroden-Pads auf dem Oberschenkel des betroffenen Beins (Knies) einmal pro Tag für 20 Minuten an 5 Tagen pro Woche.

Verwenden Sie Revitive nicht häufiger als 6 Mal für 30 Minuten (höchstens 180 Minuten) am Tag. Andernfalls kann es zu einer Ermüdung der Muskulatur kommen. Wählen Sie eine Intensitätsstufe, bei der Sie eine **starke, aber angenehme Muskelkontraktion** spüren.

Drei Knieprogramme stehen zur Auswahl:

#### Sanftes

##### Knieprogramm

Bietet ein entspannteres Programm zur Muskulaturstärkung, das bei der Muskelstimulation längere Pausen einlegt. Die Therapiesitzung sorgt für 10 Sekunden Stimulation, gefolgt von einer 50-sekündigen Ruhephase. Dies wiederholt sich bis zum Ende der Behandlung. Eine Muskelkontraktion pro Minute wird durchgeführt.

#### Standard

##### Knieprogramm

Bietet unser Standardprogramm zur Muskulaturstärkung. Das Standard-Therapieprogramm sorgt für 10 Sekunden Stimulation, gefolgt von einer 20-sekündigen Ruhephase. Dies wiederholt sich bis zum Ende der Behandlung. Zwei Muskelkontraktionen pro Minute werden durchgeführt.

#### Intensives

##### Knieprogramm

Bietet eine intensivere Muskulaturstärkung für Menschen, die weniger Ruhepausen bei der elektrischen Muskelstimulation benötigen. Das Intensivprogramm sorgt für 10 Sekunden Stimulation, gefolgt von einer 10-sekündigen Ruhephase. Dies wiederholt sich bis zum Ende der Behandlung. Drei Muskelkontraktionen pro Minute werden durchgeführt.

In diesem Abschnitt wird erklärt, wie die Große-Elektroden-Pads platziert werden, wenn Sie eines der Knieprogrammen aus der Revitive-App nutzen.

**Es ist wichtig, dass Sie das Knieprogrammen nur mit den großen Revitive Große-Elektroden-Pads nutzen.**

**Die Kleine-Elektrode-Pads sind zur Verwendung mit den Knieprogrammen nicht geeignet.**

**Die Elektroden-Pads können nicht gleichzeitig mit den Fuß-Pads benutzt werden.**

**Bei Verwendung der Elektroden-Pads schalten sich die Fuß-Pads automatisch ab.**

## Verwendung der Große Elektroden-Pads

Verwenden Sie die Elektroden-Pads NICHT an Kopf, Gesicht, Nacken- oder Brustbereich.

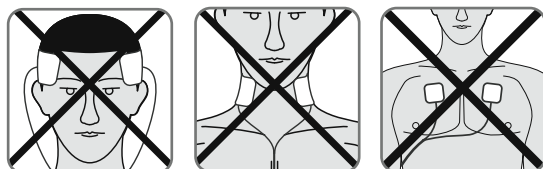

⚠ Die Elektroden-Pads sind nur von einer Person zu verwenden.  
Verwenden Sie Elektroden-Pads **nicht** gemeinsam mit anderen Personen.

**a** Lesen Sie die Schritte b bis d auf Seiten 100-104 zur Vorbereitung, bevor Sie die Große-Elektroden-Pads anwenden

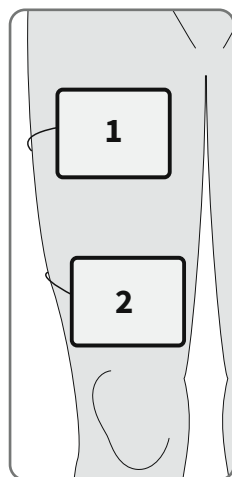

**b** Platzieren Sie ein Große-Elektroden-Pad auf Ihrem Oberschenkel (1), einige Zentimeter von der Leistengegend entfernt. Drücken Sie dabei die selbstklebende Seite vorsichtig auf die Haut.

Platzieren Sie das zweite Große-Elektroden-Pad auf Ihrem Oberschenkel (2), einige Zentimeter vom oberen Rand der Kniescheibe entfernt. Drücken Sie dabei die selbstklebende Seite vorsichtig auf die Haut.

Die Große-Elektroden-Pads müssen nicht genau auf einer Linie angeordnet sein. Sie müssen sich in einer Position befinden, die für Sie komfortabel ist und in der Sie sehen können, wie sich Ihre Oberschenkelmuskeln zusammenziehen und entspannen.

### Anpassung der Intensitätsstufe in den Knieprogrammen

Zu Beginn jedes Knieprogramms erfolgt eine 30 Sekunden dauernde Stimulation, in der Sie die richtige Intensitätsstufe einstellen können. Danach folgt eine Ruhephase von 30 Sekunden, in der Sie keine Stimulation spüren werden. Während der restlichen Therapiesitzung spüren Sie die Stimulation wie auf Seite 110 beschrieben.

Es ist nicht möglich, die Intensität während der Ruhephasen anzupassen. Die App- und die Geräteanzeige pulsieren, was eine „Pause“ signalisiert.

Sie können die Intensität anpassen, wenn Sie die Stimulation im Oberschenkel spüren und die App- und Geräteanzeige momentan nicht pulsieren.

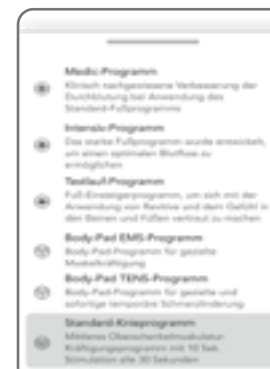

**c** Lesen Sie Seiten 97, auf der erklärt wird, wie die Stimulation von der App gesteuert wird.

Die Knie-Pad-Programme können automatisch als Teil Ihres empfohlenen Therapieplans oder manuell ausgewählt werden, indem Sie auf den Programmnamen am unteren Ende Sitzungs-Bildschirm tippen, wenn keine Stimulation läuft.

Eine autom. Pause erfolgt, wenn ein Pad vom Körper entfernt oder ein Kabel abgezogen wird. Durch erneutes Anschließen und Tippen  wird die Stimulation wieder gestartet.

**d** Nehmen Sie die Große-Elektroden-Pads ab und bewahren Sie sie gemäß der Anweisungen auf Seite 102 auf.

## Wartung

### Reinigung und Aufbewahrung Ihres Revitive

Vergewissern Sie sich, dass Revitive ausgeschaltet ist.

Wischen Sie die Fuß-Pads mit einem weichen, feuchten Tuch ab.

Verwenden Sie keine scharfen Reinigungsmittel.

Tauchen Sie das Gerät nicht in Wasser ein.

Bewahren Sie das Gerät an einem kühlen, trockenen und staubfreien Ort und vor direkter Sonneneinstrahlung geschützt auf.

Kleben Sie die Elektroden-Pads auf die Kunststoffolie.

Bewahren Sie die Elektroden-Pads an einem trockenen und gut belüfteten Ort auf, an dem sie vor direkter Sonneneinstrahlung geschützt sind.

Die Elektroden-Pads müssen zur Aufbewahrung nicht von den Elektroden-Kabeln entfernt werden.

### Auswechseln der kleinen (2044) und großen (2939) Elektroden-Pads

Die Elektroden-Pads können circa 20 bis 30 Mal wiederverwendet werden. Wenn die Klebefähigkeit der Pads nachlässt, verreiben Sie ein paar Tropfen Wasser auf der Oberfläche.

Ersatz-Elektroden-Pads können Sie über [www.revitive.de](http://www.revitive.de) beziehen.



### Entsorgung des Geräts

Die Richtlinie 2012/19/EU des Rates über Elektro- und Elektronik-Altgeräte (WEEE) schreibt vor, dass dieses Gerät am Ende seiner Lebensdauer nicht zusammen mit anderen Haushaltsabfällen entsorgt werden darf. Um mögliche Schäden für die Umwelt oder die menschliche Gesundheit durch unkontrollierte Abfallentsorgung zu vermeiden, trennen Sie dieses Produkt bitte von anderen Abfallarten und recyceln Sie es verantwortungsbewusst, um die nachhaltige Wiederverwendung von Materialressourcen zu fördern.

Wenden Sie sich an den Händler, bei dem Sie dieses Produkt gekauft haben, oder an Ihre örtliche Behörde, um zu erfahren, wo und wie Sie dieses Produkt für ein umweltgerechtes Recycling zurückgeben können.

## Anhang

### Manuelle Bedienung des Revitive

In diesem Abschnitt wird erklärt, wie das Revitive-Gerät manuell ohne die Revitive-App verwendet wird.

Für die besten Ergebnisse empfehlen wir, Revitive zusammen mit der App wie in den vorherigen Abschnitten beschrieben zu verwenden. Eine Verwendung zusammen mit der App bietet die beste Therapie für Ihre Symptome und Erkrankungen.

Es ist wichtig, dass Ihr Körper ausreichend mit Flüssigkeit versorgt ist. Wir empfehlen Ihnen, eine Feuchtigkeitslotion auf die Fußsohlen aufzutragen, damit Ihre Haut gut mit Feuchtigkeit versorgt ist und die Anwendung der elektrischen Stimulation unterstützt wird.

Bitte verwenden Sie eine Feuchtigkeitscreme auf Wasserbasis wie die Revitive Fuß- und Beincreme.

**Anmerkung:** Bei sehr trockenen Füßen kann Revitive automatisch pausieren. Eine Stimulation ist dann erst möglich, wenn Sie die Haut an den Fußsohlen mit Feuchtigkeit versorgt haben. In diesem Fall ist das Auftragen einer Feuchtigkeitslotion notwendig.

Außerdem empfehlen wir Ihnen, vor der Anwendung von Revitive ein Glas Wasser zu trinken.

Verwenden Sie Revitive nicht häufiger als 6 Mal für 30 Minuten (höchstens 180 Minuten) am Tag. Andernfalls kann es zu einer Ermüdung der Muskulatur kommen.

### Verwendung der SoftTouch-Fuß-Pads

Die Fuß-Pads übertragen EMS nur auf Ihre Füße und Beine. Das einzige Programm, das im manuellen Modus verfügbar ist, ist das Medic-Programm.

#### Im Sitzen die bloßen Füße auf die Fuß-Pads stellen

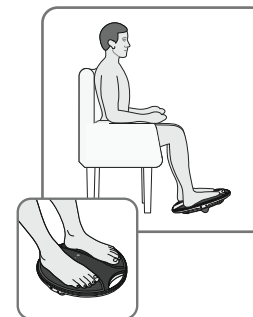

- a** Setzen Sie sich bequem hin.
- Setzen Sie sich am besten so hin, dass Ihre Knie im rechten Winkel stehen (90-Grad-Winkel).
- Stellen Sie Revitive vor sich auf den Boden.

Revitive wurde für die Anwendung im Sitzen entwickelt. Bitte stellen **Sie sich nie auf** das Revitive-Gerät.

Legen Sie jegliche Fußbekleidung ab, einschließlich Socken/Strümpfen, und stellen Sie dann beide Füße auf die Fuß-Pads.



- b** Um Revitive einzuschalten, drücken Sie die Ein-/Aus-Taste am Gerät.

## Anhang



- c** Sie hören einen Piepston und die Anzeige leuchtet. Es werden die Zeit (30 Minuten) und die Intensität (00) angezeigt.

Drücken Sie den **+** Intensitätsregler auf dem Bedienfeld, um die Stimulation zu starten. Die Zeitanzeige (Minuten) läuft rückwärts, während Ihr Revitive das Programm durchläuft.

Auf die Taste **-** drücken, um die Intensität zu steigern. Auf die Taste **+** drücken, um die Intensität zu reduzieren.

Es ist normal, wenn Sie in Ihren Füßen und Unterschenkelmuskeln ein kribbelndes oder unterschiedlich starkes Gefühl verspüren.

Revitive vibriert **nicht**.

- d** Gewöhnen Sie sich an das Gefühl der Elektrischen Muskelstimulation (EMS). Nutzen Sie einige Tage lang eine niedrige Intensität für 30 Minuten einmal täglich oder für zwei 30-minütige Sitzungen pro Tag.

Stellen Sie die Intensität so ein, dass Sie die Stimulation in Ihren Füßen spüren, was eine Kontraktion der Unterschenkelmuskulatur bewirkt und eine Wippbewegung über den IsoRocker des Revitive verursacht.

Nach einigen Tagen der Gewöhnung wählen Sie eine höhere Intensität aus, bei der Sie eine starke, aber immer noch **angenehme Kontraktion der Unterschenkelmuskeln spüren**.

Die meisten Menschen verspüren eine starke Kontraktion auf der Intensitätsstufe 40 oder höher. Sie können eine Intensitätsstufe zwischen 1 und 99 einstellen.

Anmerkung: Die erforderliche Intensitätsstufe kann von Tag zu Tag variieren.

Bei Schmerzen oder Beschwerden:

- Nehmen Sie einen oder beide Füße von den Fuß-Pads, um die Stimulation zu stoppen.
- Verringern Sie die Intensität an den Fuß-Pads über den **|||** Intensitätsregler des Bedienfelds, bevor Sie Ihre Füße wieder auf dem Gerät platzieren.

- e** Das Fuß-Pad-Programm dauert 30 Minuten. Sie können diese Dauer nicht verändern.

Um die Stimulation zu pausieren, nehmen Sie beide Füße von den Fuß-Pads. Wenn Sie wieder zur Stimulation bereit sind, platzieren Sie beide Füße zurück auf die Fuß-Pads und drücken die Taste zur **+** Intensitätssteuerung.

Bitte beachten Sie, dass die Stimulationssitzung nach 10 Minuten Pause endet und sich Ihr Revitive ausschaltet. Sie hören drei Piepstöne, wenn sich Ihr Revitive ausschaltet.

Um die Stimulation zu stoppen, schalten Sie Revitive aus, indem Sie die Ein-/Aus-Taste auf dem Gerät drücken.

## Verwendung der Kleine-Elektroden-Pads

Im Lieferumfang von Revitive sind ein Paar wiederverwendbare Kleine-Elektroden-Pads (bis zu 20-30 Anwendungen) enthalten, die zur Elektrischen Muskelstimulation (EMS) an anderen Körperbereichen eingesetzt werden können. Das einzige Programm, das im manuellen Modus verfügbar ist, ist das Body-EMS-Programm. Wenn Sie TENS nutzen möchten, dann laden Sie bitte die App herunter.

**Die Elektroden-Pads können nicht gleichzeitig mit den Fuß-Pads benutzt werden. Bei Verwendung der Elektroden-Pads schalten sich die Fuß-Pads automatisch ab.**



Die Elektroden-Pads sind nur von einer Person zu verwenden. Verwenden Sie Elektroden-Pads **nicht** gemeinsam mit anderen Personen.

Verwenden Sie die Revitive-Elektroden-Pads im EMS-Modus zur Stärkung und Rehabilitation der Muskeln nach Bedarf jederzeit, ab 30 Minuten pro Tag.

Verwenden Sie Revitive im EMS-Modus nicht häufiger als 6 Mal für 30 Minuten (höchstens 180 Minuten) am Tag. Andernfalls kann es zu einer Ermüdung der Muskulatur kommen.

Wählen Sie eine Intensitätsstufe, bei der Sie eine **starke, aber angenehme Muskelkontraktion** spüren.

Es ist wichtig, dass Ihr Körper mit Flüssigkeit versorgt ist. Wir empfehlen Ihnen, vor der Anwendung von Revitive ein Glas Wasser zu trinken.

Folgen Sie den Anweisungen auf den Seiten 100-101, um die Elektroden-Pads anzubringen.

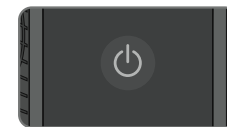

- a** Um Revitive einzuschalten, drücken Sie die Ein-/Aus-Taste auf dem Gerät.



- b** Sie hören einen Piepston und die Anzeige leuchtet. Prüfen Sie, ob die **Ⓢ** Elektroden-Pads-Anzeige leuchtet. Es werden die Zeit (30 Minuten) und die **|||** Intensität (00) angezeigt.

Drücken Sie den **+** Intensitätsregler auf dem Bedienfeld, um die Stimulation zu starten. Die **Ⓢ** Zeitanzeige (Minuten) läuft rückwärts, während Ihr Revitive das Programm durchläuft.

# Anhang

**c** Stellen Sie die Intensität so ein, dass Sie die Stimulation spüren und eine Muskelkontraktion erzeugt wird.

Sie können eine Intensitätsstufe zwischen 1 und 99 einstellen.

Anmerkung: Die erforderliche Intensitätsstufe kann von Tag zu Tag variieren.

Auf  drücken, um die Intensität zu steigern.

Auf die Taste  drücken, um die Intensität zu reduzieren.

Bei Schmerzen oder Beschwerden:

- Verringern Sie die Intensität der Kleine-Elektroden-Pads, indem Sie den  Intensitätsregler auf dem Gerät nutzen.
- Sie können die Behandlung auch vor dem Ende der 30-minütigen Sitzung beenden, um eine Hautreizung zu vermeiden. Dazu drücken Sie die Ein-/Aus-Taste auf Revitive.

**d** Nach Ablauf der Zeit hören Sie drei Piepstöne und Ihr Revitive schaltet sich automatisch ab.

**e** Nehmen Sie die Kleine-Elektroden-Pads ab und bewahren Sie sie gemäß der Anweisungen auf Seite 102 auf.

# Fehlerbehebung

Problem	Mögliche Ursache	Lösung
<b>Die LED-Anzeige leuchtet nicht auf, und Revitive funktioniert nicht, obwohl es eingeschaltet ist.</b>	Die Schutzfolie ist noch angebracht. Das Gerät funktioniert nicht, wenn diese nicht entfernt wurde.	Schutzfolie entfernen und umweltgerecht entsorgen.
	Das Netzteil steckt nicht richtig in der Steckdose oder im Gerät.	1. Prüfen Sie, ob das Telefon eine Internetverbindung über WLAN oder Mobilfunk hat (Datenaustausch muss auf dem Telefon aktiviert sein).
	Leerer Akku.	Stecken Sie das Kabel des Geräts in eine Steckdose und laden Sie den Akku auf oder betreiben Sie das Gerät über das Stromnetz.
<b>Mein Telefon koppelt sich nicht mit dem Revitive-Gerät, obwohl ich die Schritte zur Kopplung in der Revitive-App durchgeführt habe, und es ist kein durchgängiges Bluetooth-Symbol auf Revitive zu sehen.</b>	Bluetooth auf dem Telefon ist nicht korrekt konfiguriert.	1. Prüfen Sie, ob das Telefon eine Internetverbindung über WLAN oder Mobilfunk hat (Datenaustausch muss auf dem Telefon aktiviert sein).
		2. Bluetooth muss in den Einstellungen des Telefons aktiviert sein.
		3. Für iOS: Prüfen Sie, ob Bluetooth für die Revitive-App aktiviert ist – Einstellungen > Revitive.
		4. Prüfen Sie, ob Standortdienste auf dem Telefon aktiviert sind – normalerweise in Einstellungen > Privatsphäre (iOS) oder Sicherheit und Datenschutz (Android). Das ist für die Bluetooth-Kopplung erforderlich.
		5. Für Android: Prüfen Sie, ob Standortdienste für die Revitive-App zugelassen sind – normalerweise in Einstellungen > Apps > Revitive.
		6. Rufen Sie die Bluetooth-Einstellungen im Telefon auf und drücken Sie dann auf Vergessen/Entkoppeln von Revitive-Geräten, die in MEINE GERÄTE (iOS) oder GEKOPPELTE GERÄTE (Android) aufgelistet sind.
		7. Revitive-App erneut starten.
		8. Lehnen Sie alle Kopplungsanfragen ab, die Sie eventuell sehen, bevor Sie bei den Anleitungen zur Kopplung in der Revitive-App sind.
		9. Folgen Sie den Anleitungen zur Kopplung in der Revitive-App und bringen Sie das Revitive-Gerät wieder gemäß Anweisung in den Kopplungsmodus (blinkendes Bluetooth-Symbol auf dem Revitive-Gerät).
		10. Drücken Sie auf „KOPPELN“ in der App und akzeptieren Sie die jetzt erscheinenden Kopplungsanfragen.
<b>Ich habe die Kopplung wie angewiesen versucht, aber sie endete mit einer Fehlermeldung.</b>	Ein unerwartetes Ereignis ist beim sicheren Bluetooth-Kopplungsvorgang aufgetreten.	Versuchen Sie die Kopplung gemäß der Schritte 1-10 oben erneut.
<b>Kopplung ist fehlgeschlagen, aber das Bluetooth-Symbol ist auf dem Revitive ständig an.</b>	Ihr Revitive ist bereits mit einem anderen Mobiltelefon über Bluetooth verbunden.	Sie müssen die Verbindung am anderen Telefon entfernen, bevor Sie sich mit Ihrem Revitive-Gerät verbinden können. Nehmen Sie das andere Telefon zur Hand und stellen Sie dort das Revitive-Gerät aus.

# Fehlerbehebung

Problem	Mögliche Ursache	Lösung
<b>Ich habe mehr als ein Revitive-Gerät und kann nicht das Gerät verbinden, das ich nutzen will.</b>	Ihr Telefon verbindet sich immer mit dem anderen Revitive-Gerät.	Entkoppeln Sie alle Revitive-Geräte in Einstellungen > Bluetooth und platzieren Sie die nicht erforderlichen Revitive-Geräte außerhalb der Bluetooth-Reichweite.
<b>Die Kopplung funktioniert weiterhin nicht und ich habe alle vorherigen Lösungen versucht.</b>		Schalten Sie das Revitive-Gerät ein und stecken Sie einen Stift oder das Ende einer Büroklammer in die Öffnung zum Zurücksetzen, bis auf der Anzeige „00“ erscheint.  Folgen Sie den Anweisungen oben zu nicht korrekt konfiguriertem Bluetooth.
<b>Revitive ist eingeschaltet (LED-Anzeige leuchtet auf), aber ich verspüre keine elektrische Stimulation durch die Fuß-Pads.</b>	Die unbedeckten Füße stehen nicht gleichzeitig auf den Fuß-Pads.	Vergewissern Sie sich, dass Ihre Füße unbedeckt sind und jeder Fuß gleichzeitig auf einem Fuß-Pad steht. Erhöhen Sie die Intensität weiter bis max. zur höchsten Stufe 99, bis Sie die Stimulation spüren können.
	Ihre Füße sind möglicherweise trocken.	Cremen Sie Ihre Fußsohlen ein, um die Leitfähigkeit und Stimulation zu verbessern. Starten Sie dann die Behandlung erneut. Sie müssen möglicherweise die Intensitätsstufe erhöhen.
	Die Intensitätsstufe ist möglicherweise zu niedrig eingestellt.	Das Gerät ist sehr sicher in der Anwendung. Erhöhen Sie die Intensität immer weiter in Richtung Stufe 99, bis Sie die Stimulation spüren. Sie werden eventuell feststellen, dass Sie die Intensitätsstufe erhöhen müssen, wenn sich Ihr Körper an die Behandlung gewöhnt hat. Es ist nicht das Ziel, sich auf Stufe 99 vorzuarbeiten, sondern eine Stufe zu finden, die für Sie angenehm ist.
	Das Elektroden-Kabel ist an das Gerät angeschlossen.	Ziehen Sie das Elektroden-Kabel ab. Die Fuß-Pads funktionieren nicht, solange das Elektroden-Kabel angeschlossen ist.
	Revitive befindet sich möglicherweise im automatischen Pausezustand.	Wenn die Stimulation pausiert, blinken Bereiche der Anzeige in der App und auf dem Revitive. Durch Tippen auf wird die Stimulation fortgesetzt und durch Tippen auf wird sie beendet. Sie müssen ausreichend Wasser getrunken haben, damit Ihre Füße gut mit Feuchtigkeit versorgt sind, und beide Füße müssen auf den Fuß-Pads stehen.
	Wenn Sie trotz der genannten Lösungen noch immer keine Stimulation spüren:	Überprüfen Sie das Gerät. Legen Sie dazu eine Hand so auf die Fuß-Pads (am besten auf den Fersenbereich), dass Sie beide Pads gleichzeitig berühren. Stellen Sie mit der anderen Hand zunächst die Null ein und erhöhen Sie die Intensitätsstufe so lange, bis Sie die Stimulation spüren können. Wenn Sie die Stimulation an Ihrer Hand spüren können, funktioniert das Gerät. Wenn Sie auch auf Intensitätsstufe 99 nichts spüren, kontaktieren Sie bitte Ihren offiziellen Vertriebshändler.

Problem	Mögliche Ursache	Lösung
<b>Revitive vibriert nicht.</b>	<b>REVITIVE IST NICHT DARAUF AUSGELEGT, ZU VIBRIEREN.</b>	
<b>Der IsoRocker® imitiert die Abrollbewegung nicht.</b>	Die Muskeln in Ihren Beinen verursachen die „Abrollbewegung“, der IsoRocker® ist nur die Drehachse.	Der IsoRocker® bewegt sich nur dann, wenn die Intensität erhöht wird, da dadurch die Unterschenkelmuskeln zum Zusammenziehen angeregt werden. Möglicherweise können Sie die Intensität nicht ohne Weiteres hoch einstellen. Sie müssen sich zuerst an die Empfindung gewöhnen. Wichtig ist, eine für Sie angenehme Intensitätsstufe einzustellen.
	Das Gerät steht zu weit entfernt vor Ihnen.	Setzen Sie sich so, dass Ihre Knie im rechten Winkel stehen.
<b>Der IsoRocker® macht auf hartem Boden ein Klopfgeräusch.</b>	Falsche Aufstellung des Geräts oder zu hohe Intensitätsstufe.	Stellen Sie das Gerät anders auf oder stellen Sie die Intensitätsstufe niedriger ein. Das Klopfgeräusch sollte so abnehmen. Als Alternative können Sie eine Bodenmatte unter das Gerät legen, um das Geräusch zu dämpfen.
<b>Meine Beine schmerzen nach der Behandlung.</b>	Die Intensitätsstufe ist möglicherweise zu hoch eingestellt. Ihre Muskeln werden daher überanstrengt.	Lassen Sie nach jeder Behandlung genügend Zeit verstreichen, damit sich Ihre Muskeln erholen können (genauso wie nach starker, körperlicher Anstrengung). Beginnen Sie bei der nächsten Anwendung auf einer niedrigeren Stufe (auf der Sie eine sanfte elektrische Stimulation spüren, die Sie als angenehm empfinden) und reduzieren Sie die Anwendungsdauer, bis sich Ihre Muskeln an die Stimulation gewöhnt haben.
<b>Bei Verwendung der Elektroden-Pads fühlt sich die Stimulation unangenehm an.</b>	Vielleicht haben Sie versehentlich ein Pad getrennt und so die Stimulation unterbrochen.	Verringern Sie die Stimulationsstufe mithilfe des Intensitätsreglers in der App oder über den Intensitäts-regler auf dem Revitive. Möglicherweise können Sie das Gerät erst wieder verwenden, wenn die Haut abgeheilt ist.
<b>Ich bin unsicher, welches Programm ausgewählt ist.</b>		Das gewählte Programm wird am unteren Ende Sitzungs-Bildschirm angezeigt.
<b>Ich kann plötzlich keine Stimulation mehr spüren, wenn ich die Elektroden-Pads benutze.</b>	Vielleicht haben Sie versehentlich die Stimulationsitzung unterbrochen, indem Sie ein Pad oder ein Kabel abgetrennt haben, oder durch Drücken der Pause-Taste.	Wenn die Stimulation pausiert, blinken Bereiche der Anzeige in der App und auf dem Revitive. Die App zeigt die Tasten Start oder Stopp an. Durch Tippen auf wird die Stimulation fortgesetzt und durch Tippen auf wird sie beendet. Befestigen Sie die Pads wieder am Körper oder stecken Sie das Kabel wieder ein, um die Sitzung fortzusetzen.
<b>Wenn ich das EMS-Knieprogrammen mit den großen Elektroden-Pads verwende, schmerzen meine Oberschenkelmuskeln schon vor Ende der Behandlung.</b>	Ihre Muskulatur ist möglicherweise noch nicht stark genug, um eine vollständige Behandlung über 20 Minuten durchzuführen.	Stellen Sie das Gerät aus und beenden Sie die Anwendung vor Ablauf der 20 Minuten. Beginnen Sie bei der nächsten Anwendung auf einer niedrigeren Stufe (auf der Sie eine sanfte elektrische Stimulation spüren, die Sie als angenehm empfinden) und reduzieren Sie die Anwendungsdauer, bis sich Ihre Muskeln an die Stimulation gewöhnt haben.

# Fehlerbehebung

Problem	Mögliche Ursache	Lösung
Wenn ich das EMS-Knieprogrammen mit den großen Elektroden-Pads verwende, kann ich die Stimulation in meinem Oberschenkel nicht spüren.	Die Therapie hat begonnen und die Ruhephase ist erreicht.	Je nachdem, welches Programm Sie durchlaufen, müssen Sie bis zu 10, 20 oder 50 Sekunden warten, bevor die Stimulation wieder beginnt.

Weitere Informationen sowie Antworten auf häufig gestellte Fragen finden Sie auf [support.revitive.de](http://support.revitive.de)

# Technische Daten

Produktbezeichnung	Revitive Medic Coach
Modell	5575AQ
Frequenzbereich (+/- 10%)	EMS: 20Hz – 53Hz TENS: 80Hz - 130Hz
Ausgangsstrom	EMS: Max 15mA TENS: Max 19mA
Gewicht (+/- 0,5kg)	1,5kg
Maße	360mm (Ø) x 76,5mm (D)
Stromverbrauch	5W
Netzteil	CE-gekennzeichnet
Stromquelle Eingang (Netzteil in Gebrauch) Ⓢ Ausgang Ⓢ	100-240V  , 50/60Hz, 0,18A 5V  , 1,0A
Batterie	Lithium Ion, 2600mAh, 3,7V
Batterielebensdauer	300 Ladezyklen
Anwendungsteile Bauteil von Revitive, das bei normaler Nutzung physischen Kontakt zum Anwender hat, um die Behandlung durchzuführen	Kleine-Elektroden-Pads - 5cm x 5cm = 25cm <sup>2</sup> Große-Elektroden-Pads - 10cm x 12.5cm = 125cm <sup>2</sup> SoftTouch Pads (Fuß-Pads) - 253,69cm <sup>2</sup>
Betriebsdauer des Geräts	4 Jahre

## Bluetooth – Allgemeine Daten

Standard-Compliance	Bluetooth 5.0
Frequenzbereich	2402 bis 2480GHz
Modulationsverfahren	GFSK

## Mit der Revitive-App können Sie Revitive von Ihrem Smartphone aus steuern

Betriebsfrequenzen	Bluetooth
Reichweite bei Betrieb	Bis zu 30 Meter

# Technische Daten

## Ausgangsspezifikationen für Elektrische Muskelstimulation (EMS):

Impulswellen	Zweiphasig		
Form	Quadratisch symmetrisch mit Polaritätswechsel		
Maximale Ausgangsspannung (+/-15%):	@500Ω	Fuß: 26 - 35Vp	Körper: 18 - 32,6Vp
Impulsdauer (+-10%)		Fuß: 450 or 970µs	Körper: 450µs
Nettoladung	@ 500Ω	[0.001]mC	
Maximale Leistungsdichte	@ 500Ω	Fuß: 0,414 mW/cm2	Körper: 1,52-3,82 mW/cm <sup>2</sup>
EIN Zeit (+/- 10%)		Fuß: 1,90 - 8,30s	Körper: 1,90 -33,0s
EIN Zeit (+/- 10%)		Fuß: 1,00 - 1,50s	Körper: 1,00 - 47,0s

## Ausgangsspezifikationen für Transkutane Elektrische Nervenstimulation (TENS):

Impulswellen	Zweiphasig	
Form	Rechteckig	
Maximale Ausgangsspannung	bei 500 Ω	50Vp
Impulsdauer		100µs
Nettoladung	pro Impuls bei 500 Ω	0µC
Maximale durchschnittliche Leistungsdichte	bei 500 Ω	4,19 mW/cm <sup>2</sup>

Die Werte der Impulsdauer, Impuls-Wiederholungshäufigkeiten und -Höhen, einschließlich jeglicher Gleichstromkomponente, dürfen nicht um mehr als ± 20 % abweichen, wenn sie mit einem Lastwiderstand innerhalb des spezifizierten Bereichs gemessen werden.

Falls ein Nachweis erforderlich ist, dass das Revitive-Gerät nach einem gewissen Zeitraum innerhalb seines wesentlichen Leistungsspektrums arbeitet, sollte der Hersteller kontaktiert werden.

### Feuchtigkeits-, Temperatur- und Luftdruckgrenze für Aufbewahrung und Transport



### Feuchtigkeits-, Temperatur- und Luftdruckgrenze für Betriebsbedingungen



Wenn das Gerät hohen oder niedrigen Temperaturen außerhalb des spezifizierten Betriebsbereichs von 10-40 °C ausgesetzt war, muss sich das Gerät erneut auf die empfohlene Betriebstemperatur einstellen, um eine fortwährende Produktleistung zu gewährleisten.

## Symbols

Bedienungsanleitung beachten	
Warnung, Vorsicht oder Gefahr	
CE-Konformitätskennzeichnung mit Nummer der benannten Stelle	
Herstellungsdatum und -land	
Berechtigter Hersteller des Geräts	
Landesweiter Importeur und Vertreiber	
UK-Konformität bewertet	
Seriennummer	
Artikelnummer	
Eindeutige Geräteidentifikationsreferenz	
Revitive-Identifikationsnummer	
Modellnummer	
EU/EG autorisierter Stellvertreter Europa	
Medizinisches Gerät	
Medizinisches elektrisches Gerät des Typs BF	
Medizinisches elektrisches Gerät der Schutzklasse II mit doppelter Isolierung	
IP21 – Schutzart-Klassifizierung	IP21
FCC-Zeichen	
FCC-Zeichen	
Konformität mit der WEEE-Richtlinie	

Positive Polarität	
Temperaturbereich	
Relative humidity range	
Atmosphärischer Druckbereich	
Medizinprodukt enthält kein Latex aus Naturkautschuk	
Betrieb	
Verbleibende Zeit	
Intensitätsstufe	
Elektroden-Pads-Anzeige	
Akkuanzeige	
Bluetooth aktiviert	
Nur für die Benutzung in Innenräumen geeignet	
Gerät nicht auseinanderbauen	
Der Grüne Punkt® – Zeigt an, dass der Hersteller einen finanziellen Beitrag zum Recycling und zur Verwertung von Verpackungen in Europa geleistet hat.	

### Gilt nur für Elektrodenpads

Verfallsdatum	
Einzelbenutzer, medizinisches Gerät für den Mehrfachgebrauch	

## Garantie

**1.** Revitive/Actegy gewährt auf das erworbene Produkt eine Herstellergarantie von 24 Monaten ab dem Kaufdatum oder beim Kauf in einem Online-Shop ab dem Datum der Lieferung des Produkts. Der Garantieanspruch gilt für Käufe, die in Frankreich, Deutschland, Italien, Spanien, Belgien, Luxemburg und den Niederlanden getätigt wurden. Defekte oder beschädigte Produkte, die unter die Herstellergarantie fallen, werden von Revitive/Actegy oder wenn sie nicht direkt bei Revitive/Actegy gekauft wurden, vom jeweiligen Verkäufer des Produkts, kostenlos umgetauscht, es sei denn der Garantieanspruch ist nach Ziffer 2 ausgeschlossen. Der Garantieanspruch besteht, wenn für das Produkt über den oben genannten Zeitraum von 24 Monaten hinaus eine Sonder-Garantieverlängerung durch Revitive/Actegy gewährt wird, für die Dauer einer solchen Verlängerung weiter.

**2.** Garantieausschlüsse: Der Garantieanspruch ist ausgeschlossen, wenn die Beschädigung auf einer Fremdeinwirkung auf das Produkt beruht; bei unsachgemäßer Verwendung bzw. unsachgemäßem Einsatz des Produkts; wenn der Endkunde kein Verbraucher ist; wenn das Produkt durch Fahrlässigkeit des Kunden oder aufgrund mangelnder Wartung durch den Kunden beschädigt wird.

**3.** Um den Garantieanspruch geltend zu machen, hat der Kunde sich an den jeweiligen Verkäufer des Produkts zu wenden, wenn das Produkt nicht direkt bei Revitive/Actegy gekauft wurde, oder sich direkt an die lokale Revitive/Actegy-Vertretung zu wenden. Die Kontaktdaten der Revitive/Actegy-Vertretungen sind auf der Rückseite dieses Handbuchs aufgeführt. Ist das Revitive-Produkt defekt oder beschädigt und liegt kein Grund für einen Garantieausschluss vor, organisiert Revitives/Actegys Kundendienst oder der jeweilige Verkäufer kostenlos die Rücksendung und den Umtausch des Revitive-Produkts.

**4.** Das Revitive-Produkt muss in der Originalverpackung zurückgesendet werden. Wenn das Revitive-Produkt nicht in der Originalverpackung zurückgesendet wird, können zusätzliche Gebühren anfallen. Peripheriegeräte sowie sämtliches Zubehör und Handbücher für das Revitive-Produkt müssen bei der Rücksendung des Produkts in der Verpackung enthalten sein.

**5.** Diese Herstellergarantie wird zusätzlich zu den gesetzlichen Gewährleistungsansprüchen des Kunden gewährt. Die gesetzlichen Gewährleistungsansprüche werden durch die Herstellergarantie nicht eingeschränkt oder sonst berührt. Der Kunde kann die Voraussetzungen der gesetzlichen Gewährleistungsansprüche, sollte dies nach geltendem nationalen Recht erforderlich sein, online auf [www.revitive.de/garantie](http://www.revitive.de/garantie) einsehen oder per Post bei der lokalen Revitive/Actegy-Vertretung anfordern.

**6.** Die Herstellergarantie unterliegt den Gesetzen des Landes, in dem der Kunde seinen Wohnsitz hat. Jede Klage oder andere Maßnahme, die aufgrund der Herstellung oder des Verkaufs angestrengt wird, sich darauf bezieht oder damit in Zusammenhang steht, unterliegt den Gesetzen des Landes, in dem der Kunde seinen Wohnsitz hat, und der Gerichtsstand für eine solche Maßnahme ist der Wohnsitz des Kunden. Die Garantie gilt für Käufe, die in Frankreich, Belgien, Luxemburg, Deutschland, Österreich, den Niederlanden, Italien und Spanien erfolgten.

## Indice

<b>Contenuto della confezione</b>	<b>120</b>
<b>Componenti e comandi</b>	<b>121-122</b>
<b>Introduzione a Revitive</b>	<b>123-124</b>
<b>Precauzioni importanti</b>	<b>125-129</b>
<b>Operazioni iniziali</b>	<b>130-134</b>
<b>Utilizzo della pedana</b>	<b>135-138</b>
<b>Utilizzo degli elettrodi adesivi piccoli a doppia modalità</b>	<b>139-142</b>
<b>Utilizzo degli elettrodi adesivi grandi</b>	<b>143-145</b>
<b>Manutenzione</b>	<b>146</b>
<b>Allegato</b>	<b>147-150</b>
<b>Risoluzione dei problemi</b>	<b>151-153</b>
<b>Specifiche tecniche</b>	<b>154-156</b>
<b>Garanzia di 2 anni</b>	<b>157</b>

**Um Ihre zweijährige kostenfreie Garantie zu aktivieren, registrieren Sie Ihr Gerät bitte auf: [support.revitive.de](http://support.revitive.de)**

## Contenuto della confezione

All'apertura della confezione, verificare la presenza dei seguenti componenti. Se necessario, segnalare eventuali componenti mancanti contattando i numeri dell'assistenza riportati sul retro del presente manuale.

### 1 Revitive Medic Coach



### 2 Adattatore di corrente Lunghezza cavo: 180 cm

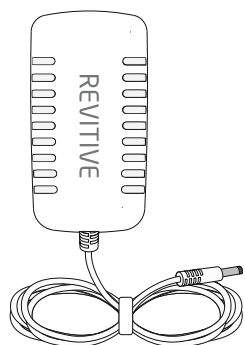

### 3 Elettrodi adesivi piccoli (2044) da utilizzare con i programmi EMS e TENS per il corpo

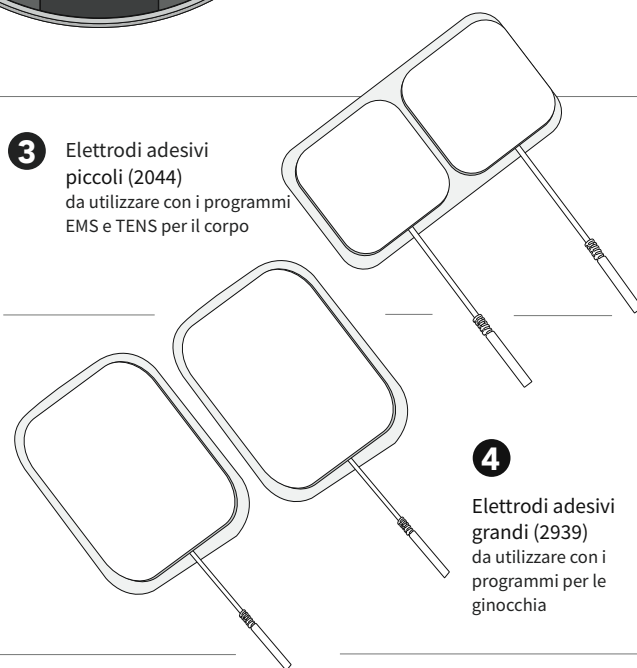

### 4 Elettrodi adesivi grandi (2939) da utilizzare con i programmi per le ginocchia

### 5 Cavetto degli elettrodi Lunghezza cavo: 150 cm

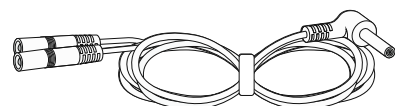

## Componenti e comandi

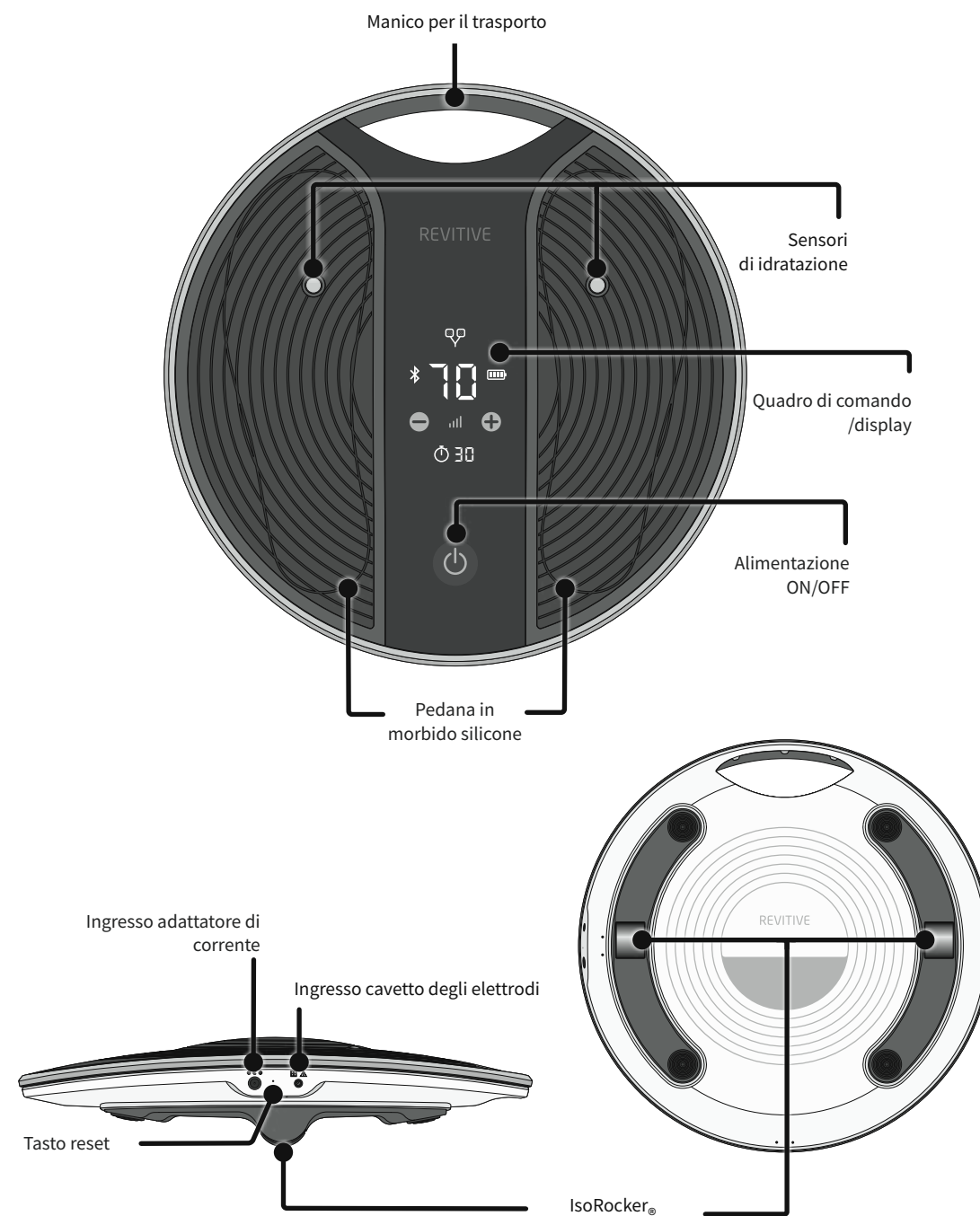

## Componenti e comandi

### Quadro di comando di Revitive

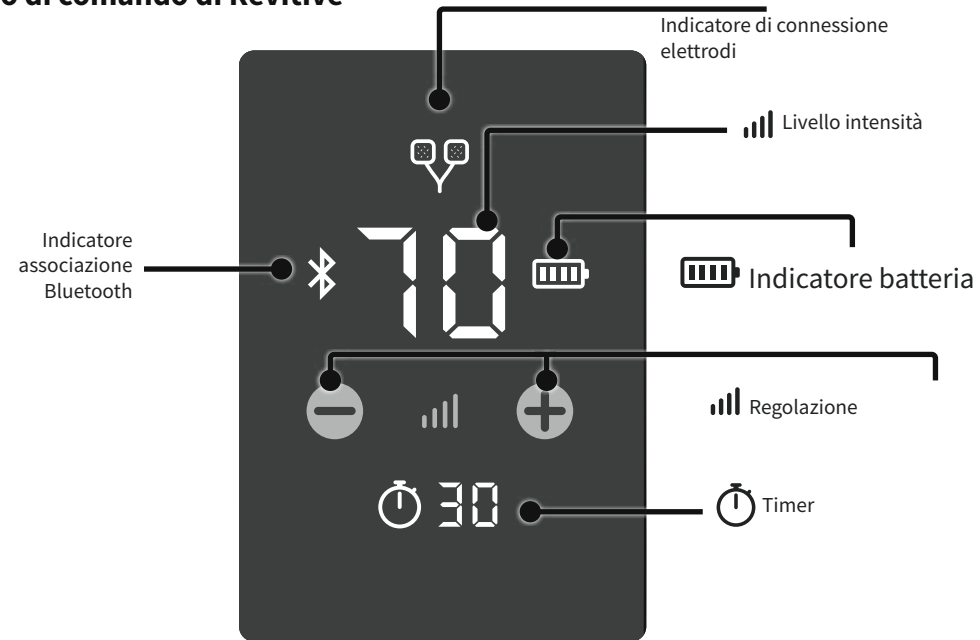

## Introduzione a Revitive

### Profilo dell'operatore

Il presente dispositivo è destinato all'uso in ambiente domestico da parte di utenti che soffrono di immobilità, osteoartrite del ginocchio, cattiva circolazione e problematiche correlate come dolore, rigidità e gonfiore a carico di gambe, caviglie e piedi. È inoltre idoneo all'utilizzo durante la riabilitazione a seguito di un intervento chirurgico al ginocchio.

Revitive è inteso per l'uso da parte dell'utente finale in contesti non clinici e senza la supervisione o l'intervento di un medico durante l'utilizzo.

L'utente tipo è una persona di età adulta senza alcuna limitazione specifica in termini di demografia, sesso, etnia o livello di istruzione.

### App Revitive

L'app Revitive serve a controllare il dispositivo Revitive e a gestire tutti gli aspetti della terapia, in base alle patologie e ai sintomi accusati.

L'app può essere scaricata da Play Store o App Store direttamente sullo smartphone. Il collegamento wireless al dispositivo avviene tramite Bluetooth.

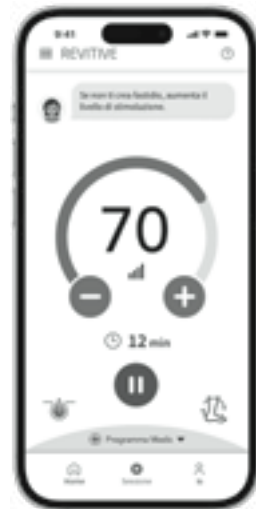

## Introduzione a Revitive

### Elettrostimolazione muscolare (EMS) Indicazioni d'uso

Con l'utilizzo della pedana, Revitive permette di:

- Ridurre il dolore e il disagio alle gambe, alle caviglie e ai piedi causati da una cattiva circolazione (arteriopatia periferica).
- Migliorare la cattiva circolazione nelle gambe causata dall'arteriopatia periferica;
- Migliorare la circolazione per ridurre o prevenire il ristagno di sangue (stasi) causato da una cattiva circolazione (insufficienza venosa cronica/vene varicose);
- Aumentare la distanza percorribile a piedi prima della comparsa dei sintomi di claudicazione (dolore) causati dall'arteriopatia periferica.
- Migliorare i sintomi associati a vene varicose e insufficienza venosa cronica.
- Aiutare a preservare la salute delle vene delle gambe, aumentando la circolazione e l'afflusso di sangue ossigenato e riducendo il gonfiore (edema) alle gambe, ai piedi e alle caviglie.

Con l'utilizzo degli elettrodi, applicati alle gambe, Revitive permette di:

- Ridurre il dolore e il disagio al ginocchio causati dal gonfiore (edema) dovuto all'osteoartrite del ginocchio, o a seguito di un intervento chirurgico al ginocchio.
- Ridurre il gonfiore al ginocchio causato da immobilità dovuta all'osteoartrite, oppure il gonfiore alla caviglia dopo una lesione acuta
- Migliorare la circolazione per ridurre o prevenire il ristagno di sangue (stasi) causato dall'immobilità a seguito di un intervento chirurgico agli arti inferiori o in seguito a diabete
- Aumentare la forza muscolare per aiutare a recuperare la mobilità nelle gambe colpite da immobilità a causa dell'osteoartrite del ginocchio, a seguito di un intervento chirurgico agli arti inferiori o in seguito a BPCO
- Ridurre il dolore e il disagio alle gambe, alle caviglie e ai piedi causati da neuropatia periferica diabetica

Se si è in buone condizioni di salute ma si conduce una vita sedentaria o con periodi di inattività prolungata, Revitive può contribuire a:

- Alleviare la stanchezza, il dolore e la pesantezza delle gambe, oltre a ridurre i crampi muscolari
- Ridurre il gonfiore di piedi e caviglie
- Favorire la salute delle vene delle gambe
- Rafforzare i muscoli delle gambe
- Migliorare la circolazione

### Elettrostimolazione nervosa transcutanea (TENS) Indicazioni d'uso

Con l'utilizzo degli elettrodi, Revitive permette di:

- Alleviare temporaneamente il dolore di origine muscoloscheletrica o neuropatica
- Alleviare il dolore associato all'artrite
- Alleviare e gestire il dolore cronico associato ai problemi muscoloscheletrici, all'osteoartrite e alla fibromialgia
- Alleviare il dolore postchirurgico e posttraumatico

Le Indicazioni d'uso sopraelencate sono certificate ai sensi della Direttiva 93/42/CEE concernente i dispositivi medici.

## Precauzioni importanti

**Leggere tutte le istruzioni prima dell'uso.**

**Conservare queste istruzioni.**

**Alcune categorie di persone devono astenersi dall'utilizzare Revitive.**



### Non utilizzare (controindicazioni):

- Qualora si sia stati sottoposti all'impianto di un dispositivo elettronico, come un pacemaker o un defibrillatore automatico impiantabile (AICD)
- In stato di gravidanza
- In caso di trattamento in corso per trombosi venosa profonda (TVP) o in presenza di sintomi di questa malattia

L'inattività prolungata può aumentare il rischio di sviluppare una trombosi venosa profonda (TVP) ovvero la formazione di un coagulo di sangue, di solito in una vena localizzata in profondità negli arti inferiori. In caso di distacco di un frammento di trombo possono insorgere complicanze potenzialmente fatali come l'embolia polmonare.

Rivolgersi subito al proprio medico se si è stati inattivi per lunghi periodi di tempo e si sospetta di essere affetti da trombosi venosa profonda. **Per evitare la migrazione del trombo, non utilizzare Revitive.**

Talora i soggetti colpiti da trombosi venosa profonda non manifestano alcun sintomo. Tuttavia, è importante essere a conoscenza dei sintomi a essa associati, tra cui:

- Dolore, gonfiore e ipersensibilità alla palpazione a una gamba (solitamente a livello del polpaccio)
- Dolore marcato nella zona interessata
- Sensazione di calore nella sede del trombo
- Arrossamento della pelle, soprattutto nella parte posteriore della gamba, al di sotto del ginocchio

Rivolgersi subito al proprio medico, in presenza di uno o più sintomi sopraelencati.

## Precauzioni importanti



### Avvertenze

#### Consultare il proprio medico prima di utilizzare il dispositivo se:

- Si è in cura presso un medico
- Si soffre di problemi cardiaci
- Si è stati sottoposti a trattamenti medici o terapia fisica per alleviare il dolore
- È stata diagnosticata una patologia cardiaca o si sospetta di esserne affetti
- È stata diagnosticata epilessia o si sospetta di esserne affetti
- Si nutrono dubbi circa l'idoneità di Revitive per la propria condizione
- Si nutrono dubbi circa la causa dei propri sintomi

#### Soggetti portatori di protesi o corpi metallici:

- Se sono state impiantate protesi o corpi metallici, durante l'applicazione dell'elettrostimolazione si possono avvertire dolore o fastidio in prossimità della sede interessata. In tal caso sospendere l'uso e consultare il proprio medico
- L'elettrostimolazione può risultare più intensa in prossimità del dispositivo metallico impiantato. L'utilizzo può continuare in sicurezza a condizione che non provochi dolore. Potrebbe essere necessario regolare l'intensità su un livello più tollerabile.

#### Quando si fa uso della pedana o degli elettrodi adesivi:

- **Non** applicare gli elettrodi adesivi su capo, volto, collo o petto
- L'applicazione degli elettrodi adesivi su zone in prossimità del torace (petto) potrebbe aumentare il rischio di fibrillazione atriale
- Applicare solo su aree con pelle intatta/non lacerata.
- **Non** utilizzare la pedana o applicare gli elettrodi adesivi a diretto contatto o in prossimità di queste aree:
  - su tagli o lacerazioni della pelle, ferite aperte o eritemi; aree gonfie, arrossate, infette o infiammate; eruzioni cutanee (per esempio flebite, tromboflebite, vene varicose, cellulite). Controllare le aree sotto i piedi e le dita dei piedi prima di usare il dispositivo
  - sopra o in prossimità di lesioni cancerose/tumori maligni
  - su zone sottoposte a radioterapia (negli ultimi 6 mesi)
  - sugli organi riproduttivi
  - sui nervi del seno carotideo (parte anteriore del collo), specie nei pazienti con una nota sensibilità al riflesso seno carotideo
  - su entrambe le cosce; fare riferimento alle immagini esplicative riportate nel presente Manuale d'uso per una corretta applicazione
- Quando si utilizza il programma TENS, **non** applicare gli elettrodi adesivi su zone della pelle interessate da una perdita di sensibilità
- Gli elettrodi adesivi sono progettati per essere usati da un solo utente. **Non** condividere gli elettrodi adesivi con altre persone.
- **Non** utilizzare gli elettrodi adesivi dopo la data di scadenza indicata
- Si potrebbe accusare irritazione cutanea o bruciore sotto gli elettrodi adesivi o ipersensibilità dovuta all'elettrostimolazione
- Assicurarsi che qualsiasi crema idratante a base d'acqua sia applicata in modo uniforme e assorbita a fondo dalla pelle prima di applicare la stimolazione. È possibile che un'applicazione non uniforme aumenti il rischio di irritazione o ustione della pelle durante l'uso della stimolazione elettrica
- Nella fase iniziale del trattamento, prima di notare un miglioramento si potrebbe verificare un peggioramento dei sintomi, qualora il corpo non si sia pienamente adattato all'incremento dell'attività muscolare e della circolazione sanguigna. In tal caso, ridurre l'intensità e la durata del trattamento, per alleviare i sintomi iniziali. Se i sintomi persistono, consultare il proprio medico



### Avvertenze

#### Quando non utilizzare Revitive:

- In alcuni casi l'uso di Revitive va evitato. Non utilizzare Revitive:
  - In presenza di attrezzature di monitoraggio elettronico
  - Insieme a un dispositivo medico elettronico di supporto vitale
  - Nella vasca da bagno o sotto la doccia
  - Durante il sonno
  - Se si indossa un tutore ortopedico o un'ingessatura, senza consultare prima il proprio medico
- L'uso di questo apparecchio in posizione adiacente o sovrapposta ad altri apparecchi va evitato, perché potrebbe dare luogo a un funzionamento improprio. Se tale uso è necessario, questa e le altre attrezzature devono essere tenute sotto controllo per verificare che funzionino normalmente

#### Avvertenze ulteriori:

- L'utilizzo di accessori e cavi diversi da quelli specificati o forniti dal produttore per questa apparecchiatura potrebbe comportare un aumento delle emissioni elettromagnetiche o una diminuzione dell'immunità ai campi elettromagnetici di questa apparecchiatura e causare un funzionamento improprio.
- Eventuali apparecchiature portatili di comunicazione in RF (comprese periferiche come antenne esterne e i relativi cavi) non devono essere utilizzate a meno di 30 cm di distanza da qualsiasi componente del sistema Revitive, compresi i cavi specificati dal produttore.
- Il sensore di idratazione di questo dispositivo è costituito da metallo contenente nichel (acciaio inossidabile). Le persone con sensibilità o allergie ai metalli potrebbero sviluppare una reazione allergica a questo componente. Interrompere l'utilizzo se dovesse manifestarsi una reazione allergica



### Ulteriori precauzioni

#### Durante l'applicazione della stimolazione:

- Prestare attenzione quando si applica la stimolazione su zone della pelle interessate da una perdita di sensibilità. Ciò potrebbe provocare irritazione cutanea a causa dell'incapacità di avvertire la stimolazione fino a quando l'intensità è troppo alta. Per evitare una stimolazione eccessiva, impostare un'intensità bassa per generare una leggera contrazione muscolare e/o ridurre il tempo di utilizzo. Assicurarsi che non siano comparsi sintomi di irritazione cutanea (arrossamento), lividi o dolore. In caso di dubbi, consultare il proprio medico

#### Quando si utilizza l'elettrostimolazione muscolare (EMS):

- Prestare attenzione durante l'applicazione della stimolazione:
  - Sull'addome durante il periodo mestruale
  - Se di recente (negli ultimi 6 mesi) si è stati sottoposti a un intervento chirurgico, poiché la stimolazione potrebbe interferire con il processo di guarigione
  - Qualora i tessuti siano soggetti a sanguinamento a causa di una lesione (ad es. uno strappo muscolare), si consiglia di non stimolare la zona interessata nelle 12 ore successive alla lesione. Per evitare una stimolazione eccessiva, impostare un'intensità bassa e/o ridurre il tempo di utilizzo
  - Dopo un periodo prolungato di immobilità o inattività, impostare un'intensità bassa e una durata inferiore, per evitare una stimolazione eccessiva o l'affaticamento muscolare

## Precauzioni importanti



### Ulteriori precauzioni

#### Quando si utilizza l'Elettrostimolazione nervosa transcutanea (TENS):

- È possibile che Revitive riduca la sensazione di dolore che normalmente serve a segnalare la presenza di un problema preesistente
- Se il dolore non dovesse migliorare, se dovesse peggiorare o persistere per più di 5 giorni, interrompere l'utilizzo del dispositivo e rivolgersi al proprio medico
- Il programma TENS non costituisce un trattamento efficace dell'origine o causa del dolore

#### Ulteriori precauzioni:

- Questo prodotto non è destinato a essere utilizzato da persone con ridotte abilità fisiche, sensoriali o mentali, salvo sotto la supervisione di una persona responsabile della loro sicurezza
- Gli effetti a lungo termine dell'elettrostimolazione non sono noti
- L'elettrostimolazione potrebbe non essere indicata per alcune persone: chiedere il parere del proprio medico
- Nell'improbabile caso in cui si verificasse una perdita di intensità in modalità TENS o NMES, o qualora si registrassero anomalie o scarsa reattività nella stimolazione, il dispositivo provvederà a reimpostarsi automaticamente e l'intensità tornerà su "0". Rimuovere gli elettrodi adesivi o togliere i piedi dal dispositivo; quindi, riavviarlo spegnendolo e accendendolo nuovamente



### Precauzioni di sicurezza

- **Non mettersi in piedi sull'apparecchio. Utilizzare esclusivamente da seduti**
- Non mettere Revitive in una posizione in cui è difficile scollegarlo o spegnerlo
- Utilizzare Revitive esclusivamente per lo scopo a cui è destinato
- Non esporre Revitive a temperature molto elevate
- Non versare liquidi su Revitive o i relativi accessori
- Non sovraccaricare la presa di corrente
- Tenere lontano dalla portata dei bambini
- Tenere i cavi di alimentazione lontano dalla portata dei bambini per scongiurare il rischio di strangolamento
- La pedana Revitive può essere utilizzata da più persone. Assicurarsi che il dispositivo venga pulito dopo ogni utilizzo
- Durante l'utilizzo, non toccare la pedana con le mani prima di aver sospeso la stimolazione o prima di aver spento il dispositivo
- Utilizzare Revitive solo con gli accessori forniti in dotazione o acquistati dal produttore
- Ispezionare gli elettrodi adesivi, i cavetti e i cavi di alimentazione periodicamente, verificando che non siano danneggiati
- Non aprire Revitive e non procedere autonomamente ad alcun intervento di riparazione. Ciò renderebbe nulla la garanzia e potrebbe arrecare gravi danni
- Qualora Revitive non dovesse funzionare correttamente, scollegarlo dalla fonte di alimentazione e contattare il rivenditore autorizzato più vicino
- Revitive ha superato i test previsti in merito alle interferenze elettromagnetiche; ciononostante potrebbe essere comunque suscettibile di subire emissioni eccessive e/o potrebbe interferire con attrezzature con una maggiore sensibilità
- Se il prodotto è rimasto esposto a temperature inferiori o superiori al range operativo previsto (10-40 °C), attendere che torni alle temperature consigliate prima di utilizzarlo; diversamente, le normali prestazioni dell'apparecchio potrebbero non essere garantite



### Reazioni avverse

- In caso di reazioni avverse, sospendere l'uso di Revitive e consultare immediatamente il proprio medico.

## Operazioni iniziali

È necessario eseguire le operazioni illustrate in questa sezione prima di utilizzare Revitive per la prima volta, al fine di garantire una corretta configurazione del dispositivo.

- Step 1:** Rimuovere tutti i componenti dalla confezione
- Step 2:** Ricaricare Revitive
- Step 3:** Scaricare l'app Revitive sullo smartphone e creare un account
- Step 4:** Associare l'app al dispositivo Revitive
- Step 5:** Configurare il piano terapeutico

Tutte queste operazioni saranno illustrate nel dettaglio nelle pagine successive.

### Step 1: Rimuovere tutti i componenti dalla confezione

- Dispositivo Revitive Medic Coach
- Adattatore di corrente
- Elettrodi adesivi piccoli da utilizzare con i programmi EMS e TENS per il corpo
- Elettrodi adesivi grandi da utilizzare con i programmi per le ginocchia
- Cavetto degli elettrodi

Consultare la sezione "Contenuto della confezione" a pagina 120 per identificare i componenti.

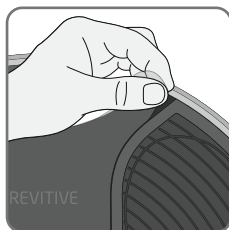

- a** Rimuovere la pellicola protettiva dal dispositivo e smaltirla in modo responsabile. Il dispositivo non potrà essere utilizzato se la pellicola non viene rimossa.

### Step 2: Ricaricare Revitive

Revitive può essere alimentato tramite la batteria ricaricabile integrata o collegando il dispositivo a una presa elettrica. Assicurarsi che Revitive sia carico prima dell'uso.

È possibile collegare il dispositivo a una presa di corrente in qualsiasi momento, ed è indispensabile farlo quando la batteria è in esaurimento. La batteria si ricarica quando Revitive è collegato a una presa elettrica e non viene utilizzato alcun programma di stimolazione. L'icona dell'indicatore della batteria inizia a muoversi su e giù durante il caricamento; quando la batteria è carica, l'icona si ferma.



L'indicatore della batteria di Revitive segnala il livello di carica della batteria.



Se, allo spegnimento del dispositivo, l'indicatore di batteria scarica lampeggia per 10 secondi, significa che la batteria necessita di ricarica.

L'app provvederà anch'essa a segnalare se la batteria è in esaurimento e necessita di ricarica.

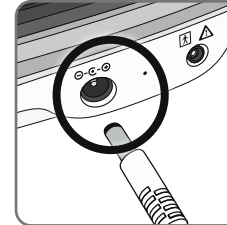

Inserire l'estremità più piccola del cavo di alimentazione nell'apposito ingresso sul lato del dispositivo Revitive.

Collegare l'adattatore alla presa elettrica più vicina. La batteria integrata inizierà a ricaricarsi. Attenzione: non è possibile ricaricare la batteria se è attivo un programma di stimolazione.

Un ciclo di ricarica completo richiede circa 4,5 ore.

Quando il dispositivo è completamente carico, l'indicatore della batteria resterà illuminato fino a quando l'adattatore non verrà scollegato da Revitive o dalla presa di corrente.

Un ciclo di ricarica completo permette circa 6 ore di utilizzo (equivalenti a 12 sessioni da 30 minuti ciascuna).

## Operazioni iniziali

### Step 3: Scaricare l'app Revitive sullo smartphone e creare un account

Il controllo del dispositivo e la gestione della terapia avvengono mediante l'app Revitive.

È dunque necessario scaricare e installare l'applicazione dall'App Store o da Google Play prima di utilizzare Revitive.



**Nota:** Per eseguire il download dell'app e completare il processo di configurazione è necessario essere collegati a internet.

**Nota:** L'app Revitive è scaricabile gratuitamente.

**Nota:** Compatibile con Bluetooth, Apple iOS e Android OS. Non tutte le versioni dei sistemi operativi (OS) e non tutti i modelli di smartphone sono compatibili con l'app Revitive. Le informazioni sulla propria versione sono accessibili dal menu "Impostazioni" dello smartphone. In caso di dubbio, consultare la pagina [support.revitive.com](http://support.revitive.com) o rivolgersi al produttore dello smartphone.



Una volta eseguito il download dell'app, seguire le istruzioni visualizzate per configurare l'account Revitive.

La creazione di un account è indispensabile per garantire la sicurezza dei dati e fornire indicazioni terapeutiche accurate.

**Nota:** L'indirizzo di posta elettronica utilizzato per la configurazione dell'account Revitive deve essere accessibile dallo smartphone per completare il processo di verifica.

Al fine di tutelare le proprie informazioni personali, si raccomanda di aggiornare lo smartphone all'ultima versione del software fornita dal produttore e di utilizzare un sistema di conferma dell'identità come un codice PIN o il riconoscimento dell'impronta digitale.

### Step 4: Associare l'app al dispositivo Revitive

Associando l'app al dispositivo Revitive sarà possibile utilizzare lo smartphone come "controller" e monitorare la terapia.

- a** Controllare che il Bluetooth dello smartphone sia attivo. In caso di dubbio, aprire il menu "Impostazioni" dello smartphone e ricercare la voce "Bluetooth"; quindi, controllare che sia abilitato.

Nota: sui dispositivi Android potrebbe essere necessario autorizzare l'app Revitive ad accedere alla posizione. Tale autorizzazione è necessaria per consentire alla connettività Bluetooth di funzionare come previsto.

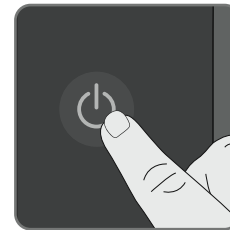

- b** Come indicato dalla procedura di configurazione, tenere premuto il pulsante di **ACCENSIONE** del dispositivo Revitive fino a quando l'icona del Bluetooth  non inizia a lampeggiare sul quadro di comando del Revitive. Ciò segnala che Revitive è in modalità di associazione Bluetooth ed è ora pronto a eseguire l'associazione allo smartphone.

Seguire le indicazioni specificate nelle finestre pop-up.

- c** Dopo una breve attesa, l'app identificherà il dispositivo Revitive e completerà l'associazione. Una volta stabilito il collegamento, l'icona del Bluetooth  sul dispositivo Revitive smetterà di lampeggiare rimanendo accesa.

L'app visualizzerà la schermata del Dashboard. In caso di problemi, fare riferimento alla sezione Risoluzione dei problemi alle pagine 151-153.



### Step 5: Configurare la terapia

Dopo aver collegato Revitive all'app, farai la conoscenza di Rosie, un'assistente virtuale a tua completa disposizione, una vera esperta di Revitive per la salute delle gambe. Rosie ti accompagnerà con preziosi suggerimenti durante tutto il tuo percorso terapeutico, fornendoti assistenza e supporto per sfruttare al massimo i benefici di Revitive. Oltre ad aiutarti a impostare la terapia, Rosie ti fornirà ogni giorno indicazioni e informazioni e ti aiuterà, con monitoraggi periodici e una valutazione di fine piano, a tenere traccia di tutti i tuoi progressi. Per creare il tuo piano terapeutico, segui le istruzioni di Rosie sullo schermo.



# Operazioni iniziali

## Presentazione della schermata del Dashboard

Il Dashboard sarà visualizzato a ogni apertura dell'app Revitive.

Sarà possibile tornare al Dashboard in qualsiasi momento premendo . Questo pulsante sarà sempre visualizzato nella parte inferiore della schermata in tutte le sezioni dell'app.

Il Dashboard in tempo reale fornisce aggiornamenti costanti sullo stato del piano terapeutico giornaliero.

Rosie, la tua personal trainer interattiva

Visualizza dati sull'utilizzo fino alla data corrente

Mostra l'utilizzo per la settimana corrente

Mostra l'avanzamento rispetto alla terapia complessiva

**Dashboard**  
Permette di tornare al Dashboard da qualsiasi altra schermata

**Controller**  
Permette di passare alla schermata del Controller per gestire una sessione

**Io**  
Assistenza nell'utilizzo della schermata

Menu "Opzioni" per accedere a ulteriori funzionalità e assistenza.

# Utilizzo della pedana

Al primo utilizzo verrà selezionato un "programma di addestramento" della durata di 10 minuti pensato per aiutare l'utente ad abituarsi all'elettrostimolazione muscolare (EMS) e alle oscillazioni di Revitive al giusto livello di intensità. Al termine del programma sarà possibile selezionare il livello di intensità preferito per la stimolazione, al fine di abilitare la funzione di "Incremento automatico" per la sessione terapeutica successiva. Una volta completato il programma di addestramento verrà avviata la terapia principale.

Attenzione: se l'app venisse chiusa per qualsiasi motivo, è possibile riapirla semplicemente selezionando l'icona sulla schermata dello smartphone.

È importante essere bene idratati. Si raccomanda di applicare una crema idratante sulle piante dei piedi per idratare la pelle e favorire la trasmissione dell'elettrostimolazione.

Utilizzare una crema idratante a base d'acqua, come la Crema piedi e gambe Revitive.

Consigliamo inoltre di bere un bicchiere d'acqua prima di utilizzare Revitive.

### Sedersi posizionando i piedi nudi sulla pedana

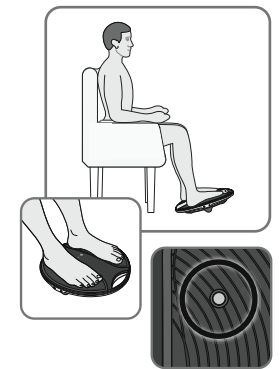

- a** Assumere una comoda posizione seduta.
- Per i migliori risultati, sedersi con le ginocchia a formare un angolo di 90 gradi (angolo retto).
- Posizionare Revitive sul pavimento davanti a sé.
- Revitive è progettato per essere utilizzato in posizione seduta.
- Non mettersi in piedi** su Revitive
- Togliere scarpe e calze, quindi posizionare entrambi i piedi sulla pedana avendo cura di coprire i sensori di idratazione in metallo.



- b** Selezionare il pulsante in fondo alla schermata.
- Leggere e confermare i suggerimenti di utilizzo per raggiungere la schermata del Controller.

# Utilizzo della pedana

## Presentazione della schermata del Controller

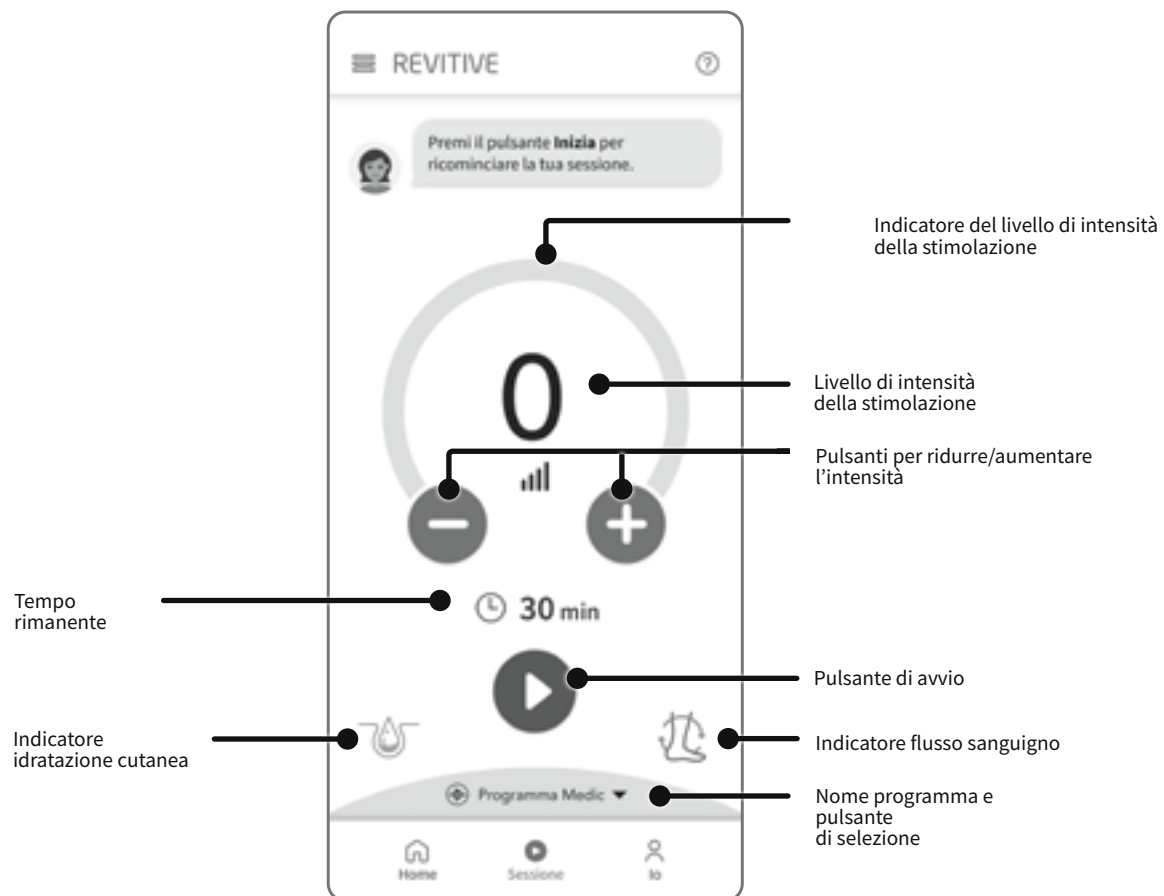

### c Avvio della stimolazione

Selezionare **▶** per avviare un programma e rispondere a eventuali domande visualizzate.

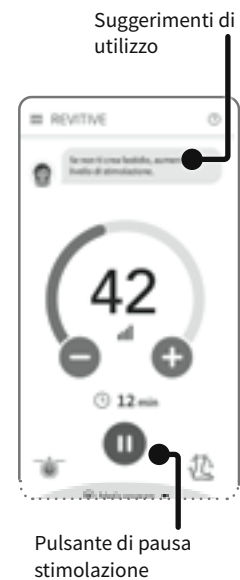

### d Regolare l'intensità della stimolazione

Selezionare il pulsante verde **◀** o i pulsanti **+** per ridurre/aumentare manualmente il livello di intensità fino a raggiungere un livello confortevole. Il livello di intensità è segnalato mediante l'apposito indicatore colorato sul semi cerchio e il numero visualizzato all'interno di quest'ultimo.

Per ridurre/aumentare l'intensità rapidamente, toccare e tenere premuto **◀** oppure **+**.

Quando si utilizza la pedana, sulla schermata saranno visualizzati messaggi e indicazioni che aiutano a selezionare il giusto livello di intensità. Inoltre, l'indicatore del livello di intensità passerà da arancione a verde una volta raggiunta un'oscillazione sufficiente.

Se, in qualsiasi punto della sessione terapeutica, il movimento oscillante si interrompe, verrà emessa una vibrazione/notifica sonora. Per avviare nuovamente l'oscillazione, aumentare il livello di intensità toccando il pulsante.

**Nota:** Se la pelle è eccessivamente secca, la sessione di trattamento potrebbe interrompersi automaticamente e non sarà possibile riprendere la stimolazione fino a quando le piante dei piedi non saranno sufficientemente idratate. Se ciò avviene, applicare una crema idratante alle piante dei piedi.

Quando si utilizzano gli elettrodi, impostare un livello di intensità in grado di generare **contrazioni muscolari intense ma sopportabili**.

**Se si avverte dolore o disagio:** Ridurre l'intensità della pedana/degli elettrodi utilizzando gli appositi comandi sulla schermata del "Controller" o sul dispositivo.

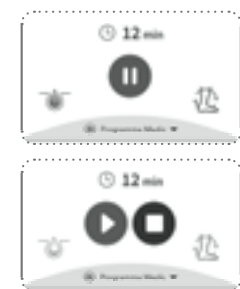

### e Mettere in pausa e riprendere la stimolazione

Selezionare **⏸** o rimuovere i piedi dalla pedana.

Quando la stimolazione è in pausa, il timer lampeggia sia nell'app che su Revitive.

Durante una pausa è possibile ridurre il livello di intensità, ma non aumentarlo.

Attenzione: se la stimolazione viene messa in pausa per un tempo pari a 10 minuti, la sessione si interrompe e Revitive si spegne automaticamente. Lo spegnimento del dispositivo sarà preceduto da tre segnali acustici.

Per riavviare la sessione terapeutica, riposizionare entrambi i piedi sulla pedana e toccare **▶** dall'app (oppure selezionare il pulsante su Revitive).

È possibile selezionare il pulsante **⏹** per interrompere la sessione di stimolazione.

## Utilizzo della pedana

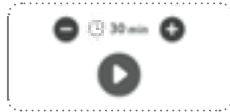

### f Regolare la durata del programma

La durata del programma viene impostata automaticamente. Il timer inizierà un conto alla rovescia durante l'esecuzione del programma terapeutico.

È possibile regolare la durata in qualsiasi momento durante una sessione selezionando il tempo rimanente ⌚ e utilizzando i pulsanti del timer così visualizzati.

Selezionare i pulsanti grigi (⊖ o ⊕) per ridurre/aumentare manualmente la durata del programma.



### g Al termine della sessione, l'app chiederà se si desidera che Revitive memorizzi il livello di intensità raggiunto affinché possa essere utilizzato nella sessione successiva, tramite la funzione di "Incremento automatico".

**Informazioni sulla funzione di "Incremento automatico"** La funzione di "Incremento automatico" consente di semplificare l'utilizzo di Revitive. Quando è abilitata, Revitive provvederà ad aumentare automaticamente l'intensità portandola al livello desiderato quando viene premuto il pulsante ▶ di avvio della stimolazione. Non sarà necessario regolare manualmente l'intensità.



### h L'app aprirà la schermata del Dashboard, dove sarà possibile visualizzare il piano terapeutico suggerito.

Le sessioni terapeutiche suggerite possono essere completate in qualsiasi momento a seconda delle preferenze. Qualora non fosse possibile completare la sessione in un'unica seduta, questa potrà essere interrotta e riavviata in un momento successivo. Revitive provvederà a memorizzare i minuti già completati.

Il dispositivo si spegne automaticamente dopo 10 minuti, a meno che non venga avviato un nuovo programma dalla schermata del Controller.

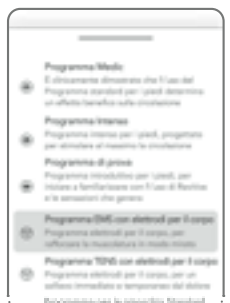

### i I programmi sono selezionati per impostazione predefinita in base al piano terapeutico suggerito. Il nome del programma è sempre visualizzato nella parte inferiore della schermata del Controller.

È possibile selezionare il programma desiderato toccando il nome corrispondente quando la stimolazione non è attiva.

## Utilizzo degli piccoli elettrodi adesivi a doppia modalità

La gestione del dolore in tutto il corpo è resa possibile grazie all'impiego di pad elettrodi, scegliendo tra due terapie dall'efficacia comprovata: EMS e TENS.

### Programma EMS con piccoli elettrodi adesivi

Utilizzare il programma EMS con piccoli elettrodi adesivi per il rafforzamento e la riabilitazione muscolare a seconda delle necessità, per un tempo pari a 30 minuti al giorno.

Non utilizzare Revitive in modalità EMS per più di 6 sessioni giornaliere di 30 minuti (o il periodo di tempo equivalente) al giorno per evitare affaticamento muscolare.

Impostare un livello di intensità in grado di generare **contrazioni muscolari intense ma sopportabili**.

### Programma TENS con piccoli elettrodi adesivi

L'utilizzo di Revitive in modalità TENS è raccomandato per alleviare temporaneamente i dolori articolari, muscolari, neuropatici o artrici cronici. Utilizzare per 20-30 minuti per sessione a seconda delle esigenze.

Impostare un livello di intensità in grado di generare **una sensazione di formicolio intensa ma sopportabile**, senza provocare dolore.

Questa sezione illustra come applicare e rimuovere gli piccoli elettrodi adesivi per utilizzare i relativi programmi di elettrostimolazione tramite l'app Revitive, o per usare Revitive manualmente senza l'app.

**Gli elettrodi adesivi non possono essere utilizzati contemporaneamente alla pedana. Utilizzando gli elettrodi adesivi, la pedana si spegnerà automaticamente.**

**NON applicare gli elettrodi adesivi su capo, volto, collo o petto.**



Gli pad elettrodi adesivi sono progettati per essere usati da un solo utente. **Non** condividere gli elettrodi adesivi con altri.

# Utilizzo degli piccoli elettrodi adesivi a doppia modalità

**a** Selezionare l'area a cui si desidera applicare l'elettrostimolazione.

✓ Le zone consigliate per il posizionamento degli piccoli elettrodi adesivi sono mostrate di seguito:

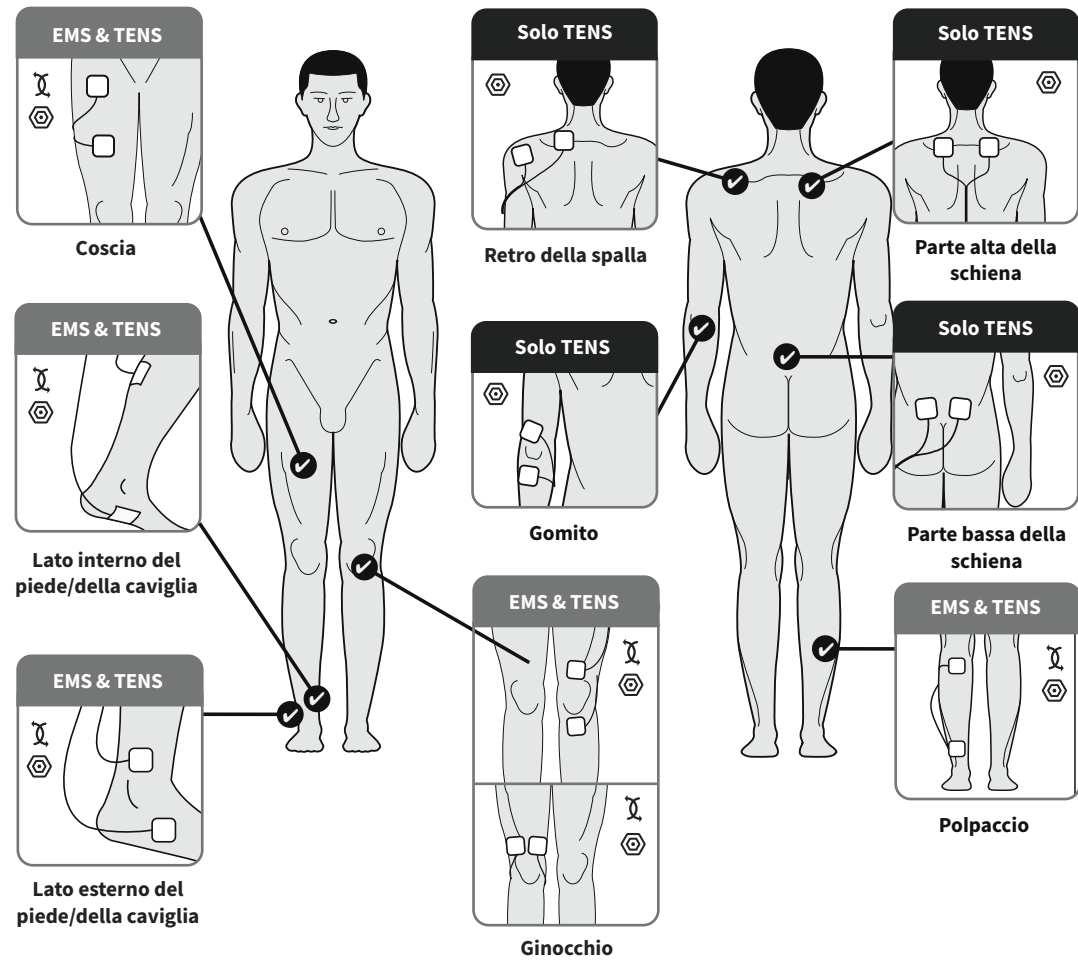

Se si utilizza la modalità TENS per alleviare il dolore, posizionare gli piccoli elettrodi adesivi su entrambi i lati dell'area in cui è localizzato il dolore.

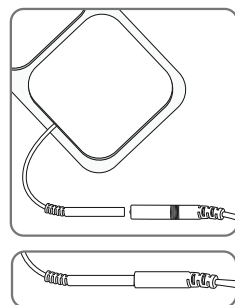

**b** Pulire e asciugare l'area di applicazione degli elettrodi adesivi.

Collegare le estremità degli elettrodi adesivi all'apposito cavetto.

Consultare la sezione "Contenuto della confezione" a pagina 120 per identificare i componenti.

Premere i connettori fino in fondo.

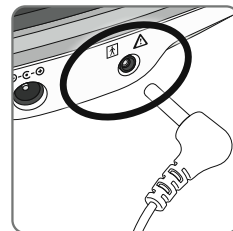

**c** **Verificare che Revitive sia spento.** Collegare l'altra estremità del cavetto degli elettrodi adesivi all'ingresso ubicato sul lato di Revitive.

**Collegando il cavetto degli elettrodi, la pedana si disattiva automaticamente.**

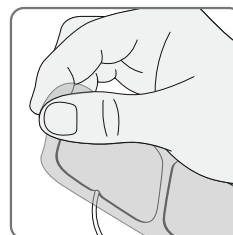

**d** Rimuovere la pellicola di plastica dagli elettrodi adesivi. Mettere da parte la pellicola, poiché sarà necessario riapplicarla al termine della sessione.

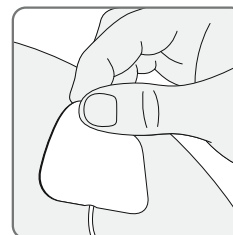

**e** Premere gli piccoli elettrodi adesivi sull'area desiderata come mostrato a pagina 140; oppure, applicare gli grandi elettrodi adesivi come mostrato a pagina 144, premendo delicatamente il lato adesivo sulla pelle.

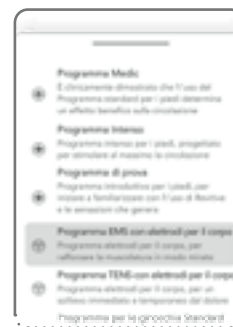

**f** Consultare le pagina 137 per scoprire come controllare la stimolazione con l'app.

I programmi di elettrostimolazione con gli piccoli elettrodi adesivi possono essere selezionati automaticamente, nell'ambito del piano terapeutico suggerito, oppure manualmente selezionando il nome del programma dalla part superiore della schermata del Controller quando la stimolazione non è attiva.

Se uno degli elettrodi adesivi viene staccato dal corpo, o se un cavo viene scollegato dal dispositivo, l'elettrostimolazione si interrompe automaticamente. In questi casi è sufficiente ricollegare il cavo o riapplicare l'elettrodo e selezionare **▶** per riprendere la stimolazione.

## Utilizzo degli piccoli elettrodi adesivi a doppia modalità

### Rimozione degli elettrodi adesivi

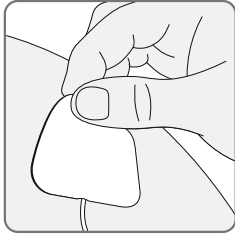

- a** Dopo aver verificato che il dispositivo sia spento al termine della sessione, staccare delicatamente gli elettrodi adesivi dalla pelle.

Evitare di rimuovere gli elettrodi adesivi dalla pelle tirando i cavetti, poiché così facendo si rischia di danneggiarli.

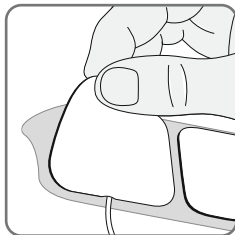

- b** Applicare nuovamente la pellicola di plastica sugli elettrodi adesivi dopo l'uso.

- c** Scollegare il cavetto degli elettrodi adesivi da Revitive.

## Utilizzo degli grandi elettrodi adesivi

### Programmi per le ginocchia

Utilizzare i programmi per le ginocchia per rafforzare i muscoli della parte anteriore della coscia (quadricipiti). Rafforzare i quadricipiti potrebbe contribuire a supportare e stabilizzare il ginocchio, riducendo le sollecitazioni a carico dell'articolazione e alleviando il dolore. Applicare gli appositi elettrodi adesivi sulla coscia della gamba interessata (ginocchio) una volta al giorno per 20 minuti, 5 giorni alla settimana.

Non utilizzare Revitive per più di 6 sessioni di 30 minuti (o equivalente) al giorno, per evitare affaticamento muscolare. Impostare un livello di intensità in grado di generare **contrazioni muscolari intense ma sopportabili**.

È possibile scegliere tra tre programmi per le ginocchia:

#### Stimolazione intensa

Eroga una stimolazione muscolare più intensa, indicata per le persone che necessitano di un tempo di recupero ridotto tra una seduta di elettrostimolazione muscolare e l'altra. Questo programma eroga 10 secondi di stimolazione alternati a 10 secondi di riposo, fino al termine della terapia. Il programma fornisce 3 contrazioni muscolari al minuto.

#### Stimolazione standard

Questo programma offre un livello di rafforzamento muscolare standard. Eroga 10 secondi di stimolazione alternati a 20 secondi di riposo fino al termine della terapia. Il programma fornisce 2 contrazioni muscolari al minuto.

#### Stimolazione leggera

Questo programma eroga un livello di rafforzamento muscolare più leggero, prevedendo periodi di recupero più lunghi tra una stimolazione e l'altra. La sessione terapeutica eroga 10 secondi di stimolazione alternati a 50 secondi di riposo, fino al termine della terapia. Il programma fornisce 1 contrazione muscolare al minuto.

Questa sezione illustra come applicare gli grandi elettrodi adesivi al fine di utilizzare i programmi di elettrostimolazione per le ginocchia tramite l'app Revitive.

**I programmi di elettrostimolazione per le ginocchia devono essere utilizzati esclusivamente con gli elettrodi adesivi Revitive di grandi dimensioni.**

**Gli piccoli elettrodi adesivi non sono adatti all'utilizzo con i programmi per le ginocchia.**

**Inoltre, gli elettrodi adesivi non possono essere utilizzati contemporaneamente alla pedana.**

**Quando si utilizzano gli elettrodi adesivi, la pedana si disattiva automaticamente.**

## Utilizzo degli grandi elettrodi adesivi

**NON** applicare gli elettrodi adesivi su capo, volto, collo o petto.



Gli elettrodi adesivi sono progettati per essere usati da un solo utente. **Non** condividere gli elettrodi adesivi con altre persone.

**a** Fare riferimento agli step b-d a pagine 140-141 per le operazioni preliminari all'applicazione degli grandi elettrodi adesivi

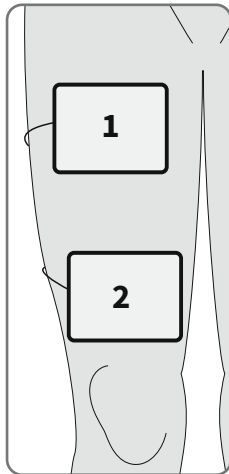

**b** Premere delicatamente sulla coscia uno degli appositi elettrodo adesivi grande (1), posizionandolo a pochi centimetri di distanza dalla zona inguinale e avendo cura che il lato adesivo sia a contatto con la pelle.

Applicare delicatamente il secondo elettrodo adesivi grande sulla coscia (2), posizionandolo a pochi centimetri di distanza dalla parte superiore della rotula e avendo cura che il lato adesivo sia a contatto con la pelle.

Non è necessario che gli grandi elettrodi adesivi siano esattamente allineati l'uno con l'altro. Devono essere applicati in un punto confortevole, che permetta di vedere i muscoli della coscia che si contraggono e si rilassano.

### Regolazione del livello di intensità nei programmi per le ginocchia

I programmi per le ginocchia iniziano con una stimolazione di 30 secondi per favorire l'individuazione del giusto livello di intensità. Seguiranno 30 secondi di riposo durante i quali non si avvertirà alcuna stimolazione. Per la parte rimanente della sessione terapeutica si avvertirà la stimolazione descritta a pagina 150.

Non è possibile regolare l'intensità durante i periodi di recupero. La schermata dell'app e il display del dispositivo lampeggeranno per segnalare che la sessione è in pausa.

L'intensità potrà essere modificata solo durante l'erogazione dell'elettrostimolazione alla gamba, quando la schermata dell'app e il display del dispositivo non lampeggiano.

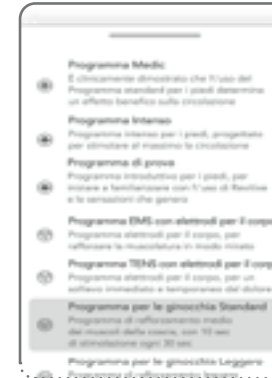

**c** Consultare la pagina 137 per scoprire come controllare la stimolazione con l'app.

I programmi di elettrostimolazione per le ginocchia possono essere selezionati automaticamente, nell'ambito del piano terapeutico suggerito, oppure manualmente selezionando il nome del programma dalla parte superiore della schermata del Controller quando la stimolazione non è attiva.

Se uno degli elettrodi adesivi viene staccato dal corpo, o se un cavo viene scollegato dal dispositivo, l'elettrostimolazione si interrompe automaticamente. In questi casi è sufficiente ricollegare il cavo o riapplicare l'elettrodo e selezionare  per riprendere la stimolazione.

**d** Rimuovere e riporre gli grandi elettrodi adesivi seguendo le istruzioni a pagina 142.

## Manutenzione

### Pulizia e conservazione di Revitive

Verificare che Revitive sia spento

Pulire la pedana con un panno morbido inumidito con acqua.

Non utilizzare detergenti chimici.

Non immergere Revitive nell'acqua.

Conservare Revitive in un ambiente fresco, asciutto e privo di polvere.

Tenere al riparo dalla luce solare diretta.

Applicare nuovamente la pellicola di plastica sugli elettrodi adesivi dopo l'uso.

Conservare gli elettrodi adesivi in un luogo asciutto e ventilato.

Tenere al riparo dalla luce solare diretta.

Non è necessario scollegare i cavetti degli elettrodi adesivi dagli elettrodi adesivi prima di riportarli.

### Sostituzione degli elettrodi adesivi piccoli (2044) e grandi (2939)

Gli elettrodi adesivi sono riutilizzabili per un massimo di 20-30 applicazioni. Se gli elettrodi adesivi iniziano a perdere aderenza, applicare qualche goccia d'acqua sulla loro superficie.

Per richiedere elettrodi adesivi sostitutivi per il corpo o per le cosce, visitare il sito [www.revitive.com](http://www.revitive.com).



### Smaltimento del dispositivo

La direttiva 2012/19/UE del Consiglio sui rifiuti di apparecchiature elettriche ed elettroniche (RAEE) richiede che questo apparecchio non venga smaltito insieme agli altri rifiuti domestici al termine del suo ciclo di vita. Al fine di evitare qualsiasi rischio per l'ambiente o la salute umana derivante da uno smaltimento incontrollato dei rifiuti, si prega di separare questo prodotto dagli altri tipi di rifiuti e di riciclarlo in modo responsabile per favorire il riutilizzo sostenibile delle risorse materiali.

Contattare il rivenditore presso il quale è stato acquistato questo prodotto o le autorità locali per sapere dove e come restituire questo articolo affinché venga riciclato nel rispetto dell'ambiente

## Allegato

### Utilizzo manuale di Revitive

Questa sezione tratta il funzionamento manuale di Revitive, ovvero senza l'apposita app.

Per risultati ottimali, si raccomanda di utilizzare Revitive con l'app come illustrato nelle sezioni precedenti, al fine di massimizzare il beneficio terapeutico per i sintomi e le patologie di cui si è affetti.

È importante essere bene idratati. Si raccomanda di applicare una crema idratante sulle piante dei piedi per idratare la pelle e favorire la trasmissione dell'elettrostimolazione.

Utilizzare una crema idratante a base d'acqua, come la Crema piedi e gambe Revitive.

**Nota:** Se la pelle è eccessivamente secca, la sessione di trattamento potrebbe interrompersi automaticamente e non sarà possibile riprendere la stimolazione fino a quando le piante dei piedi non saranno sufficientemente idratate. In questo caso, sarà necessario applicare una crema idratante.

Consigliamo inoltre di bere un bicchiere d'acqua prima di utilizzare Revitive.

Non utilizzare Revitive, con stimolazione EMS, per più di 6 sessioni da 30 minuti (o il periodo di tempo equivalente) al giorno, per evitare affaticamento muscolare.

### Utilizzo della pedana SoftTouch

La pedana eroga stimolazione EMS esclusivamente a piedi e gambe. L'unico programma disponibile in modalità manuale è il programma Medic.

#### Sedersi posizionando i piedi nudi sulla pedana

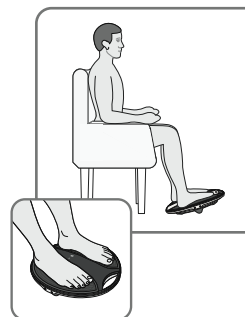

**a** Assumere una comoda posizione seduta.

Per i migliori risultati, sedersi con le ginocchia a formare un angolo di 90 gradi (angolo retto).

Posizionare Revitive sul pavimento davanti a sé.

Revitive è progettato per essere utilizzato in posizione seduta.

- **Non mettersi in piedi** su Revitive



Togliarsi scarpe e calze, quindi posizionare entrambi i piedi sulla pedana.





**b** Premere il pulsante di accensione sul dispositivo Revitive.

## Allegato



- c** Si avvertirà un segnale acustico e il display si accenderà. Il timer  indicherà una durata di 30 minuti e  l'intensità sarà impostata su 00.

Premere il pulsante  di regolazione dell'intensità dal quadro di comando per avviare la stimolazione. Il  timer inizierà un conto alla rovescia durante l'esecuzione del programma terapeutico di Revitive.

Premere il pulsante  per aumentare il livello.

Premere il pulsante  per ridurre il livello.

È normale avvertire una sensazione di formicolio o sensazioni variabili a livello dei piedi e dei polpacci.

Revitive **non** emette vibrazioni.

- d** Acquisire familiarità con la sensazione generata dall'Elettrostimolazione muscolare (EMS). Utilizzare un livello di intensità basso per 30 minuti una o due volte al giorno per alcuni giorni.

Regolare l'intensità su un livello che consenta di percepire la stimolazione ai piedi, dando luogo a una contrazione del polpaccio che faccia oscillare Revitive avanti e indietro sull'IsoRocker.

Dopo avere acquisito familiarità con il dispositivo per alcuni giorni, impostare un livello di intensità più alto per ottenere **contrazioni del polpaccio intense ma sopportabili**.

La maggior parte degli utenti avverte una forte contrazione muscolare a partire da un livello di intensità pari a 40. L'intensità può essere impostata tra 1 e 99.

Si noti che l'intensità necessaria potrebbe variare da un giorno all'altro.

Se si avverte dolore o disagio:

Rimuovere entrambi i piedi dalla pedana per interrompere la stimolazione.

Ridurre l'intensità della pedana utilizzando il pulsante  di regolazione dell'intensità dal quadro di comando, prima di riposizionare nuovamente i piedi su Revitive.

- e** Il programma della pedana ha una durata di 30 minuti. Non è possibile modificare la durata. Per interrompere la stimolazione, rimuovere entrambi i piedi dalla pedana; per riprendere la sessione, posizionare nuovamente i piedi sulla pedana e premere il pulsante  di regolazione dell'intensità.

Attenzione: se la stimolazione viene messa in pausa per un tempo pari a 10 minuti, la sessione si interrompe e Revitive si spegne automaticamente. Lo spegnimento del dispositivo sarà preceduto da tre segnali acustici.

Per arrestare la stimolazione, spegnere Revitive utilizzando il pulsante di accensione.

## Utilizzo degli piccoli elettrodi adesivi

Revitive è fornito con una coppia di piccoli elettrodi adesivi riutilizzabili (fino a 20-30 applicazioni), in grado di erogare l'elettrostimolazione in corrispondenza di altre parti del corpo. L'unico programma disponibile in modalità manuale è il programma EMS con piccoli elettrodi adesivi. Per utilizzare il programma TENS è necessario scaricare l'applicazione.

**Gli elettrodi adesivi non possono essere utilizzati contemporaneamente alla pedana.**

Quando si utilizzano gli elettrodi adesivi, la pedana si disattiva automaticamente.



Gli elettrodi adesivi sono progettati per essere utilizzati da un solo utente. **Non** condividere gli elettrodi adesivi con altre persone.

Utilizzare il programma EMS con piccoli elettrodi adesivi per il rafforzamento e la riabilitazione muscolare a seconda delle necessità, per un tempo pari a 30 minuti al giorno.

Non utilizzare Revitive in modalità EMS per più di 6 sessioni giornaliere di 30 minuti (o il periodo di tempo equivalente) al giorno, per evitare affaticamento muscolare.

Impostare un livello di intensità in grado di generare **contrazioni muscolari intense ma sopportabili**.



È importante essere bene idratati. È importante essere bene idratati. Consigliamo di applicare una crema idratante sulla pelle e bere un bicchiere d'acqua prima di utilizzare Revitive.

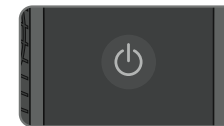

Seguire le istruzioni riportate alle pagine 140-141 per l'applicazione degli piccoli elettrodi adesivi.



- a** Premere il pulsante di accensione sul dispositivo per accendere Revitive.



- b** Si avvertirà un segnale acustico e il display si accenderà. Verificare che l'indicatore  degli elettrodi sia acceso. Il timer  indicherà una durata di 30 minuti e l'intensità  sarà impostata su 00.

Premere il pulsante  di regolazione dell'intensità dal quadro di comando per avviare la stimolazione. Il timer  inizierà un conto alla rovescia durante l'esecuzione del programma terapeutico di Revitive.

## Allegato

**c** Impostare l'intensità a un livello che consenta di percepire la stimolazione, generando una contrazione muscolare.

L'intensità può essere impostata tra 1 e 99.

Si noti che l'intensità necessaria potrebbe variare da un giorno all'altro.

Premere il pulsante  per aumentare il livello.

Premere il pulsante  per ridurre il livello.

Se si avverte dolore o disagio:

- Ridurre l'intensità degli piccoli elettrodi adesivi utilizzando il pulsant  di regolazione dell'intensità dal dispositivo.
- È inoltre possibile interrompere in qualsiasi momento la terapia prima del termine della sessione da 30 minuti per evitare irritazioni cutanee, premendo il pulsante di accensione di Revitive.

**d** Al termine della sessione di Revitive, il dispositivo emetterà tre segnali acustici prima di spegnersi automaticamente.



**e** Rimuovere e riporre gli piccoli elettrodi adesivi seguendo le istruzioni a pagina 142.

## Risoluzione dei problemi

Problema	Possibile causa	Soluzione
<b>Revitive è collegato alla presa di corrente ma il dispositivo o le spie non si accendono.</b>	La presa di corrente a cui è collegato l'adattatore non è accesa o l'adattatore non è collegato correttamente al dispositivo.	Verificare che la presa di corrente sia accesa e che l'adattatore sia collegato correttamente al dispositivo Revitive. Se il dispositivo non si accende, contattare il proprio rivenditore autorizzato.
	Batteria scarica	Collegare il dispositivo a una presa elettrica per ricaricare la batteria, oppure utilizzare Revitive con l'adattatore di corrente.
<b>Non è possibile completare l'associazione di Revitive allo smartphone, nonostante la procedura di associazione sia stata eseguita correttamente; l'icona del Bluetooth su Revitive non smette di lampeggiare.</b>	La connettività Bluetooth dello smartphone non è configurata correttamente	1. Verificare che lo smartphone disponga di connessione a internet abilitata tramite Wi-Fi o rete mobile (è necessario abilitare la connessione dati sullo smartphone)
		2. Verificare che il Bluetooth sia abilitato dal menu "Impostazioni" dello smartphone
		3. Per iOS: Accertarsi che il Bluetooth sia abilitato per l'app Revitive da Impostazioni > Revitive
		4. Verificare che i servizi di geolocalizzazione siano abilitati sullo smartphone, generalmente alla voce Impostazioni > Privacy (iOS) o Privacy e sicurezza (Android). Questo passaggio è indispensabile per consentire l'associazione tramite Bluetooth
		5. Per Android: Verificare che l'app Revitive sia autorizzata a utilizzare i servizi di geolocalizzazione, generalmente alla voce Impostazioni > App > Revitive
		6. Aprire le impostazioni Bluetooth dello smartphone dal menu Impostazioni, quindi selezionare "Dimentica questo dispositivo" in corrispondenza dei dispositivi Revitive che compaiono alla sezione I MIEI DISPOSITIVI (iOS) o DISPOSITIVI ASSOCIATI (Android)
		7. Riavviare l'app Revitive
		8. Rifiutare eventuali richieste di associazione visualizzate prima di aver aperto la procedura guidata tramite l'app Revitive
		9. Seguire le istruzioni di associazione visualizzate nell'app Revitive e mettere il dispositivo in modalità di associazione, come richiesto (l'icona del Bluetooth sul dispositivo Revitive dovrebbe lampeggiare)
		10 Premere il pulsante ASSOCIA ("PAIR") nell'app e accettare le richieste di associazione ora visualizzate.
<b>Ho provato a eseguire l'associazione secondo la procedura ma compare un messaggio di errore</b>	Errore imprevisto durante l'associazione tramite Bluetooth	Provare a ripetere la procedura seguendo gli step 1-10 appena descritti
<b>L'associazione non è riuscita, ma l'icona del Bluetooth è accesa sul dispositivo Revitive</b>	Il dispositivo Revitive è collegato a un altro smartphone tramite Bluetooth	È necessario interrompere il collegamento esistente e associare nuovamente lo smartphone a Revitive. Aprire le impostazioni dello smartphone a cui Revitive è associato e scollegare il dispositivo
<b>Ho più di un dispositivo Revitive e non riesco ad associare quello che desidero utilizzare</b>	Lo smartphone continua a collegarsi a un altro dispositivo Revitive	Rimuovere eventuali associazioni ad altri dispositivi Revitive dal menu Impostazioni > Bluetooth e allontanare il dispositivo che non si desidera utilizzare dalla portata del Bluetooth

## Risoluzione dei problemi

Problema	Possibile causa	Soluzione
<b>Non è possibile associare lo smartphone al dispositivo, nemmeno dopo aver tentate le soluzioni precedenti</b>		Accendere Revitive e inserire uno spillo o un ago all'interno del foro di reset sul lato del dispositivo, quindi premere il pulsante fino a quando non compare il codice "00" sul display.  Seguire le istruzioni sopra riportate per configurare correttamente la connessione Bluetooth.
<b>Revitive è acceso (le spie del display a LED sono illuminate) ma non percepisco alcuna stimolazione dalla pedana.</b>	Entrambi i piedi nudi non sono stati posizionati sulla pedana contemporaneamente.	Assicurarsi che entrambi i piedi nudi siano posizionati contemporaneamente sulla pedana. Continuare a incrementare l'intensità fino a un massimo di 99, fino a quando non si avverte la stimolazione.
	Potrebbe essere necessario idratare le piante dei piedi.	Applicare una crema idratante sulle piante dei piedi per migliorare la conducibilità e la stimolazione e provare a ripetere la procedura. Potrebbe inoltre essere necessario aumentare il livello di intensità.
	L'intensità potrebbe essere impostata su un livello troppo basso.	Revitive è un dispositivo estremamente sicuro. Continuare a incrementare l'intensità fino a un massimo di 99, fino a quando non si avverte la stimolazione. Potrebbe essere necessario aumentare il livello di intensità man mano che ci si abitua alla terapia. L'obiettivo non è arrivare a 99, ma trovare un'impostazione in grado di generare contrazioni muscolari a livello dei polpacci intense ma sopportabili per l'utente.
	Il cavetto degli elettrodi è collegato al dispositivo.	Scollegare il cavetto degli elettrodi; la pedana non entrerà in funzione se il cavetto è collegato.
	La sessione di Revitive potrebbe essere entrata in pausa automaticamente	Assicurarsi di bere molta acqua e che i piedi siano sufficientemente idratati. Posizionare entrambi i piedi sulla pedana, quindi premere il pulsante di regolazione dell'intensità (+) per riprendere la stimolazione.
	Se la stimolazione non viene avvertita, nemmeno dopo aver provato le soluzioni appena descritte, procedere in questo modo:	Testare il dispositivo posizionando una mano trasversalmente su entrambe le estremità della pedana contemporaneamente (si consiglia di farlo sulla parte inferiore della pedana). Con l'altra mano, aumentare il livello di intensità partendo da zero fino a quando non si avverte la stimolazione. Se la stimolazione viene avvertita sulle mani, il dispositivo funziona correttamente. Se la stimolazione non viene avvertita una volta raggiunto un livello di intensità di 99, contattare il proprio rivenditore autorizzato.
<b>Revitive non vibra.</b>	<b>REVITIVE NON È PROGETTATO PER EMETTERE VIBRAZIONI.</b>	

Problem	Possible Cause	Solution
<b>Revitive non oscilla.</b>	L'oscillazione è generata dai muscoli delle gambe, l'IsoRocker® serve solo a facilitarla.	Revitive inizierà a oscillare soltanto quando il livello di intensità selezionato provocherà una contrazione sufficiente del polpaccio. Potrebbe essere necessario abituarsi alla sensazione generata dal dispositivo, prima di raggiungere un livello di intensità sufficientemente alto ma tollerabile. È importante regolare l'intensità a un livello sopportabile.
	Il dispositivo è troppo lontano davanti a sé.	Sedersi con le ginocchia a formare un angolo di 90°.
<b>Revitive emette un picchietto quando viene utilizzato su una superficie dura.</b>	Posizionamento scorretto di Revitive o livello di intensità troppo alto.	Modificare la posizione di Revitive o abbassare il livello di intensità per ridurre il rumore. In alternativa, posizionare Revitive su un tappetino in modo da attutire il rumore.
<b>Dolore alle gambe a seguito del trattamento.</b>	È possibile che l'intensità sia stata impostata su un livello troppo alto e che i muscoli siano sottoposti a una stimolazione eccessiva.	Si raccomanda di lasciare un tempo adeguato tra un trattamento e l'altro per permettere ai muscoli di recuperare (proprio come a seguito di un'intensa sessione di allenamento). Iniziare la sessione successiva impostando un livello di intensità più basso (che permetta di avvertire una stimolazione elettrica leggera e tollerabile), riducendo la durata del trattamento per consentire ai muscoli di abituarsi alla stimolazione.
<b>La stimolazione non è confortevole quando si utilizzano gli elettrodi.</b>	Il livello di stimolazione impostato potrebbe essere troppo alto o la pelle presenta lesioni.	Ridurre la stimolazione utilizzando il pulsante di regolazione dell'intensità dall'app o il pulsante corrispondente dal dispositivo Revitive. Potrebbe essere necessario interrompere l'utilizzo fino a quando la cute non sarà completamente guarita.
<b>Non so quale programma sia stato selezionato.</b>		Il nome del programma è visualizzato in cima alla schermata del Controller.
<b>Stimolazione improvvisamente assente quando si utilizzano gli elettrodi.</b>	La sessione di stimolazione potrebbe essere stata messa in pausa per errore scollegando uno degli elettrodi o il cavetto, o premendo il pulsante di pausa.	Quando la stimolazione è in pausa, alcune aree della schermata dell'app e del display di Revitive lampeggiano. Sull'app sarà visualizzato il pulsante Start o Stop. È possibile toccare per  riprendere la sessione di stimolazione o per  interromperla. Per riprendere la sessione, sarà necessario ricollegare gli piccoli elettrodi o ricollegare il cavetto.
<b>Quando utilizzo il programma per le ginocchia con gli elettrodi adesivi grandi, i muscoli delle cosce mi fanno male prima della fine del trattamento.</b>	È possibile che i muscoli non siano ancora in grado di tollerare una sessione da 20 minuti.	Interrompere la sessione prima dello scadere dei 20 minuti. Iniziare la sessione successiva impostando un livello di intensità più basso (che permetta di avvertire una stimolazione elettrica leggera e tollerabile), riducendo la durata del trattamento per consentire ai muscoli di abituarsi alla stimolazione.
<b>Quando utilizzo il programma per il ginocchio con gli elettrodi adesivi grandi, non riesco a sentire la stimolazione nella coscia.</b>	La sessione terapeutica è iniziata e ha raggiunto il periodo di riposo.	A seconda del programma utilizzato, potrebbe essere necessario attendere fino a 10, 20 o 50 secondi prima del riavvio della stimolazione.

Per ulteriori informazioni, visitare la pagina [support.revitive.com](https://support.revitive.com)

## Specifiche tecniche

<b>Nome del prodotto</b>	Revitive Medic Coach
<b>Modello</b>	5575AQ
<b>Frequenza (+/- 10%)</b>	EMS: 20 Hz - 53 Hz TENS: 80 Hz - 130 Hz
<b>Corrente di uscita</b>	EMS: Massimo 15 mA TENS: Massimo 19 mA
<b>Peso (+/- 0,5 kg)</b>	1,5 kg
<b>Dimensioni</b>	360 mm (Ø) x 76,5 mm
<b>Consumo di energia</b>	5 W
<b>Adattatore CA</b>	Omologato CE
<b>Fonte di alimentazione</b> <b>Ingresso (adattatore utilizzato) <math>\ominus</math></b> <b>Uscita <math>\ominus</math></b>	100-240 V $\sim$ AC ( $\oplus$ ), 50/60 Hz, 0,18 A 5 V ( $\oplus$ ) DC $\square$ , 1,0 A
<b>Batteria</b>	Ioni di litio, 2600 mAh, 3,7 V
<b>Durata della batteria</b>	300 cicli di ricarica
<b>Componenti applicati</b> Componenti di Revitive che, durante il normale utilizzo del dispositivo, entrano fisicamente in contatto con l'utente.	Piccoli elettrodi adesivi - 5 cm x 5 cm = 25 cm <sup>2</sup> Grandi elettrodi adesivi - 10 cm x 12,5 cm = 125 cm <sup>2</sup> SoftTouch Pads (pedana) - 253,69 cm <sup>2</sup>
<b>Vita utile (durata dell'apparecchio)</b>	4 anni

### Specifiche generali Bluetooth

<b>Conformità standard</b>	Bluetooth 5.0
<b>Banda di frequenza</b>	Da 2,402 a 2,480 GHz
<b>Metodo di modulazione</b>	GFSK

### L'app Revitive consente di controllare il dispositivo direttamente dallo smartphone

<b>Frequenze operative</b>	Bluetooth
<b>Distanza operativa</b>	Fino a 30 metri

### Specifiche tecniche per l'Elettrostimolazione muscolare (EMS):

<b>Forma d'onda</b>	Bifasica	
<b>Forma</b>	Quadrata simmetrica con inversione di polarità	
<b>Tensione di uscita massima (+/- 15%)</b>	a 500 $\Omega$	Pedana: 26-35 Vp Corpo: 18-32,6 Vp
<b>Durata dell'impulso (+/-10%):</b>		Pedana: 450 o 970 $\mu$ s Corpo: 450 $\mu$ s
<b>Carica netta</b>	a 500 $\Omega$	[0,001] mC
<b>Massima densità di potenza</b>	a 500 $\Omega$	Pedana: 0,414 mW/cm <sup>2</sup> Corpo: 1,52-3,82 mW/cm <sup>2</sup>
<b>Tempo di attivazione (+/- 10%)</b>		Pedana: 1,90-8,30 s Corpo: 1,90-33,0 s
<b>Tempo di disattivazione (+/- 10%)</b>		Pedana: 1,00-1,50 s Corpo: 1,00-47,0 s

### Specifiche di uscita per l'elettrostimolazione nervosa transcutanea (TENS):

<b>Forma d'onda</b>	Bifasica	
<b>Forma</b>	Rettangolare	
<b>Tensione di uscita massima:</b>	a 500 $\Omega$	50 Vp
<b>Durata dell'impulso:</b>	100 $\mu$ s	
<b>Carica netta (per impulso a 500 <math>\Omega</math>)</b>	0 $\mu$ C	
<b>Massima densità di potenza media (a 500 <math>\Omega</math>)</b>	4,19 mW/cm <sup>2</sup>	

I valori di DURATA DEGLI IMPULSI, frequenza e ampiezza di ripetizione degli IMPULSI, inclusi quelli relativi a eventuali componenti in CC, non presenteranno scostamenti superiori di  $\pm 20\%$  se misurati con una resistenza di carico entro l'intervallo specificato.

Per ricevere conferma del funzionamento di Revitive nei limiti delle "prestazioni essenziali" dopo un determinato periodo di tempo, rivolgersi al produttore del dispositivo

#### Limitazioni relative a umidità, temperatura e pressione dell'aria per la conservazione e il trasporto



#### Limitazioni relative a umidità, temperatura e pressione dell'aria per il funzionamento



Se il prodotto è rimasto esposto a temperature inferiori o superiori al range operativo previsto (10-40 °C), attendere che torni alle temperature consigliate prima di utilizzarlo; diversamente, le normali prestazioni dell'apparecchio potrebbero non essere garantite.

## Specifiche tecniche

### Simboli

Consultare le indicazioni d'uso	
Avviso, Attenzione o Pericolo	
Marchio CE di conformità con numero di organismo notificato	
Data e paese di fabbricazione	
Produttore legale del dispositivo	
Importatore e distributore nazionale	
Conformità valutata nel Regno Unito	
Conformità valutata nel Regno Unito	
Numero articolo	
Riferimento identificativo unico del dispositivo	
Numero di riferimento Revitive	
Numero di modello	
Rappresentante europeo autorizzato UE/CE	
Dispositivo medico	
Apparecchio elettromedicale di tipo BF	
Apparecchio elettromedicale di classe II a doppio isolamento	
Grado di protezione in ingresso	IP21
Marchio FCC	
Marchio FCC	
Conformità alla direttiva RAEE	

Polarità positiva centrale	
Intervallo di temperatura	
Intervallo di umidità relativa	
Intervallo di pressione atmosferica	
Il dispositivo medico non contiene lattice di gomma naturale	
Accensione	
Tempo rimanente	
Livello d'intensità	
Indicatore elettrodi	
Indicatore batteria	
Bluetooth abilitato	
Solo per uso in ambienti chiusi	
Non smontare	
Green Dot® – Indica che il produttore ha contribuito finanziariamente al riciclaggio e al recupero degli imballaggi in Europa	

### Si applica solo agli elettrodi

Data di scadenza	
Dispositivo medico monouso per uso multiplo	

## Garanzia di 2 anni

**1.** Revitive/Actegy concede una garanzia del produttore di 24 mesi sul prodotto acquistato a partire dalla data di acquisto o, in caso di acquisto presso un negozio online, dalla data di consegna del prodotto. La garanzia è valida sugli acquisti effettuati in Francia, Germania, Austria, Belgio, Lussemburgo, Paesi Bassi, Italia e Spagna. I prodotti difettosi o danneggiati coperti dalla garanzia del produttore saranno sostituiti gratuitamente da Revitive/Actegy o, se non sono stati acquistati direttamente da Revitive/Actegy, dal rispettivo venditore del prodotto, a meno che la garanzia non sia dovuta ai sensi della sezione 2. Qualora venga concessa da Revitive/Actegy un'estensione speciale della garanzia relativa al prodotto, eccedente il periodo di 24 mesi specificato, la garanzia continuerà a rimanere valida per tutta la durata dell'estensione temporale concessa.

**2.** Esclusioni della garanzia: La garanzia non è dovuta se il danno al prodotto è causato da interferenze esterne; in caso di uso improprio o applicazione impropria del prodotto; nel caso in cui il cliente finale non sia un consumatore; se i danni al prodotto sono causati da negligenza o mancata manutenzione da parte del cliente.

**3.** Per usufruire della garanzia, il cliente è tenuto a contattare il rispettivo venditore del prodotto, se il prodotto non è stato acquistato direttamente da Revitive/Actegy, o a contattare direttamente il rappresentante locale di Revitive/Actegy. I recapiti per contattare i rappresentanti Revitive/Actegy sono riportati sul retro della copertina di questo manuale. Qualora il prodotto Revitive sia difettoso o danneggiato e non sussistano motivi di esclusione della garanzia, il servizio clienti di Revitive/Actegy o il rispettivo venditore provvederà alla restituzione e alla sostituzione gratuita del prodotto Revitive.

**4.** Il prodotto Revitive deve essere restituito nella sua confezione originale. Se il prodotto Revitive non viene restituito nella sua confezione originale, potrebbero essere applicati costi aggiuntivi. Le periferiche e tutti gli accessori e i manuali del prodotto Revitive devono essere inclusi nella confezione originale, quando il prodotto viene restituito.

**5.** Questa garanzia del produttore è concessa in aggiunta alla garanzia di tutela del consumatore obbligatoria per legge. I diritti di garanzia obbligatori per legge non sono in alcun modo limitati o altrimenti influenzati dalla garanzia del produttore. Laddove previsto dalla legislazione locale vigente, il cliente può prendere visione delle condizioni della garanzia obbligatoria per legge, collegandosi al sito [www.revitive.it/garanzia](http://www.revitive.it/garanzia) o richiedendole per posta al rappresentante locale di Revitive/Actegy.

**6.** La garanzia del fabbricante è regolata dalla legge vigente nel luogo di residenza del cliente. Qualsiasi azione legale o altra azione che derivi da, si riferisca a, o sia in relazione con la produzione o la vendita del prodotto sarà regolata dalla legge del luogo di residenza del cliente, e il foro competente per qualsiasi azione sarà quello del luogo di residenza del cliente.

La garanzia è valida sugli acquisti effettuati in Francia, Belgio, Lussemburgo, Germania, Austria, Paesi Bassi, Italia e Spagna.

**Per attivare la garanzia gratuita di 2 anni, registrare il dispositivo all'indirizzo: [support.revitive.com](http://support.revitive.com)**

# Índice

<b>Contenido de la caja</b>	<b>159</b>
<b>Piezas y mandos</b>	<b>160-161</b>
<b>Introducción a Revitive</b>	<b>162-163</b>
<b>Avisos importantes</b>	<b>164-168</b>
<b>Primeros pasos</b>	<b>169-173</b>
<b>Uso de las almohadillas para los pies</b>	<b>174-177</b>
<b>Uso de los electrodos pequeño en modo dual</b>	<b>178-181</b>
<b>Uso de los electrodos grandes</b>	<b>182-184</b>
<b>Mantenimiento</b>	<b>185</b>
<b>Anexo</b>	<b>186-189</b>
<b>Resolución de problemas</b>	<b>190-192</b>
<b>Especificaciones técnicas</b>	<b>193-195</b>
<b>Garantía de 2 años</b>	<b>196</b>

# Contenido de la caja

Al abrir la caja, compruebe que contenga los siguientes componentes. Si cree que falta alguna pieza, póngase en contacto con nosotros utilizando los números de teléfono indicados en el dorso de este libreto.

**1** Revitive Medic Coach



**2** Adaptador de corriente  
Cable de 180 cm de largo

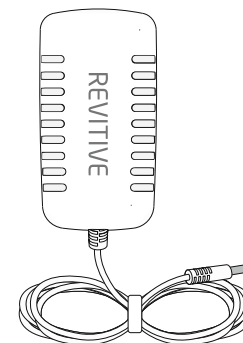

**3** Electrodo pequeño (2044)  
Para uso con el EMS & TENS  
Programas corporal

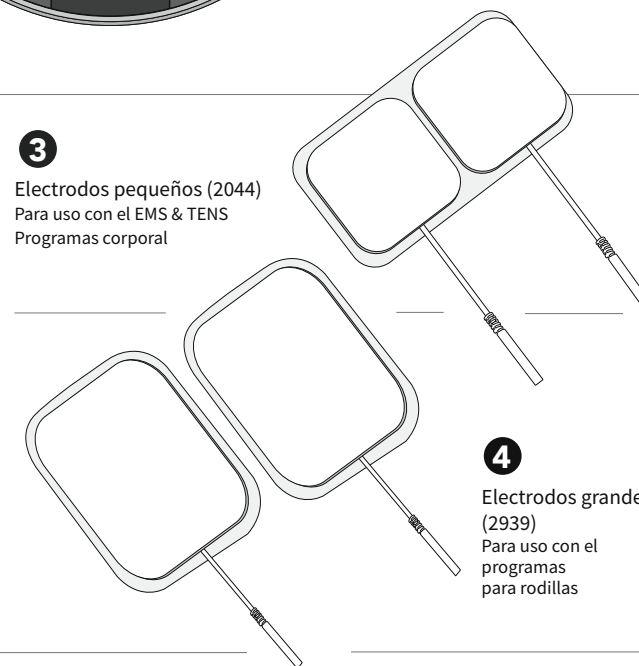

**4** Electrodo grande (2939)  
Para uso con el  
programas  
para rodillas

**5** Electrode cord  
Cable de 150 cm de largo



# Piezas y mandos

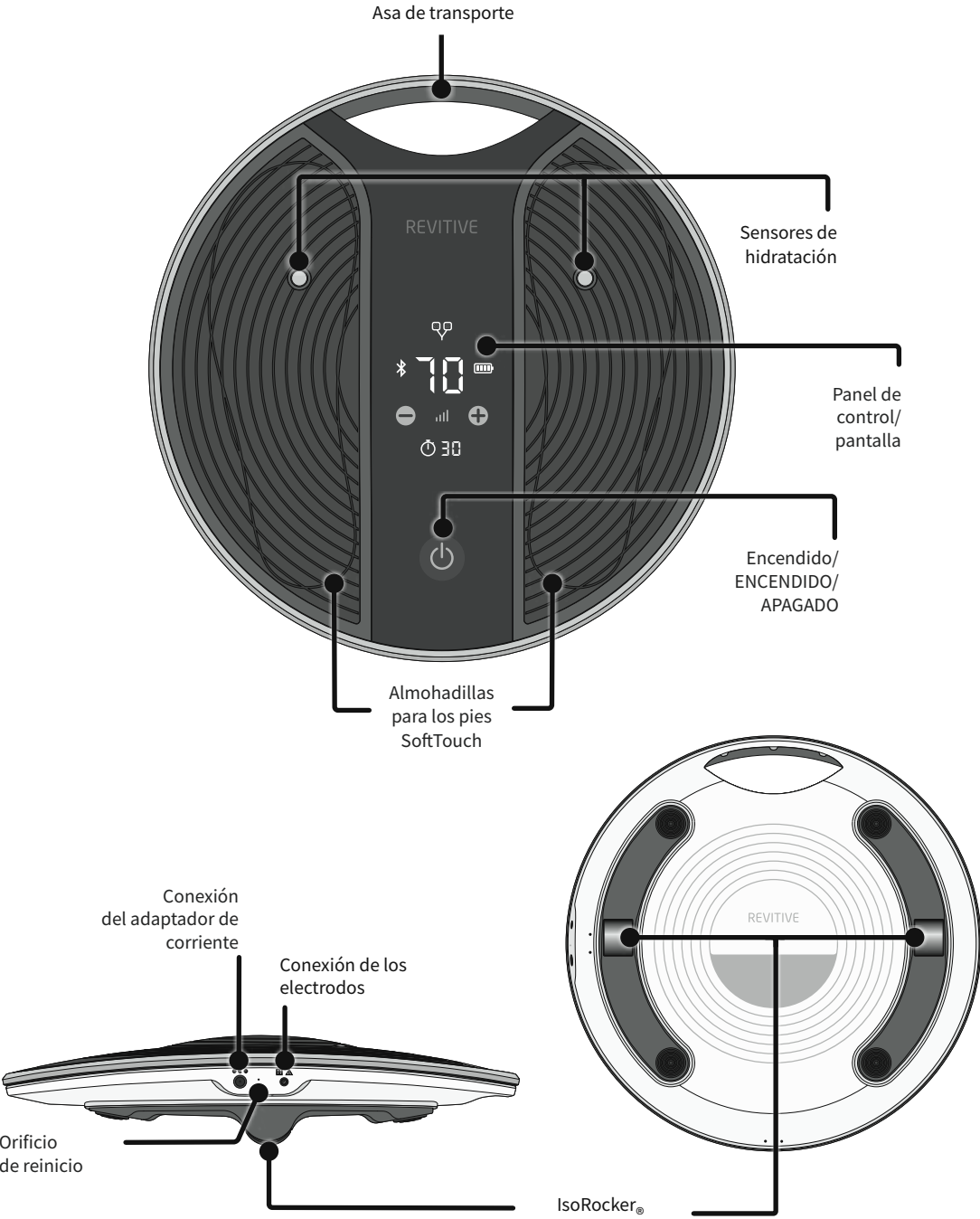

## Panel de control del Revitive

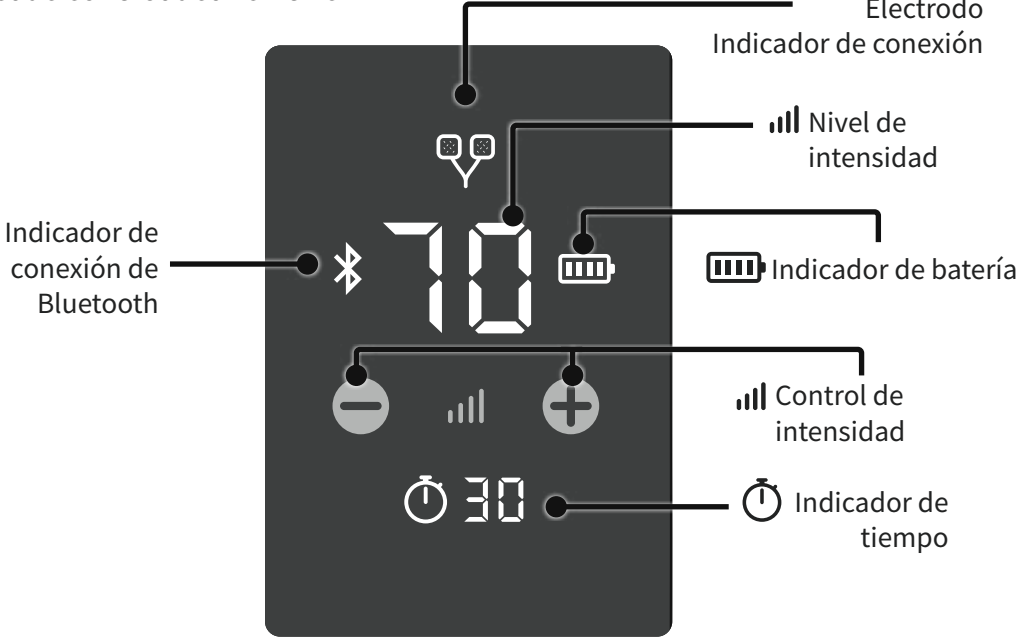

## Aplicación Revitive

La aplicación Revitive controla el producto y gestiona todos los aspectos de su terapia a partir de sus síntomas y su estado de salud concretos. Puede descargar la aplicación desde su móvil con Play Store o App Store. La conexión inalámbrica con el producto es por Bluetooth.



# Introducción a Revitive

## Perfil del usuario

Este producto está previsto para el uso doméstico por parte de usuarios que puedan padecer inmovilidad, osteoartritis de rodilla, circulación deficiente y problemas relacionados como dolor, rigidez en las piernas e inflamación de las piernas, los tobillos y los pies. También es adecuado para rehabilitación tras una cirugía de rodilla.

Revitive está previsto para el uso por parte del usuario final en un entorno no clínico y sin la supervisión ni la intervención de un profesional sanitario.

El usuario típico puede ser de cualquier edad dentro del rango de la adultez y no se adscribe a ningún grupo demográfico específico en términos de sexo, etnia o formación académica.

## Electroestimulación muscular (EMS) - Indicaciones de uso

### Las almohadillas para los pies de Revitive están diseñadas para:

- Reducir el dolor y las molestias en piernas, tobillos o pies provocados por la mala circulación (enfermedad arterial periférica)
- Mejorar la mala circulación en las piernas provocada por la arteriopatía periférica
- Mejorar la circulación para reducir o prevenir la acumulación de sangre (estasis) provocada por una mala circulación (insuficiencia venosa crónica o varices)
- Aumentar la distancia que se camina antes de que aparezcan los síntomas de claudicación (dolor) provocados por la enfermedad arterial periférica
- Mejorar los síntomas relacionados con las varices/insuficiencia venosa crónica
- Ayudan a preservar el buen estado de las venas de las piernas, aumentando la circulación y la cantidad de sangre oxigenada y reduciendo la hinchazón (edema) en las piernas, pies y tobillos

### Al usar los electrodos aplicados en las piernas, Revitive está diseñado para:

- Reducen el dolor y las molestias en las rodillas a causa de la hinchazón (edema) provocada por la osteoartritis de rodilla u operaciones quirúrgicas.
- Reducen la hinchazón de las rodillas a causa de la inmovilidad provocada por la osteoartritis, o en el tobillo, como consecuencia de lesiones graves.
- Aumentan la fuerza muscular, ayudando a recuperar la movilidad de las piernas que han permanecido inmóviles por la osteoartritis de rodilla provocada por una cirugía en las extremidades inferiores o EPOC.
- Mejoran la circulación, reduciendo o previniendo la acumulación de sangre (estasis) provocada por la inmovilidad tras una cirugía de las extremidades inferiores o por diabetes.
- Reducen el dolor y las molestias en piernas/pies/tobillos provocados por la neuropatía periférica diabética.

Si goza de buena salud, pero tiene un estilo de vida sedentario o pasa por largos periodos de inactividad, Revitive puede ayudar a:

- Aliviar las piernas cansadas, doloridas y cargadas, incluso acalambradas
- Reducir la hinchazón en pies y tobillos
- Fortalecer los músculos de las piernas
- Mantener la salud de las venas de las piernas
- Aumentar la circulación activamente

## Estimulación nerviosa eléctrica transcutánea (TENS) - Indicaciones de uso

### Al usar los electrodos, Revitive está diseñado para proporcionar:

- Alivio temporal del dolor de origen reumático o neuropático
- Alivio del dolor asociado a la artritis
- Alivio y tratamiento del dolor crónico asociado a dolor musculoesquelético, la osteoartritis y la fibromialgia
- Alivio del dolor postoperatorio y postraumático.

Las indicaciones de uso anteriormente citadas están certificadas conforme a la Directiva 93/42/CEE sobre productos sanitarios.

## Avisos importantes

Lea todas las instrucciones antes de usar el producto.

Guarde estas instrucciones.

Algunas personas no deben usar Revitive.



### No utilice el producto si (contraindicaciones):

- Lleva implantado un dispositivo electrónico, como un marcapasos o un desfibrilador automático implantable (DAI)
- Es usted una mujer embarazada
- Está recibiendo tratamiento para la trombosis venosa profunda (TVP) o tiene síntomas de la enfermedad

Pasar largos periodos de inactividad puede aumentar el riesgo de desarrollar trombosis venosa profunda (TVP). La TVP es un coágulo sanguíneo que suele aparecer en una vena profunda de la pierna. Si se desprende una parte de la TVP, puede dar lugar a complicaciones potencialmente mortales, como la embolia pulmonar.

Si ha pasado por largos periodos de inactividad y sospecha que podría tener una VTP, consulte al médico de inmediato. **Para evitar desplazar el coágulo, no use Revitive.**

En algunos casos de TVP, es posible que no haya síntomas. Sin embargo, es importante conocer los síntomas, algunos de los cuales son:

- Dolor, inflamación y molestia en una de las piernas (normalmente en el gemelo)
- Dolor agudo en el área afectada
- Sensación de calor en la piel en la zona del coágulo
- Enrojecimiento de la piel, sobre todo en la parte posterior de la pierna, por debajo de la rodilla

Consulte a su médico lo antes posible si presenta algún indicio de estos síntomas



## Advertencias

Consulte a su médico antes de usar este producto si:

- Está recibiendo tratamiento médico
- Tiene antecedentes de problemas cardíacos
- Ha recibido tratamiento médico o físico para el dolor
- Tiene sospecha o diagnóstico de cardiopatía
- Tiene sospecha o diagnóstico de epilepsia
- No tiene claro si Revitive es apto para usted
- No tiene clara la causa de sus síntomas

### Si lleva un implante metálico:

- Si lleva un implante metálico, es posible que sienta dolor o molestias cerca del implante al aplicar estimulación eléctrica. Si esto ocurre, deje de utilizar el producto y consulte a su médico
- Puede que la estimulación eléctrica se sienta con más intensidad en zonas cercanas al implante metálico. Puede seguir usando el producto siempre que no sienta dolor. Es posible que deba ajustar la intensidad a un nivel que le resulte cómodo

### Al usar las almohadillas para los pies o los electrodos:

- **No** utilice los electrodos en la cabeza, la cara, el cuello o el pecho
- La aplicación de los electrodos cerca del tórax (pecho) podría aumentar el riesgo de fibrilación cardíaca
- Aplíquelo solo en zonas donde la piel esté intacta y no haya lesiones
- **No** aplique las almohadillas para los pies ni los electrodos en estas zonas ni al lado de ellas:
  - En cortes o lesiones de la piel, heridas abiertas o sarpullidos, zonas enrojecidas, infectadas o inflamadas o erupciones cutáneas (como flebitis, tromboflebitis, varices o celulitis). Antes de usar el producto, revítese el estado de las plantas y dedos de los pies
  - Sobre, o cerca de, lesiones cancerosas o tumores malignos
  - En zonas tratadas con radioterapia (en los últimos seis meses)
  - Sobre órganos reproductores
  - Sobre el nervio del seno carotídeo (parte delantera del cuello), especialmente en el caso de pacientes con sensibilidad conocida al reflejo del seno carotídeo
  - En ambos muslos, en posiciones enfrentadas. Consulte los diagramas de colocación de los electrodos de este manual del usuario para obtener información al respecto
- Al usar TENS, **no** los aplique en zonas de la piel con poca sensibilidad
- Los electrodos son para una sola persona. **No** comparta los electrodos con otras personas
- **No** use los electrodos después de la fecha de caducidad
- Existe la posibilidad de que se produzcan irritación o quemaduras bajo los electrodos o hipersensibilidad a debido a la estimulación eléctrica
- Asegúrese de que cualquier crema hidratante a base de agua se aplica de manera uniforme y se absorbe completamente en la piel antes de aplicar la estimulación. Existe la posibilidad de que una aplicación desigual aumente el riesgo de irritación o quemadura de la piel al utilizar la estimulación eléctrica
- Los síntomas pueden empeorar durante la fase inicial de tratamiento, antes de mejorar. Esto puede ocurrir si el cuerpo no se ha adaptado del todo a una mayor actividad muscular y circulación sanguínea. Si esto ocurre, reduzca la intensidad y la duración del tratamiento, lo cual hará que disminuyan los síntomas iniciales. Si los síntomas persisten, consulte a su médico

## Avisos importantes



### Advertencias

#### Cuándo no usar Revitive:

- Hay ocasiones en las que no se debe usar Revitive. No use Revitive:
  - En presencia de equipos electrónicos de monitorización
  - Junto con dispositivos electrónicos de soporte vital
  - Mientras se baña o ducha
  - Mientras duerme
  - Si lleva una ortesis o escayola, consulte antes a su médico
- Debería evitarse utilizar este equipo junto a otros, o apilado con otros, ya que podría provocar un funcionamiento incorrecto. En caso de usarse de esta manera, debe observarse tanto este equipo como el resto para verificar que estén funcionando con normalidad

#### Advertencias adicionales:

- El uso de accesorios y cables que no sean los especificados o suministrados por el fabricante de este equipo podría provocar una mayor cantidad de emisiones electromagnéticas o la reducción de su inmunidad electromagnética y, en consecuencia, el funcionamiento incorrecto del equipo
- Los equipos de comunicación por radiofrecuencia (incluidos periféricos como cables de antenas y antenas externas) no deben emplearse a menos de 30 cm de cualquier parte del sistema Revitive, incluidos los cables especificados por el fabricante
- El sensor de hidratación de este producto está fabricado con un metal que contiene níquel (acero inoxidable). A las personas con sensibilidad o alergia a los metales, esta pieza les podría provocar una reacción alérgica. Deje de utilizarlo si observa síntomas de reacción alérgica



### Precauciones

#### Al aplicar la estimulación:

- Tenga cuidado al aplicar estimulación en zonas de la piel que no tengan la sensibilidad normal. Podría irritar la piel debido a la incapacidad de sentir la estimulación hasta que la intensidad sea demasiado alta. Utilice una intensidad baja para que los músculos se contraigan levemente, y/o úsela durante menos tiempo para evitar la sobreestimulación. Compruebe si presenta signos de irritación cutánea (enrojecimiento), moratones o dolor. En caso de duda, consulte a su médico

#### Al usar EMS:

- Tenga cuidado al aplicar estimulación:
  - Sobre el abdomen durante la menstruación.
  - Después de intervenciones quirúrgicas recientes (en los 6 últimos meses), ya que la estimulación podría alterar el proceso de curación.
  - Si es probable que sangren los tejidos corporales debido a una lesión, como un desgarro muscular. Se recomienda no estimular la zona inmediata en las 12 horas posteriores a sufrir la lesión. Utilice una intensidad baja y/o durante menos tiempo para evitar la sobreestimulación.
  - Después de un periodo largo de inactividad o inmovilidad, utilice una intensidad baja y durante menos tiempo para evitar la sobreestimulación o la fatiga muscular



### Precauciones

#### Al usar TENS:

- Es posible que Revitive reduzca la sensación de dolor que, normalmente, sería indicativo de un problema subyacente
- Si el dolor no mejora, sino que empeora o se prolonga durante más de 5 días, deje de usar Revitive y consulte a su médico
- La TENS no es eficaz para tratar el origen o la causa del dolor

#### Precauciones adicionales:

- Este producto no está previsto para su uso por parte de personas con capacidades físicas, sensoriales o mentales reducidas, a menos que las supervise alguien responsable de su seguridad
- Se desconocen los efectos a largo plazo de la estimulación eléctrica
- Es posible que la estimulación eléctrica no funcione con todos los usuarios, consulte a su médico
- En el caso improbable de que la salida de TENS o EMS se pierda, se degrade o no responda, el producto se reiniciará automáticamente y la intensidad de salida se reseteará a «0». Retire los electrodos o los pies del producto y reinicie el producto apagándolo y encendiéndolo de nuevo



### Precauciones de seguridad

- **No se ponga de pie encima de la máquina. Utilícela estando sentado/a**
- No coloque Revitive de forma que sea difícil de desconectar o apagar
- Utilice Revitive solamente para su finalidad prevista
- No exponga Revitive a un calor extremo
- No vierta líquido sobre Revitive ni sus accesorios
- No sobrecargue la toma eléctrica
- Mantenga el producto fuera del alcance de los niños
- Mantenga los cables fuera del alcance de los niños para evitar el riesgo de estrangulamiento
- Las almohadillas para los pies de Revitive pueden ser utilizadas por varias personas. Asegúrese de limpiar el producto después de cada uso
- Durante el uso, no toque las almohadillas para los pies con las manos hasta que se haya activado la función de pausa o se haya apagado el producto
- Utilice Revitive solo con los accesorios suministrados por el fabricante o adquiridos a este
- Revise los electrodos y cables periódicamente para comprobar que no estén dañados
- No abra ni repare Revitive por su cuenta. De lo contrario, la garantía quedará anulada y podría causar daños graves
- En el caso improbable de que Revitive no funcione bien, desconéctelo de la toma de corriente y póngase en contacto con el representante autorizado más cercano
- Revitive ha superado las pruebas obligatorias de interferencias electromagnéticas (IEM); pero aun así podría verse afectado por emisiones excesivas y/o interferir con equipos más sensibles
- Si el producto ha estado expuesto a temperaturas frías o calientes fuera del rango de funcionamiento especificado de 10-40 °C, deje que vuelva a la temperatura de funcionamiento recomendada para garantizar el rendimiento continuado del producto

## Avisos importantes



### Reacciones adversas

- Si experimenta reacciones adversas, deje de usar Revitive y consulte a su médico de inmediato.

Cualquier incidente grave que haya ocurrido en relación con el dispositivo debe ser comunicado al fabricante. Consulte siempre la página web [revitive.es](http://revitive.es) para conocer las últimas contraindicaciones y advertencias.

## Primeros pasos

Cuando vaya a usar el producto Revitive por primera vez, siga los pasos de esta sección. De esta manera, se asegurará de que el Revitive está correctamente configurado.

**Paso 1:** Saque todos los elementos de la caja

**Paso 2:** Cargue el producto Revitive

**Paso 3:** Descárguese la aplicación Revitive en el móvil y cree una cuenta

**Paso 4:** Conecte la aplicación con el Revitive

**Paso 5:** Configure su plan terapéutico

En las siguientes páginas se describen estos pasos en detalle.

### Paso 1: Saque todos los elementos de la caja

- Producto Medic Coach de Revitive
- Adaptador de corriente
- Electrodos pequeños Para uso con el EMS & TENS Programas corporal
- Electrodos grandes Para uso con el programas para rodillas
- Cable de electrodo

Véase «Contenido de la caja» en la página 159 para saber cuál es cada pieza.

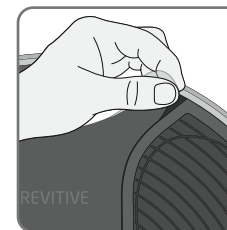

- a** Retire del producto el film protector y deséchelo de forma responsable. Si no lo quita, el producto no funcionará.

## Primeros pasos

### Paso 2: Cargue el producto Revitive

Revitive funciona tanto con la batería recargable integrada como conectado a una toma de corriente. Asegúrese de que el producto Revitive esté cargado antes de usarlo por primera vez.

Puede emplear una toma eléctrica siempre que quiera, pero es esencial hacerlo si la batería del Revitive está baja. La batería se recarga cuando el Revitive está conectado a una toma eléctrica y no hay ningún programa de estimulación en funcionamiento. Durante la carga, el icono que indica el estado de la batería estará en constante movimiento. Cuando la batería se haya cargado por completo, dejará de moverse.



El indicador de batería de Revitive indica el nivel de carga de la batería



Si, al apagar el Revitive, el indicador del nivel de batería parpadea durante 10 segundos, esto quiere decir que hay que recargar la batería.

La aplicación también le advertirá si la batería del Revitive está baja y hace falta cargarla.

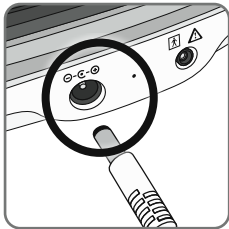

Enchufe el extremo pequeño del cable del adaptador de corriente en la conexión adecuada del lateral del Revitive.

Conecte el adaptador de corriente a la toma de corriente más cercana. Esto hará que se empiece a cargar la batería. Tenga en cuenta que no se cargará mientras haya algún programa de estimulación en funcionamiento.

La batería tarda unas 4,5 horas en cargarse por completo.

Una vez que esté completamente cargada, el indicador de batería llena permanecerá iluminado hasta que se desconecte el adaptador de corriente del producto o de la toma de corriente.

Una carga completa dura unas 6 horas de uso (lo que equivale a 12 sesiones de 30 minutos).

### Paso 3: Descárguese la aplicación Revitive en el móvil y cree una cuenta

El producto y las terapias se gestionan desde la aplicación Revitive.

Primero, necesitará descargarse e instalar la aplicación en su móvil desde App Store o Google Play.



**Nota:** Para descargar la aplicación y completar el proceso de configuración, necesitará estar conectado a Internet.

**Nota:** La aplicación Revitive es gratuita.

**Nota:** Compatible con Bluetooth y los sistemas operativos iOS de Apple y Android. Los móviles tienen varios modelos y versiones de sistemas operativos y es posible que no todos sean compatibles con la aplicación Revitive. Puede encontrar la información sobre la versión en los ajustes de su móvil. Si tiene alguna duda, visite [support.revitive.com](http://support.revitive.com) o consúltelo con el fabricante de su teléfono.



Una vez que se haya descargado la aplicación en el móvil, siga las instrucciones para configurar su cuenta de Revitive.

Es necesario tener una cuenta de Revitive para registrar sus datos y poder recomendarle las terapias adecuadas y darle indicaciones.

**Nota:** Para poder verificar la dirección de correo electrónico de su cuenta Revitive, esta ha de estar disponible en su móvil.

Para que su información personal esté segura, le recomendamos que mantenga su teléfono actualizado con el software más reciente del fabricante de su móvil y que utilice sistemas de confirmación de identidad, como proteger su teléfono con PIN o huella.

# Primeros pasos

## Paso 4: Conecte la aplicación con Revitive

Conectar la aplicación con el producto Revitive le permitirá usar su móvil de controlador y hacer seguimiento de su terapia.

- a** Compruebe que su móvil tenga el Bluetooth activado. Si no está seguro, vaya a Ajustes en su móvil, busque Bluetooth y compruebe que esté activado.

Los dispositivos Android podrían preguntarle si la aplicación Revitive puede usar su ubicación. Acepte esto, ya que es necesario para que la conexión de Bluetooth funcione correctamente.

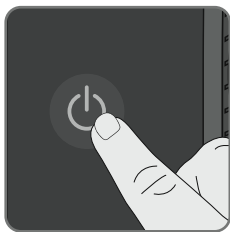

- b** Tal como le indica el asistente, mantenga pulsado el botón de **ENCENDIDO** del producto Revitive hasta que parpadee el símbolo de Bluetooth en el panel de control del Revitive. Esto indica que el producto Revitive está en modo de vinculación por Bluetooth, preparado para conectarse a su móvil.

Siga las indicaciones de las ventanas emergentes que irán apareciendo en pantalla.

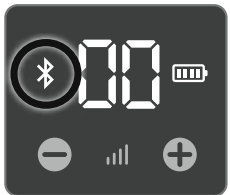

- c** En unos instantes, la aplicación localizará al Revitive y se conectará con él. Cuando la conexión está hecha, el símbolo de Bluetooth del Revitive deja de parpadear y se queda iluminado.

En la aplicación pasará a mostrarse la pantalla del panel de control. En caso de producirse un problema, consulte la guía de resolución de problemas de las páginas 190-192.

## Paso 5: Configure su plan terapéutico

Una vez que haya conectado correctamente su Revitive y la aplicación, conocerá a Rosie, nuestra experta virtual en piernas de Revitive. Le proporcionará orientación, supervisión y apoyo a lo largo de su trayectoria terapéutica para ayudarle a sacar el máximo partido del uso de Revitive. Le ayuda a configurar su terapia, le proporciona orientación e información diaria y realiza controles periódicos y evaluaciones al final del plan para ver cómo va progresando. Siga las instrucciones de la pantalla para crear su plan de terapia.



## Introducción a la pantalla del panel de control

Cada vez que abra la aplicación Revitive, verá esta pantalla.

Puede volver a ella en cualquier momento pulsando . Este símbolo se mostrará siempre en la parte inferior de la pantalla, independientemente de la parte de la aplicación en que se encuentre.

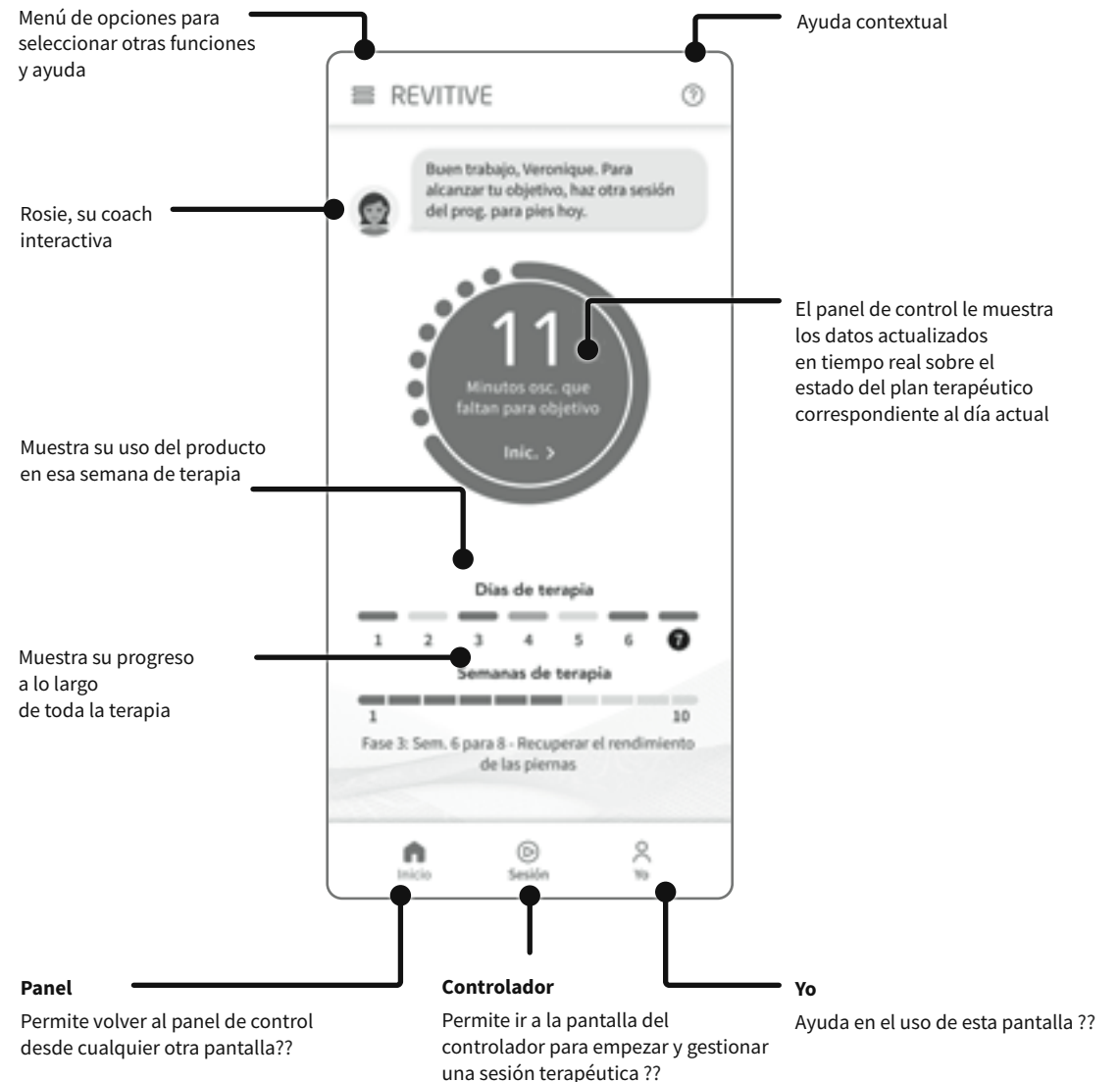

# Uso de las almohadillas para los pies

La primera vez que se utilice el producto, es necesario seleccionar el programa de formación. Este es un programa de 10 minutos con las almohadillas para pies cuyo objetivo es que se familiarice con las sensaciones de la estimulación EMS y aprender cuál es la intensidad correcta de balanceo del Revitive. Al final del programa, podrá también establecer su intensidad de estimulación preferida para activar la función de aumento automático de la intensidad en su próxima sesión terapéutica. Una vez que haya finalizado el programa de formación, podrá empezar con su terapia principal.

Tenga en cuenta que, si por algún motivo abandona la aplicación, para volver a abrirla solo tendrá que pulsar en el icono **R** de su móvil.

Es importante que esté bien hidratado. Recomendamos que se aplique crema hidratante en la planta de los pies para hidratar la piel y mejorar el efecto de la estimulación eléctrica.  
Utilice una crema hidratante a base de agua, como la crema Revitive para pies y piernas.  
También le recomendamos que beba un vaso de agua antes de usar Revitive.

### Siéntese con los pies descalzos sobre las almohadillas para los pies

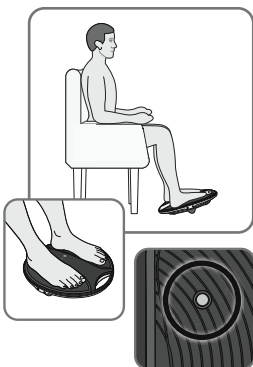

- a** Siéntese en una posición cómoda.  
Para obtener los mejores resultados, siéntese con las rodillas formando un ángulo de 90 grados (ángulo recto).  
Coloque el Revitive en el suelo delante de usted.  
Revitive está diseñado para usarse estando sentado/a.  
**Nunca se ponga de pie** sobre el Revitive.  
Descálcese por completo, quitándose también los calcetines o medias, y coloque los dos pies sobre las almohadillas, de forma que cubran los sensores de hidratación metálicos.

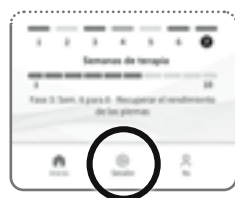

- b** Pulse **▶** en la parte inferior de la pantalla.  
Lea y vaya pulsando en los consejos de uso hasta llegar a la pantalla del controlador.

## Pantalla del controlador

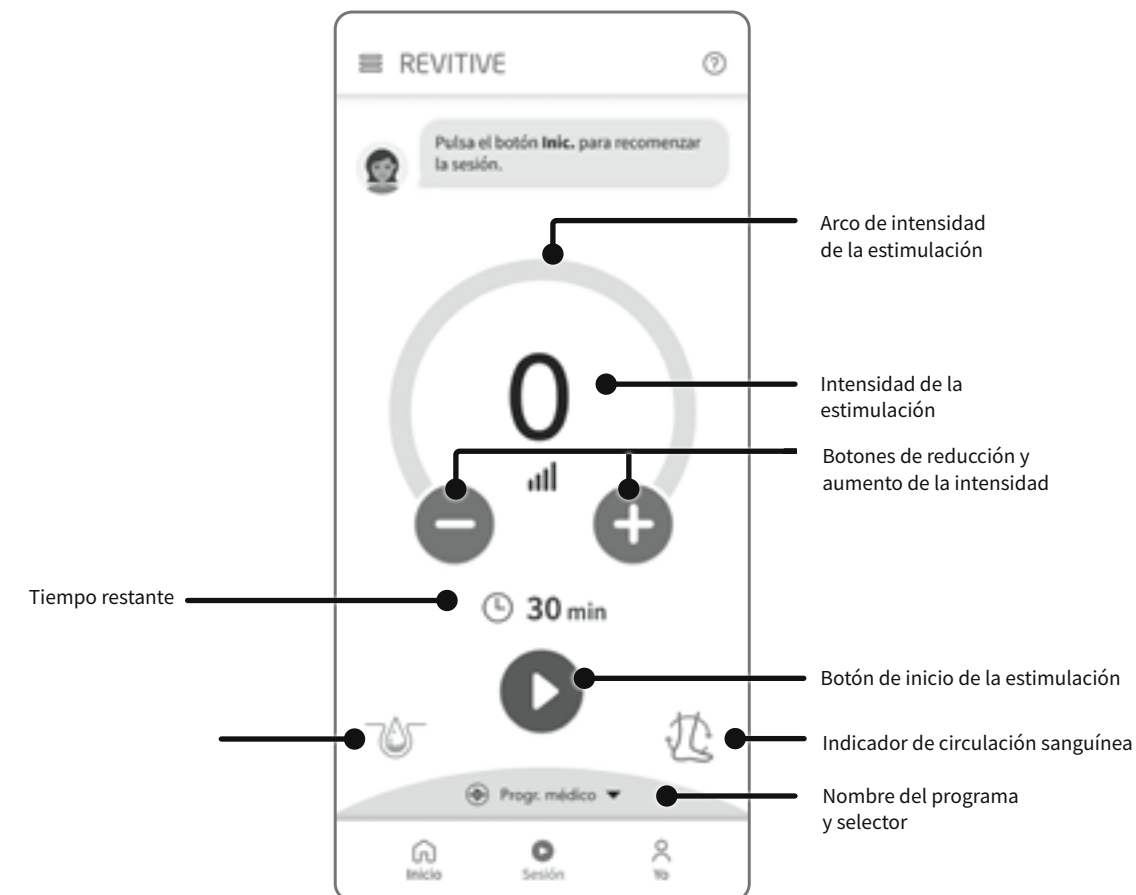

- c** **Inicio de la estimulación**  
Puls **▶** para iniciar un programa, respondiendo a las preguntas de la pantalla.

# Uso de las almohadillas para los pies

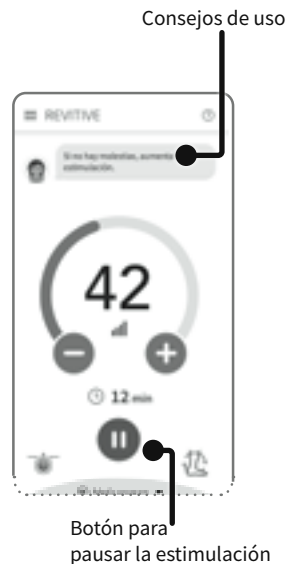

## d Ajuste de la intensidad de estimulación

Pulse sobre los botones grandes verdes **-** o **+** para reducir o aumentar manualmente, unidad a unidad, la intensidad hasta un nivel cómodo. La intensidad puede verse en el indicador de color del arco, así como en el número, de gran tamaño, de su interior.

Para reducir o aumentar rápidamente la intensidad, pulse y mantenga pulsado **-** or **+**.

Cuando utilice las almohadillas para los pies aparecerán indicaciones y mensajes en la pantalla que le guiarán hasta la intensidad adecuada. Además, cuando alcance una velocidad de balanceo suficiente, el arco de intensidad pasará de naranja a verde.

Si en algún momento de la sesión terapéutica deja de balancearse, le alertará un sonido/vibración. Para reanudar el balanceo, aumente el nivel de intensidad tocando el botón **+**.

**Nota:** Si los pies están muy secos, eso hará que Revitive se pause automáticamente y la estimulación no será posible hasta que la planta de los pies esté hidratada. Si ocurriera esto, aplíquese crema hidratante en la planta de los pies.

Cuando use los electrodos, hágalo a una intensidad que provoque **contracciones de los músculos fuertes, pero cómodas.**

**Si siente dolor o molestias:** Reduzca la intensidad de las almohadillas para los pies o de los electrodos utilizando los controles de intensidad de la pantalla del controlador o del producto.

## e Pausar y retomar la estimulación

Pulse **⏸** o retire los pies de las almohadillas.

Mientras la estimulación está pausada, el indicador de tiempo parpadea en la aplicación y en el Revitive.

Durante las pausas, se puede reducir, pero no aumentar la intensidad.

Observe que, si la pausa se mantiene durante 10 minutos, finalizará la sesión de estimulación y se apagará el Revitive. Cuando el Revitive se apague, oír tres pitidos.

Para retomar la sesión terapéutica, coloque de nuevo los dos pies en las almohadillas y pulse **▶** en la aplicación (o el botón del Revitive).

Puede pulsar **⏹** para detener la sesión de estimulación.

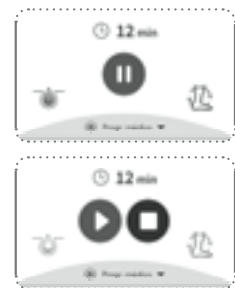

## f Ajuste de la duración del programa

La duración del programa planificado se configura automáticamente. A medida que avanza el programa, el indicador va contando el tiempo restante hacia atrás.

Puede ajustar el tiempo en cualquier momento de una sesión terapéutica pulsando en el botón **⌚** para que se muestren los botones del indicador de tiempo.

Pulse sobre los botones grises **-** o **+** para reducir o aumentar manualmente la duración del programa.

## g

Cuando finalice la sesión, la aplicación le preguntará si quiere que el Revitive recuerde la intensidad que ha alcanzado para aplicarla en su próxima sesión, utilizando la funcionalidad de aumento automático de la intensidad.

**Sobre la función de aumento automático de la intensidad:** El objetivo de activar el aumento automático de la intensidad es simplificar el uso de su Revitive. Cuando está activado, el Revitive aumentará automáticamente la intensidad hasta su nivel preferido cuando apriete el botón **▶** de inicio. No necesitará aumentar manualmente la intensidad.

## h

La aplicación pasará a mostrarle la pantalla del panel de control, donde podrá ver el plan terapéutico recomendado para usted.

Puede realizar sus sesiones terapéuticas recomendadas en el momento que le resulte más práctico. Si no puede completar la sesión de una vez, puede parar y volver a empezar en cualquier otro momento del día. Revitive contabilizará cuántos minutos ha completado.

El producto se apaga después de 10 minutos, a no ser que vuelva a la pantalla del controlador para empezar otro programa.

## i

Los programas se seleccionan automáticamente como parte del plan terapéutico recomendado para usted. El nombre del programa se muestra siempre en la parte inferior de la pantalla del controlador.

Puede elegir manualmente su programa pulsando sobre el nombre de este cuando no se esté produciendo estimulación.

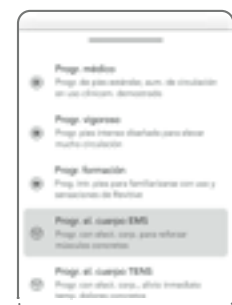
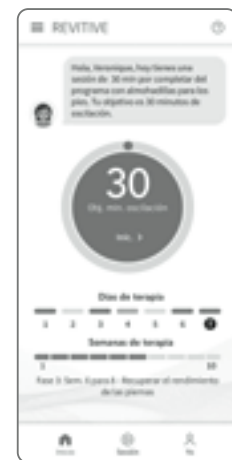

# Uso de los electrodos pequeños en modo dual

El tratamiento del dolor en todo el cuerpo se lleva a cabo utilizando los electrodos pequeños, seleccionando entre dos terapias de eficacia demostrada: EMS y TENS.

## Progr. electrodos cuerpo EMS

Use el programa de electrodos pequeños en el modo EMS para fortalecer y rehabilitar los músculos cuando lo necesite, a partir de 30 minutos al día.

No utilice Revitive en el modo EMS durante más de 6 sesiones de 30 minutos (o un tiempo equivalente) al día. Si lo hace, podría causarle fatiga muscular.

Utilice el producto a una intensidad que provoque **contracciones fuertes, pero no incómodas.**

## Progr. electrodos cuerpo TENS

Se recomienda utilizar Revitive en el modo TENS para aliviar temporalmente el dolor crónico en articulaciones, músculos, nervios o causado por la artritis. Utilícelo en sesiones de 20-30 minutos cuando lo necesite.

Utilícelo a una intensidad que provoque una **sensación de hormigueo intensa, pero no incómoda**, sin causarle dolor.

En esta sección se explica cómo aplicar los electrodos pequeños cuando use cualquiera de los programas para electrodos pequeños de la aplicación Revitive, o cuando quiera utilizar el producto manualmente sin la aplicación.

**Los electrodos no se pueden utilizar al mismo tiempo que las almohadillas para los pies. Al utilizar los electrodos se desactivan automáticamente las almohadillas para los pies.**

Al

**NO utilice los electrodos en la cabeza, la cara, el cuello o el pecho.**

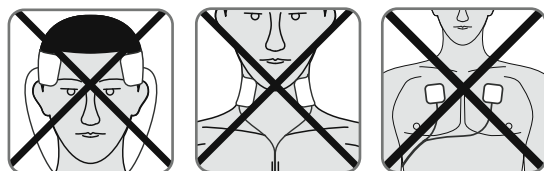

**!** Los electrodos son para una sola persona. **No** comparta los electrodos con otras personas.

- a Seleccione la zona en la que quiere aplicar la estimulación eléctrica.
- ✓ A continuación se muestra dónde se recomienda colocar los electrodos pequeños:

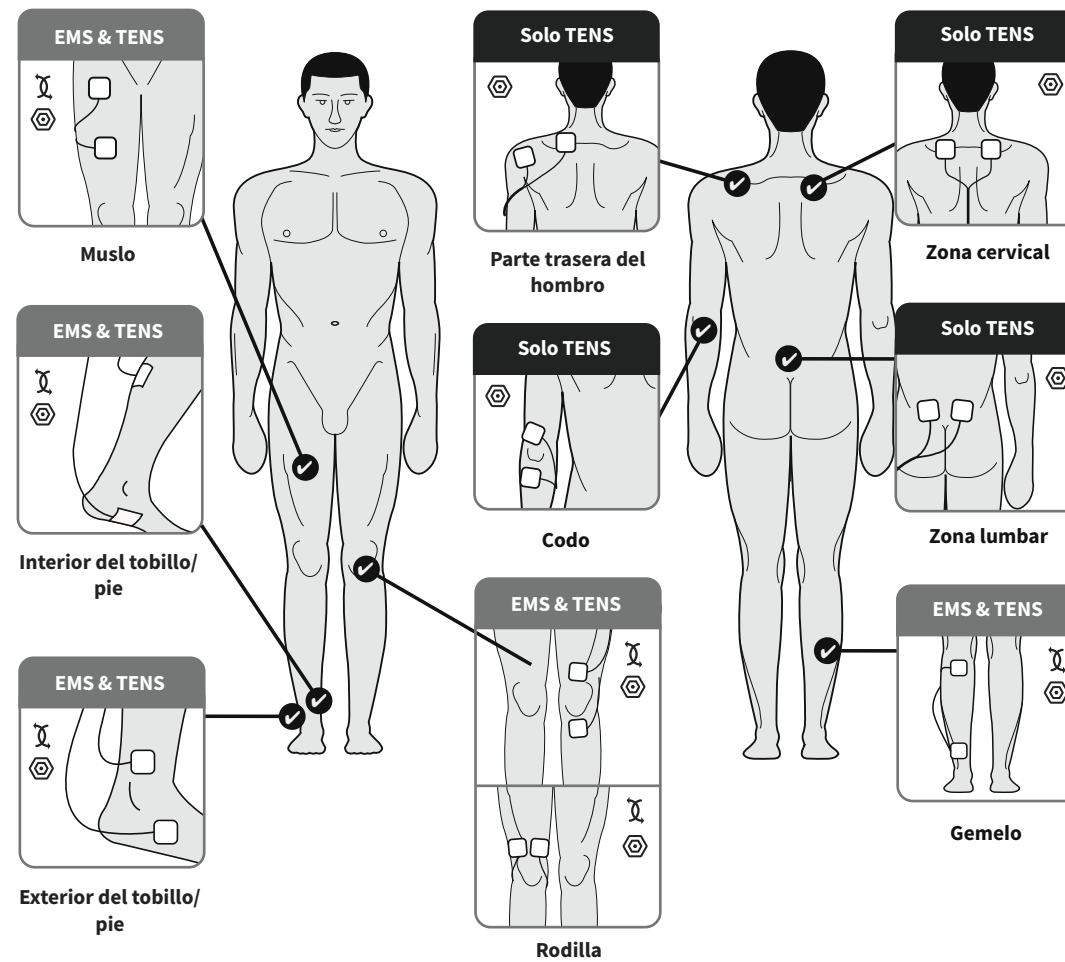

Si utiliza TENS para aliviar algún dolor, coloque los electrodos pequeños en ambos lados de la zona que le causa dolor.

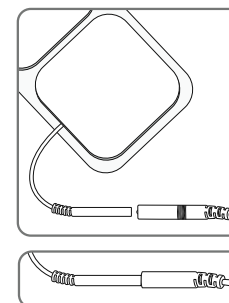

- b Limpie y seque la zona en la que colocará los electrodos.
- Conecte los extremos del electrodo al cable de los electrodos.
- Véase «Contenido de la caja» en la página 159 para saber cuál es cada pieza.
- Presione los conectores firmemente entre ellos.

## Uso de los electrodos pequeños en modo dual

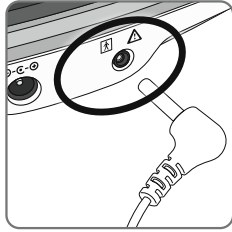

- c** Asegúrese de que el Revitive esté apagado. Enchufe el otro extremo del cable de los electrodos en la abertura situada en el lateral del Revitive.

**Al conectar el cable de los electrodos, se desactivan automáticamente las almohadillas para los pies.**

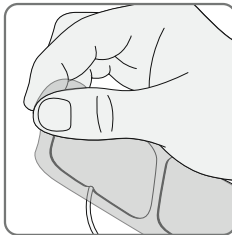

- d** Retire el revestimiento de plástico de los electrodos. Guarde el revestimiento, ya que volverá a usarlo una vez que finalice la sesión.

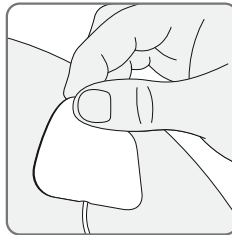

- e** Presione los electrodos pequeños sobre la zona elegida, como se muestra en la página 179, o los electrodos grandes tal como se indica en la página 183, presionando con cuidado el lado adhesivo contra la piel.

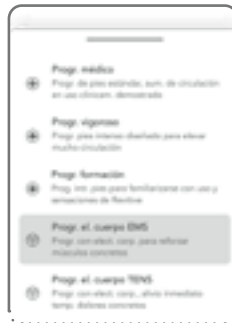

- f** Consulte la página 176, que explican cómo controlar la estimulación desde la aplicación.

Los programas de electrodos pequeños pueden seleccionarse automáticamente como parte de su plan terapéutico recomendado o manualmente pulsando sobre el nombre del programa en la parte superior de la pantalla del controlador cuando no se esté produciendo estimulación.

Si se desconecta algún cable o alguno de los electrodos pequeños se despegan del cuerpo, el producto se pausará automáticamente. Si se vuelve a fijar el electrodo o conectar el cable y se pulsa , volverá a iniciarse la estimulación.

## Quitar los electrodos

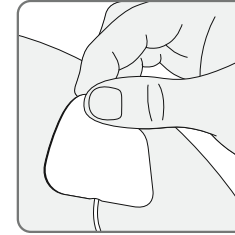

- a** Tras la sesión, asegúrese de apagar el Revitive y, a continuación, retire los electrodos de la piel con cuidado.

No tire de los cables de los electrodos para retirarlos de la piel, ya que puede dañar los cables.

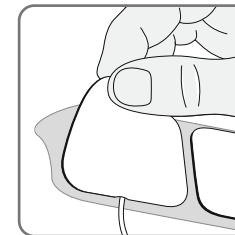

- b** Tras su uso, vuelva a adherir los electrodos al revestimiento de plástico.

- c** Desconecte el cable de los electrodos del Revitive.

## Uso de los electrodos grandes

### Programas para las rodillas

Utilice los programas para las rodillas para fortalecer los músculos de la parte delantera del muslo (cuádriceps). Fortalecer los cuádriceps podría ayudar a sostener y estabilizar la rodilla, reducir la sobrecarga y aliviar el dolor. Use los electrodos grandes en el muslo de la pierna cuya rodilla esté afectada una vez al día durante 20 minutos, 5 días a la semana.

No utilice Revitive durante más de 6 sesiones de 30 minutos (o un tiempo equivalente) al día. Si lo hace, podría causarle fatiga muscular. Utilice el producto a una intensidad que provoque **contracciones fuertes, pero no incómodas**.

Puede elegir entre tres programas para rodillas:

#### Programa para rodillas vigoroso

Se trata de un programa de refuerzo muscular más intenso destinado a personas que necesitan menos descanso entre estimulaciones eléctricas. El programa vigoroso proporciona 10 segundos de estimulación seguidos de un periodo de descanso de 10 segundos, un ciclo que se repetirá hasta el final de la terapia. Provoca 3 contracciones musculares por minuto.

#### Programa para rodillas estándar

Es nuestro programa de refuerzo muscular estándar. El programa de terapia estándar proporciona 10 segundos de estimulación seguidos de un periodo de descanso de 20 segundos, un ciclo que se repetirá hasta el final de la terapia. Provoca 2 contracciones musculares por minuto.

#### Programa para rodillas suave

Proporciona un programa de estimulación muscular más relajado, con un descanso mucho mayor entre estimulaciones musculares. La sesión terapéutica proporciona 10 segundos de estimulación seguidos de un periodo de descanso de 50 segundos, un ciclo que se repetirá hasta el final de la terapia. Provoca 1 contracción muscular por minuto.

En esta sección se explica cómo aplicar los electrodos grandes cuando use cualquiera de los programas para rodillas de la aplicación de Revitive.

**Es importante usar el programa para rodillas únicamente con los electrodos grandes Revitive.**

**Los electrodos pequeños no pueden usarse con los programas para rodillas.**

**Los electrodos no se pueden utilizar al mismo tiempo que las almohadillas para los pies.**

**El uso de los electrodos desactivará automáticamente las almohadillas para los pies.**

**NO utilice los electrodos en la cabeza, la cara, el cuello ni el pecho.**

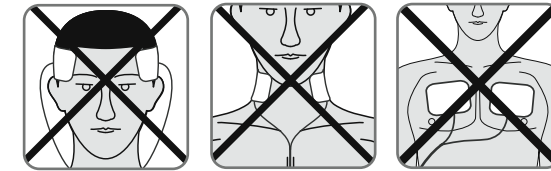

 Los electrodos son para una sola persona. **No comparta los electrodos con otras personas.**

**a** Consulte los pasos del b al d de la páginas 179-180 para prepararse antes de aplicar los electrodos grandes.

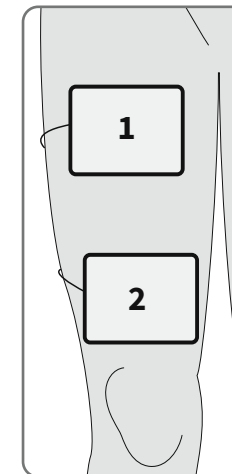

**b** Coloque un electrodo grande presionándolo suavemente contra el muslo (1), a unos centímetros de la entrepierna, con el lado adherente contra la piel.

Coloque el segundo electrodo grande presionándolo suavemente contra el muslo (2), unos centímetros separado de la rótula, con el lado adherente pegado a la piel.

No es necesario que los electrodos grandes estén exactamente alineados. Necesitará estar en una posición cómoda y que le permita ver cómo se contraen y relajan los músculos de los muslos.

### Ajuste de la intensidad de los programas para las rodillas

Al inicio del programa para rodillas, se proporcionarán 30 segundos de estimulación para ayudarle a ajustar el nivel de intensidad adecuado. A esto le sigue un periodo de descanso de 30 segundos, en el que no sentirá estimulación. Durante el resto de la sesión terapéutica, sentirá la estimulación tal como se describe en la página 189.

No se puede ajustar la intensidad durante los periodos de descanso. La aplicación y la pantalla del producto parpadearán, indicando que están en pausa.

Puede ajustar la intensidad cuando sienta la estimulación en el muslo y ni la aplicación ni el producto estén parpadeando.

## Uso de los electrodos grandes



- c** Consulte las páginas 176, que explican cómo controlar la estimulación desde la aplicación.

Los programas para rodillas pueden seleccionarse automáticamente como parte de su plan terapéutico recomendado o manualmente pulsando sobre el nombre del programa en la parte superior de la pantalla del controlador cuando no se esté produciendo estimulación.

Si se desconecta algún cable o alguno de los electrodos se despegan del cuerpo, el producto se pausará automáticamente. Si se vuelve a fijar el electrodo o conectar el cable y se pulsa , volverá a iniciarse la estimulación.

- d** Retire y guarde los electrodos grandes siguiendo las instrucciones de la página 181.

## Mantenimiento

### Limpieza y almacenamiento de Revitive

Asegúrese de que el Revitive esté apagado.

Limpie las almohadillas para los pies con un trapo suave y húmedo.

No utilice productos químicos.

No sumerja el Revitive en agua.

Guarde el Revitive en un lugar fresco, seco y sin polvo.

Manténgalo alejado de la luz solar directa.

Adhiera los electrodos al revestimiento de plástico.

Guarde los electrodos en un lugar seco y ventilado.

Manténgalos alejados de la luz solar directa.

Para guardarlos, no es necesario desconectar los electrodos de los cables.

### Sustitución de los electrodos pequeño (2044) y grande (2939)

Los electrodos pueden reutilizarse hasta 20-30 veces. Si los electrodos empiezan a perder su capacidad adherente, frote la superficie con unas gotas de agua.

Puede adquirir más electrodos en [www.revitive.es](http://www.revitive.es)



### Eliminación del dispositivo

La Directiva 2012/19/UE del Consejo sobre residuos de aparatos eléctricos y electrónicos (RAEE) exige que este aparato no se elimine junto con otros residuos domésticos al final de su ciclo de vida. Con el fin de evitar cualquier riesgo para el medio ambiente o la salud humana derivado de una eliminación incontrolada de residuos, separe este producto de otros tipos de residuos y recíclolo de forma responsable para favorecer la reutilización sostenible de los recursos materiales.

Póngase en contacto con el distribuidor donde adquirió este producto o con las autoridades locales para saber dónde y cómo devolver este artículo para que sea reciclado de forma respetuosa con el medio ambiente.

# Anexo

## Funcionamiento manual del Revitive

Esta sección explica cómo usar el Revitive manualmente sin la aplicación del producto.

Para obtener los mejores resultados, recomendamos usar el Revitive con la aplicación siguiendo las indicaciones de las secciones anteriores. Su uso con la aplicación proporcionará la mejor terapia para sus síntomas y estado de salud.

Es importante que esté bien hidratado. Recomendamos que se aplique crema hidratante en la planta de los pies para hidratar la piel y mejorar el efecto de la estimulación eléctrica.  
Utilice una crema hidratante a base de agua, como la crema Revitive para pies y piernas.  
**Nota:** Si los pies están muy secos, eso hará que Revitive se pause automáticamente y la estimulación no será posible hasta que la planta de los pies esté hidratada. En este caso, será necesario aplicar crema hidratante.  
También le recomendamos que beba un vaso de agua antes de usar Revitive.  
No utilice Revitive con estimulación EMS durante más de 6 sesiones de 30 minutos (o un tiempo equivalente) al día. Si lo hace, podría causarle fatiga muscular.

## Uso de las almohadillas para los pies SoftTouch

Las almohadillas para los pies solo proporcionan estimulación EMS a los pies y piernas. El único programa disponible en modo manual es el programa Medic.

### Siéntese con los pies descalzos sobre las almohadillas para los pies

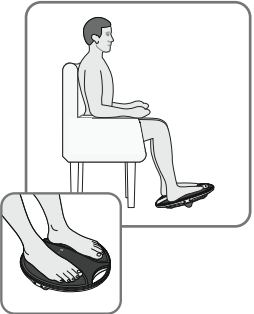

- a** Siéntese en una posición cómoda.  
Para obtener los mejores resultados, siéntese con las rodillas formando un ángulo de 90 grados (ángulo recto).  
Coloque el Revitive en el suelo delante de usted.

Revitive está diseñado para usarse estando sentado/a. **Nunca se ponga de pie** sobre el Revitive.

- Descálcese por completo, quitándose también los calcetines o medias y, a continuación, coloque los dos pies sobre las almohadillas.

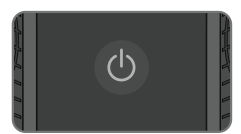

- b** Pulse el botón de encendido del Revitive para ponerlo en marcha.



- c** Oirá un pitido y verá que se iluminan las luces de la pantalla. El indicador de tiempo ⌚ mostrará 30 minutos y el de intensidad 📶 00.  
Para iniciar la estimulación, pulse el botón + de ajuste de la intensidad situado en el panel de control. El indicador de tiempo ⌚ empezará a contar los minutos hacia atrás a medida que transcurre el programa de Revitive.

Pulse + para aumentar la intensidad.  
Pulse el botón - para reducir el nivel.

Es normal sentir hormigueo o distintas sensaciones en los músculos de los pies y los gemelos.

Revitive **no** vibra.

- d** Familiarícese con la sensación de la electroestimulación muscular (EMS). Utilice el producto a intensidad baja durante una o dos sesiones de 30 minutos al día durante algunos días.

Ajuste la intensidad a un nivel en el que sienta una estimulación en los pies que haga que se contraigan los gemelos y el Revitive empiece a oscilar hacia adelante y hacia atrás en el IsoRocker.

Después de familiarizarse con el producto durante unos días, utilice una intensidad más alta que provoque **contracciones fuertes, pero no incómodas, de los gemelos.**

La mayoría de las personas experimenta una contracción fuerte a partir del nivel 40 de intensidad. La intensidad puede ajustarse entre 1 y 99.

Tenga en cuenta que, según el día, puede necesitar una intensidad diferente.

Si siente dolor o molestias:  
Para detener la estimulación, retire uno o ambos pies de las almohadillas.  
Antes de volver a colocar los pies sobre el Revitive, reduzca la intensidad de las almohadillas para los pies con el botón de control de intensidad 📶 del panel de control.

- e** El programa de almohadillas para pies durará 30 minutos, algo que no puede modificarse. Para pausar la estimulación, retire los dos pies de las almohadillas. Cuando esté listo para retomar la estimulación, vuelva a colocar ambos pies en las almohadillas y pulse el botón de ajuste de la intensidad +.

Observe que, si la pausa se mantiene durante 10 minutos, finalizará la sesión de estimulación y se apagará el Revitive. Cuando el Revitive se apague, oírás tres pitidos.

Para detener la estimulación, apague el Revitive pulsando el botón de encendido del producto.

## Anexo

### Uso de los electrodos pequeños

El producto Revitive incluye un par de electrodos pequeños reutilizables (hasta 20-30 usos), que pueden utilizarse para aplicar estimulación eléctrica a otras partes del cuerpo. El único programa disponible con electrodos pequeños es el EMS. Si desea emplear el TENS, necesitará descargar la aplicación.

#### Los electrodos no se pueden utilizar al mismo tiempo que las almohadillas para los pies.

Al utilizar los electrodos se desactivan automáticamente las almohadillas para los pies.

Al



Los electrodos pequeños son para una sola persona. **No** comparta los electrodos pequeños con otros usuarios.

Use el programa de electrodos pequeños en el modo EMS para fortalecer y rehabilitar los músculos cuando lo necesite, a partir de 30 minutos al día.

No utilice Revitive en el modo EMS durante más de 6 sesiones de 30 minutos (o un tiempo equivalente) al día. Si lo hace, podría causarle fatiga muscular.

Utilice el producto a una intensidad que provoque **contracciones fuertes, pero no incómodas**.



Es importante que esté hidratado. Es importante que esté hidratado. Le recomendamos que, antes de usar el Revitive, se ponga crema hidratante y beba un vaso de agua.

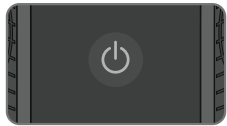

Para aplicar los electrodos pequeños, siga las instrucciones de las páginas 179 y 180.



- a** Pulse el botón de encendido del Revitive para ponerlo en marcha.



- b** Oirá un pitido y verá que se iluminan las luces de la pantalla. Compruebe que esté iluminado el indicador de electrodos . El indicador de tiempo  mostrará 30 minutos y el de intensidad  00.

Para iniciar la estimulación, pulse el botón  de ajuste de la intensidad situado en el panel de control. El indicador de tiempo  empezará a contar los minutos hacia atrás a medida que transcurre el programa de Revitive.

- c** Ajuste la intensidad a un nivel con el que sienta una estimulación de los músculos que provoque la contracción de los músculos.

La intensidad puede ajustarse entre 1 y 99.

Tenga en cuenta que, según el día, puede necesitar una intensidad diferente.

Para aumentar la intensidad, pulse .

Pulse el botón  para reducir el nivel.

Si siente dolor o molestias:

- Reduzca la intensidad de los electrodos pequeños con el botón de control de intensidad  del producto.
- También puede interrumpir el tratamiento antes de que acabe la sesión de 30 minutos pulsando el botón de encendido del Revitive para evitar irritar la piel.

- d** Cuando se acabe la sesión, oirá tres pitidos y el Revitive se apagará automáticamente.



- e** Retire y guarde los electrodos pequeños siguiendo las instrucciones de la página 181.

# Resolución de problemas

Problema	Posible causa	Solución
<b>El Revitive está enchufado, pero no arranca ni se encienden las luces.</b>	La película protectora aún está colocada. El dispositivo solo funcionará si se retira esta película.	Retire la película protectora y deséchela de forma responsable.
	La toma de corriente a la que está conectado el adaptador de corriente no está encendida o el adaptador de corriente no está correctamente conectado al producto.	Compruebe que la toma de corriente esté encendida y que el adaptador de corriente esté bien conectado al Revitive. Si sigue sin funcionar, póngase en contacto con el distribuidor autorizado.
	Batería agotada	Enchufe el producto en una toma eléctrica y cargue la batería o utilícelo conectado a la red.
<b>El móvil no se me vincula con el Revitive, aunque estoy siguiendo los pasos indicados en la aplicación para hacerlo y no veo ningún icono de Bluetooth iluminado en el Revitive.</b>	El Bluetooth no está correctamente configurado en el móvil.	1 Asegúrese de que el móvil esté conectado a Internet por wifi o datos (que deben estar activados en el teléfono).
	2. Asegúrese de que el móvil tenga activado el Bluetooth.	
	3 Para iOS: Compruebe que la aplicación Revitive tenga activado el Bluetooth (Ajustes > Revitive).	
	4 Compruebe que el teléfono tenga la ubicación activada (normalmente en Ajustes > Privacidad para iOS o Seguridad y Privacidad para Android). Esto es necesario para vincular dispositivos por Bluetooth.	
	5. Para Android: Compruebe que la ubicación esté autorizada en la aplicación Revitive (normalmente en Ajustes > Aplicaciones > Revitive).	
	6. Vaya a los ajustes de Bluetooth de su teléfono y desvincule todos los dispositivos Revitive listados en MIS DISPOSITIVOS (iOS) O en DISPOSITIVOS VINCULADOS (Android).	
	7. Inicie de nuevo la aplicación Revitive.	
	8. Rechace todas las solicitudes de vinculación que vea antes de llegar a las instrucciones de la aplicación Revitive para vincular dispositivos.	
	9. Siga las instrucciones de vinculación de la aplicación Revitive y ponga el producto Revitive en modo de vinculación de la manera indicada (icono parpadeante en el producto).	
	10. Pulse en «VINCULAR» y acepte las solicitudes de vinculación que aparezcan ahora.	
<b>He intentado vincular el producto de la forma indicada, pero me ha aparecido un mensaje de error.</b>	Se ha producido un incidente inesperado en el flujo de vinculación segura por Bluetooth.	Intente volver a vincular el producto siguiendo los pasos 1-10 anteriores.
<b>No he podido vincular el producto, pero el icono de Bluetooth del Revitive está encendido continuamente.</b>	Su Revitive ya está conectado a otro móvil por Bluetooth.	Necesita eliminar la conexión del otro teléfono antes de conectarse a su Revitive. Vaya al otro teléfono y apague el Revitive.
<b>Tengo más de un producto Revitive y no puedo conectar el que quiero usar.</b>	Su móvil se está conectando continuamente al otro Revitive.	Elimine todas las vinculaciones con productos Revitive en Ajustes>Bluetooth y lleve el Revitive que no vaya a usar fuera del rango del Bluetooth.





Problema	Posible causa	Solución
<b>La vinculación sigue sin funcionar y he probado todas las soluciones anteriores.</b>		Encienda el producto Revitive e introduzca una aguja o un clip estirado en el orificio de reinicio situado en el lateral hasta que en la pantalla aparezca «00».  Siga las instrucciones anteriores para Bluetooth no correctamente configurado.
<b>Revitive está encendido (luces iluminadas en la pantalla LED), pero no siento la estimulación eléctrica a través de las almohadillas para los pies.</b>	No colocar ambos pies descalzos al mismo tiempo sobre las almohadillas para los pies.	Los pies deben estar descalzos y debe colocar un pie en cada reposapiés al mismo tiempo. Siga aumentando la intensidad hasta un máximo de 99 hasta que sienta la estimulación.
	Puede que tenga los pies secos.	Hidrate la planta de los pies para mejorar la conductividad y la estimulación y repita el procedimiento. Puede que también deba aumentar el nivel de intensidad.
	Puede que haya ajustado un nivel de intensidad demasiado bajo.	Este producto es muy seguro. Siga aumentando el nivel de intensidad hasta un máximo de 99 hasta que sienta la estimulación. Puede que note que debe aumentar el nivel de intensidad a medida que se va acostumbrando al tratamiento. El objetivo no es llegar a 99, sino a un nivel que provoque contracciones musculares fuertes en los gemelos sin que sean incómodas.
	El cable de los electrodos está conectado al producto.	Desconecte el cable de los electrodos. Las almohadillas para los pies no funcionan si está conectado el cable de los electrodos.
	Es posible que Revitive se haya puesto en pausa automáticamente	Cuando se pausa la estimulación, las secciones de la pantalla de la aplicación y del Revitive parpadean. Pulsar hace que se retome la estimulación, mientras que pulsar Detener hace que finalice la sesión de estimulación. Asegúrese de haber bebido abundante agua, de tener los pies bien hidratados y de que los dos pies estén colocados sobre las almohadillas.
	Si, tras probar las soluciones anteriores, sigue sin sentir la estimulación:	Pruebe el producto poniendo una mano sobre ambos reposapiés al mismo tiempo (es más fácil por la zona del talón de las almohadillas para los pies). Con la otra mano, y empezando en cero, vaya aumentando el nivel de intensidad hasta que sienta estimulación en la mano. Si siente la estimulación en la mano, es que el producto funciona. Si en el nivel 99 sigue sin sentir la estimulación, póngase en contacto con el distribuidor autorizado.
<b>Revitive no vibra.</b>	<b>REVITIVE NO ESTÁ DISEÑADO PARA VIBRAR.</b>	

## Resolución de problemas

Problema	Posible causa	Solución
<b>El Revitive no se está balanceando.</b>	Son los músculos de las piernas los que provocan el balanceo, el IsoRocker® solo pivota.	El Revitive solo oscilará cuando la intensidad se aumente hasta un punto en que provoque contracciones musculares suficientemente intensas. Es posible que no le resulte cómodo aumentar la intensidad a un nivel suficiente hasta que se acostumbre a la sensación. Es importante ajustar la intensidad en un nivel que aguante.
	Tiene el Revitive demasiado lejos.	Siéntese con las rodillas a un ángulo de 90 grados.
<b>Cuando el Revitive oscila en un suelo duro, suena un golpeteo.</b>	Colocación incorrecta del Revitive o intensidad demasiado alta.	Recoloque el Revitive o baje la intensidad para reducir el golpeteo del producto. Otra opción es utilizar una alfombra bajo el Revitive para amortiguar el sonido.
<b>Me duelen las piernas después del tratamiento.</b>	Es posible que la intensidad sea demasiado alta y se le estén sobrecargando los músculos.	Deje suficiente tiempo después de cada tratamiento para que se recuperen los músculos (igual que si hubiese hecho ejercicio intenso). En la siguiente sesión, empiece por un nivel más bajo (en el que sienta una estimulación eléctrica leve y cómoda) y reduzca la duración hasta que los músculos se hayan acostumbrado a la estimulación.
<b>Al usar los electrodos, la estimulación es incómoda.</b>	Puede que el nivel de estimulación que está utilizando sea demasiado alto o que tenga la piel lesionada.	Reduzca el nivel de estimulación con el botón de control de intensidad (-) de la aplicación o del Revitive. Podría tener que dejar de usar el producto hasta que se le haya curado la piel.
<b>No estoy seguro de qué programa está seleccionado.</b>		El programa elegido se muestra siempre en la parte superior de la pantalla del controlador.
<b>Cuando uso los electrodos, de repente dejo de sentir la estimulación.</b>	Es posible que haya pausado la sesión de estimulación desconectando por error un electrodo o un cable, o pulsando el botón de pausa.	Cuando se pausa la estimulación, las secciones de la pantalla de la aplicación y del Revitive parpadean. La aplicación mostrará los botones de arranque o parada. Pulsar  hace que se retome la estimulación, mientras que pulsar  Detener hace que finalice. Para reanudar la sesión, tendrá que volver a colocarse los electrodos en el cuerpo o volver a conectar el cable.
<b>Cuando utilizo el programas de rodilla los electrodos grandes, me duelen los músculos de los muslos antes de terminar el tratamiento.</b>	Es posible que sus músculos no sean aún lo suficientemente fuertes como para realizar una sesión de 20 minutos completa.	Termine la sesión antes de que acaben los 20 minutos. En la siguiente sesión, empiece por un nivel más bajo (en el que sienta una estimulación eléctrica leve y cómoda) y reduzca la duración hasta que los músculos se hayan acostumbrado a la estimulación.
<b>Cuando utilizo el programas de rodilla con los electrodos grandes, no siento la estimulación en el muslo.</b>	El tratamiento ha empezado y ha llegado al periodo de descanso.	En función del programa que esté realizando, tendrá que esperar hasta 10, 20 o 50 segundos hasta que vuelva a empezar la estimulación.

Puede obtener más información en [support.revitive.com](https://support.revitive.com)

## Especificaciones técnicas

<b>Nombre del producto</b>	Revitive Medic Coach
<b>Modelo</b>	5575AQ
<b>Frecuencia (+/- 10 %)</b>	EMS: 20 Hz - 53 Hz TENS: 80 Hz - 130 Hz
<b>Corriente de salida</b>	EMS: Máx. 15 mA TENS: Máx. 19 mA
<b>Peso (+/- 0,5 kg)</b>	1,5 kg
<b>Dimensiones</b>	360 mm (Ø) x 76,5 mm
<b>Consumo eléctrico</b>	5 W
<b>Adaptador de CA</b>	Con marcado CE
<b>Fuente de alimentación</b> <b>Entrada (se usa un adaptador de corriente) </b> <b>Salida </b>	100-240 V  , 50/60 Hz, 0,18 A 5 V  CC  , 1,0 A
<b>Batería</b>	Iones de litio, 2600 mAh, 3,7 V
<b>Vida útil de la batería</b>	300 ciclos de carga
<b>Partes aplicadas</b> Partes de Revitive que, con el uso normal, entran en contacto físico con el usuario.	Electrodos pequeños: 5 cm x 5 cm = 25 cm <sup>2</sup> Electrodos grandes: 10 cm x 12,5 cm = 125 cm <sup>2</sup> Almohadillas para los pies SoftTouch: 253,69 cm <sup>2</sup>
<b>Vida del producto</b>	4 años

### Especificaciones generales del Bluetooth

<b>Norma con la que cumple</b>	Bluetooth 5.0
<b>Banda de frecuencias</b>	De 2,402 a 2,480 GHz
<b>Método de modulación</b>	GFSK

### La aplicación Revitive le permite controlar el producto desde su móvil

<b>Frecuencias operativas</b>	Bluetooth
<b>Alcance operativo</b>	Hasta 30 metros

# Especificaciones técnicas

## Especificaciones de la electroestimulación muscular (EMS):

Forma de onda	Bifásica	
Tipo	Rectangular y simétrica con inversión de polaridad	
Tensión máxima de salida (+/-15 %)	a 500 $\Omega$	Pie: 26-35 Vp Cuerpo: 18-32,6 Vp
Duración de los pulsos (+/-10 %)	Pie: 450 o 970 $\mu$ s	Cuerpo: 450 $\mu$ s
Carga neta	a 500 $\Omega$	[0,001] mC
Densidad de potencia máxima	a 500 $\Omega$	Pie: 0,414 mW/cm <sup>2</sup> Cuerpo: 1,52-3,82 mW/cm <sup>2</sup>
Tiempo de encendido (+/- 10 %)	Pie: 1,90-8,30 s	Cuerpo: 1,90-33,0 s
Tiempo de apagado (+/- 10 %)	Pie: 1,00-1,50 s	Cuerpo: 1,00-47,0 s

## Especificaciones de la estimulación nerviosa eléctrica transcutánea (TENS):

Forma de onda	Bifásica	
Tipo	Rectangular	
Tensión máxima de salida:	a 500 $\Omega$	50 Vp
Duración de pulso:	100 $\mu$ s	
Carga neta (por pulso a 500 $\Omega$ )	0 $\mu$ C	
Densidad media de potencia máxima (a 500 $\Omega$ )	4,19 mW/cm <sup>2</sup>	

Los valores de DURACIÓN, FRECUENCIA DE REPETICIÓN Y AMPLITUD DE PULSO, incluidos los de cualquier componente de CC, no deben desviarse más del  $\pm 20$  % al medirse con una resistencia de carga dentro del rango especificado.

Si se requiere confirmación de que el Revitive cumple con un parámetro de rendimiento esencial tras un período de tiempo determinado, póngase en contacto con el fabricante.

### Límite de humedad, temperatura y presión atmosférica para almacenamiento y transporte



### Condiciones de humedad, temperatura y presión atmosférica para el funcionamiento



Si el producto ha estado expuesto a temperaturas frías o calientes fuera del rango de funcionamiento especificado de 10-40 °C, deje que vuelva a la temperatura de funcionamiento recomendada para garantizar el rendimiento continuado del producto.

## Símbolos

Consultar las instrucciones de uso		Polaridad positiva al centro	
Advertencia, precaución o peligro		Rango de temperatura	
Marca CE de conformidad con el número de organismo notificado		Rango de humedad relativa	
Fecha y país de fabricación		Rango de presión atmosférica	
Fabricante legal del producto		El producto sanitario no contiene látex de caucho natural	
Importador y distribuidor nacional		Encendido	
Conformidad evaluada en el Reino Unido		Tiempo restante	
Número de serie		Nivel de intensidad	
Número de artículo		Indicador de electrodos	
Referencia de identificación única del dispositivo		Indicador de batería	
Número de identificación del Revitive		Bluetooth activado	
Número de modelo		Uso solo en interiores	
Representante autorizado en la UE/CE		No desmontar	
Dispositivo médico		Green Dot® – indica que el fabricante ha realizado una contribución económica para el reciclaje y la recuperación de envases en Europa.	
Producto sanitario eléctrico de tipo BF			
Producto sanitario eléctrico de clase II con doble aislamiento			
Índice de protección contra la penetración	IP21		
Marcado FCC			
Marcado FCC RCM			
Conformidad con la Directiva RAEE			
		<b>Se aplica únicamente a electrodos</b>	
		Fecha de caducidad	
		Dispositivo médico de uso único y uso múltiple	

## Garantía de 2 años

**1.** Revitive/Actegy ofrece una garantía del fabricante de 24 meses sobre el producto adquirido a partir de la fecha de compra o, si se ha adquirido en una tienda en línea, a partir de la fecha de entrega del producto. La garantía es aplicable a las compras realizadas en Francia, Alemania, Italia, España, Bélgica, Luxemburgo y Países Bajos. Revitive/Actegy sustituirá de forma gratuita los productos defectuosos o dañados cubiertos por la garantía del fabricante. Si no se han comprado directamente a Revitive/Actegy, será el respectivo vendedor del producto el encargado de sustituirlos, a menos que la solicitud de aplicación de la garantía esté excluida conforme al apartado 2. Si Revitive/Actegy concede una ampliación especial del periodo de garantía para el producto más allá de los mencionados 24 meses, el derecho a la garantía seguirá en vigor durante esta ampliación.

**2.** Exclusiones de la garantía: El derecho a la garantía queda excluido si el daño se debe a una intervención externa en el producto; en caso de uso inadecuado o aplicación incorrecta del producto; si el cliente final no es un consumidor; por causa de negligencia del cliente o debido a la falta de mantenimiento por parte del cliente.

**3.** Para solicitar el derecho a la garantía, el cliente debe ponerse en contacto con el vendedor del producto si no lo compró directamente a Revitive/Actegy, o bien ponerse en contacto con el representante local de Revitive/Actegy. Los datos de contacto de los representantes de Revitive/Actegy figuran en la contraportada de este manual. Si el producto Revitive está defectuoso o dañado y no existe razón para la exclusión de la garantía, el servicio de atención al cliente de Revitive/Actegy o el proveedor correspondiente se encargará de la devolución y la sustitución del producto Revitive de forma gratuita.

**4.** El producto Revitive debe devolverse en su embalaje original; de lo contrario, pueden aplicarse cargos

adicionales. Todos los elementos auxiliares y demás accesorios y manuales del producto Revitive deben estar incluidos en el embalaje al devolver el producto.

**5.** Esta garantía del fabricante es adicional a los derechos de garantía legal del cliente. La garantía del fabricante no afecta a los derechos de garantía legal. El cliente puede consultar las condiciones de la garantía legal, si así lo exige la legislación nacional aplicable, en [www.revitive.es/garantía](http://www.revitive.es/garantía), o bien solicitarlas por correo postal al representante local de Revitive/Actegy.

**6.** La garantía del fabricante está sujeta a la ley del lugar de residencia del cliente. Cualquier demanda o acción que se derive de la fabricación o venta, o que esté relacionada o tenga que ver con ello, se regirá por la ley del lugar de residencia del cliente, y la jurisdicción para cualquiera de estas acciones será el lugar de residencia del cliente. La garantía es aplicable a las compras realizadas en Francia, Bélgica, Luxemburgo, Alemania, Países Bajos, Italia y España.

## Inhoudsopgave

<b>Wat zit er in de doos?</b>	<b>198</b>
<b>Onderdelen en knoppen</b>	<b>199-200</b>
<b>Introductie tot Revitive</b>	<b>201-202</b>
<b>Belangrijke veiligheidsmaatregelen</b>	<b>203-206</b>
<b>Aan de slag</b>	<b>207-211</b>
<b>Gebruik van de voetstappen</b>	<b>212-215</b>
<b>Gebruik van de Dualmode kleine elektroden</b>	<b>216-219</b>
<b>Gebruik van de grote elektroden</b>	<b>220-222</b>
<b>Onderhoud</b>	<b>223</b>
<b>Bijlage</b>	<b>224-227</b>
<b>Problemen oplossen</b>	<b>228-230</b>
<b>Technische specificaties</b>	<b>231-233</b>
<b>Twee jaar garantie</b>	<b>234</b>

**Para activar los 2 años de garantía gratuita, registre el dispositivo en:  
[support.revitive.com](http://support.revitive.com)**

# Wat zit er in de doos?

Controleer na opening van de doos of de volgende componenten aanwezig zijn. Als u denkt dat er een component ontbreekt, neemt u contact met ons op via onze hulplijn. Telefoonnummers staan vermeld op de achterzijde van deze handleiding.

## 1 Revitive Medic Coach



## 2 AC/DC-adapter Kabellengte 180cm

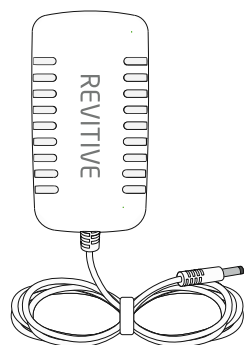

## 3 Kleine elektroden (2044) Voor gebruik met het EMS en TENS-programma's

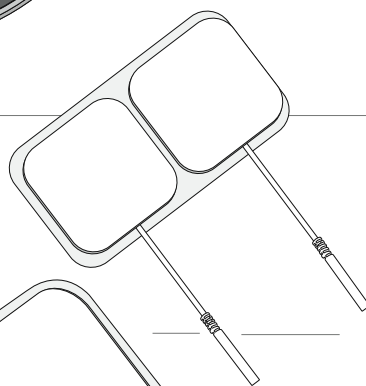

## 4 Grote elektroden (2939) Voor gebruik met het knieprogramma's

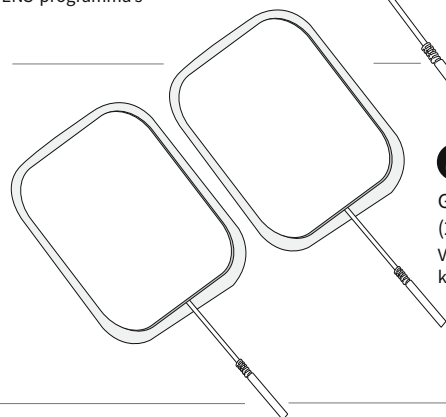

## 5 Geleidingsdraden Kabellengte 150cm

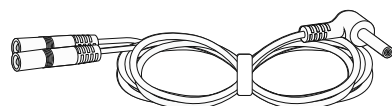

# Onderdelen en knoppen

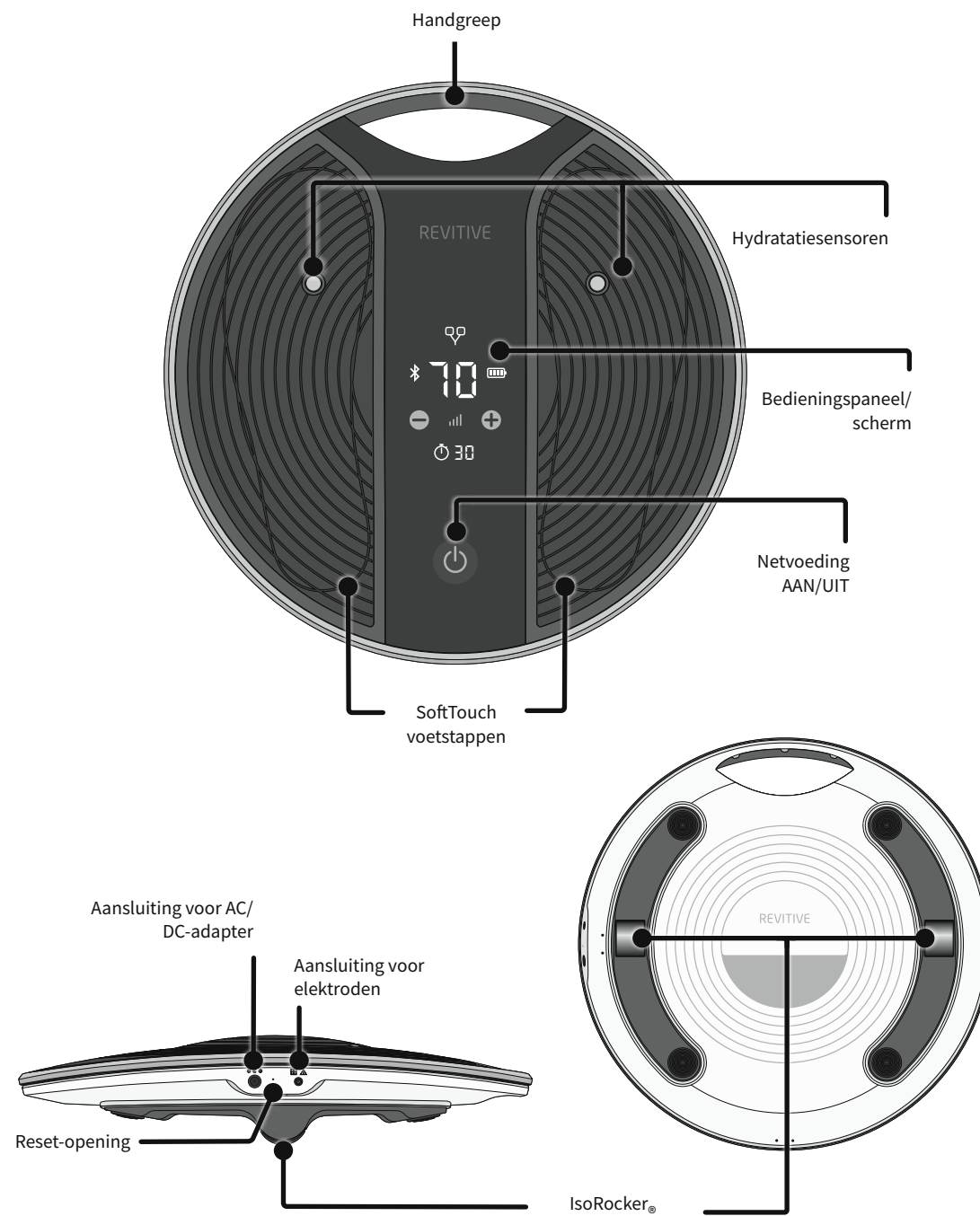

# Onderdelen en knoppen

## Bedieningspaneel van Revitive

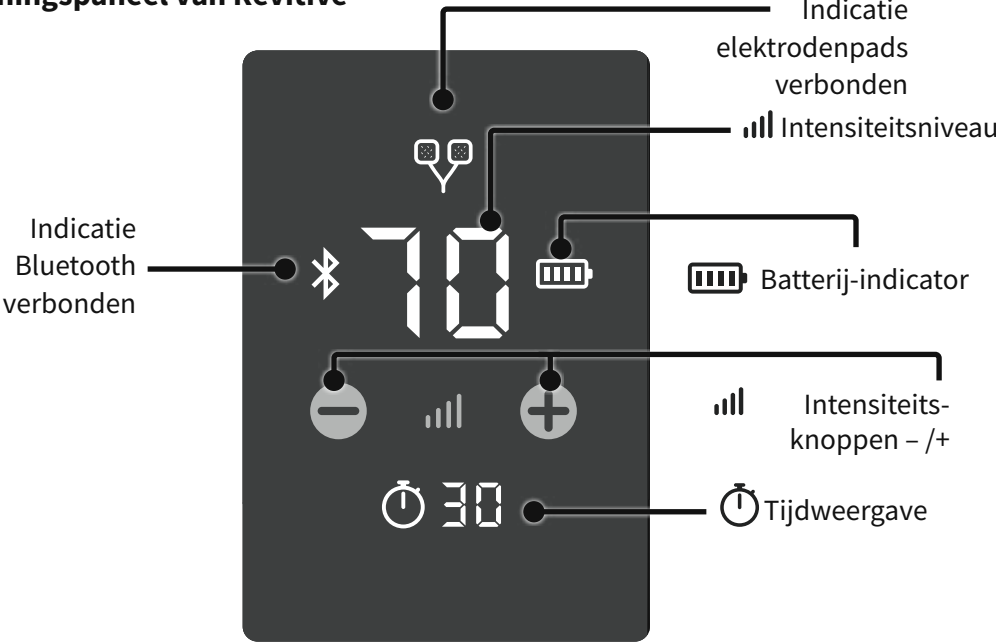

# Introductie tot Revitive

## Gebruikersprofiel

Het apparaat is bedoeld voor gebruikers in een thuisomgeving die kampen met verminderde mobiliteit, artrose van de knie, slechte bloedsomloop en daarmee verband houdende problemen zoals pijn, stijve en gezwollen benen, enkels en voeten.

De Revitive is bedoeld voor gebruik door eindgebruikers in een niet-klinische omgeving en zonder toezicht of interventie van een arts tijdens het gebruik.

De gebruiker is doorgaans volwassen en hoeft geen specifieke demografische kenmerken als geslacht, etniciteit of opleidingsniveau te hebben.

## Revitive-app

De Revitive-app stuurt het Revitive-apparaat aan en regelt alle aspecten van uw behandeling op basis van uw persoonlijke symptomen en medische toestand.

De app is te downloaden via de Play Store of App Store op uw telefoon. De draadloze verbinding met het apparaat loopt via Bluetooth.



## Introductie tot Revitive

### Elektrische spierstimulatie (EMS) - Indicaties voor gebruik

#### Wanneer de voetstappen van de Revitive worden gebruikt, wordt daarmee het volgende beoogd:

- Vermindering van pijn en ongemak in benen/enkels/voeten – veroorzaakt door een slechte bloedsomloop (perifere arteriële aandoening)
- Verbetering van de bloedsomloop in de benen - veroorzaakt door een perifere arteriële aandoening
- Verbetering van de bloedsomloop om bloedophoping (stagnatie) te verminderen of voorkomen – veroorzaakt door een slechte bloedsomloop (chronische veneuze insufficiëntie/spataderen)
- Vergroot de loopafstand voordat zich symptomen van claudicatio (pijn) voordoen – veroorzaakt door een perifere arteriële aandoening
- Verbetert klachten in verband met spataderen/chronische veneuze insufficiëntie
- Helpt de beenaderen in goede conditie te houden – door verbetering van de bloedsomloop, de toevoer van meer zuurstofrijk bloed en vermindering van zwellingen (oedeem) in de benen, voeten en enkels

#### Wanneer de Revitive met de elektroden wordt gebruikt, aangebracht op de benen, wordt daarmee het volgende beoogd:

- Vermindering van pijn en ongemak in de knie als gevolg van zwellingen (oedeem) door artrose van de knie, of na een knieoperatie.
- Vermindering van zwellingen in de knie als gevolg van immobiliteit door artrose, of in de enkel na acuut letsel van de enkel.
- Verbetering van de bloedsomloop om bloedophoping (stagnatie) te verminderen of voorkomen – veroorzaakt door immobiliteit na een operatie van de onderste ledematen of diabetes.
- Versterking van de spieren om de mobiliteit in de benen terug te krijgen na periodes van immobiliteit als gevolg van artrose van de knie, na een operatie van de onderste ledematen; of COPD.
- Vermindering van pijn en ongemak in de benen/enkels/voeten - veroorzaakt door diabetische perifere neuropathie.

Daarnaast kan Revitive, als u een zittend leven leidt of gedurende lange periodes niet actief bent, helpen bij:

- Verlichting van zware, pijnlijke en vermoeide benen, evenals kramp
- Vermindering van gezwollen voeten en enkels
- Versterking van de beenspieren
- De beenaderen in goede conditie houden
- Actieve verbetering van de bloedsomloop

### Transcutane elektrische zenuwstimulatie (TENS) - Indicaties voor gebruik

#### Wanneer de Revitive met de elektroden wordt gebruikt, wordt daarmee het volgende beoogd:

- Tijdelijke verlichting van pijn met musculoskeletale of neuropathische oorzaak
- Verlichting van pijn in verband met artrose
- Verlichting en beheersing van chronische pijn, geassocieerd met musculoskeletale pijn, artrose en fibromyalgie
- Verlichting van pijn na een operatie of trauma

De bovengenoemde indicaties voor gebruik zijn goedgekeurd conform de richtlijn betreffende medische hulpmiddelen 93/42/EEG.

## Belangrijke veiligheidsmaatregelen

Lees vóór gebruik alle instructies.

Bewaar deze instructies.

Revitive is niet voor iedereen geschikt.



### Niet gebruiken (contra-indicaties):

- als bij u een elektronisch implantaat zoals een pacemaker of AICD (Automatic Implantable Cardioverter Defibrillator) is ingebracht;
- tijdens de zwangerschap;
- als u onder behandeling staat voor, of symptomen hebt van, bestaande diepveneuze trombose (DVT).

Langdurige perioden van inactiviteit kunnen uw risico op het ontstaan van diepveneuze trombose (DVT) vergroten. DVT is een bloedstolsel dat zich meestal in een diepe ader in het been voordoet. Indien een deel van het bloedstolsel losbreekt, kan dit leiden tot mogelijk levensbedreigende complicaties, zoals longembolie.

Als u gedurende langere tijd inactief bent geweest en u meent dat u een bloedstolsel hebt, raadpleeg dan onmiddellijk uw arts. **Om te voorkomen dat het stolsel loskomt, mag Revitive niet worden gebruikt.**

In sommige gevallen van DVT doen zich geen klachten voor. Toch is het belangrijk dat u van de klachten op de hoogte bent, o.a.:

- Pijn, zwelling en gevoeligheid in een van uw benen (meestal uw kuit)
- Heftige pijn in het betreffende gebied
- Warme huid in de buurt van het stolsel
- Rode huid, met name aan de achterkant van uw been, onder de knie

Raadpleeg uw arts zo snel mogelijk als u een of meerdere van de hierboven beschreven klachten hebt.

## Belangrijke veiligheidsmaatregelen



### Waarschuwingen

#### Raadpleeg uw arts voordat u dit apparaat gebruikt, als:

- U onder behandeling van een arts staat
- U in het verleden hartproblemen hebt gehad
- U medisch of fysiek bent behandeld voor uw pijn
- U een vermeende of vastgestelde hartziekte hebt
- Bij u epilepsie wordt vermoed of is geconstateerd
- U twijfelt of Revitive geschikt is voor u
- U twijfelt over de oorzaak van uw symptomen

#### Als u een metalen implantaat heeft:

- Als u een metalen implantaat hebt, kunt u nabij het implantaat pijn of ongemak ervaren wanneer de elektrische stimulatie wordt toegepast. In dat geval dient u het gebruik te staken en uw arts om advies te vragen
- De elektrische stimulatie kan dichtbij een metalen implantaat intenser aanvoelen. U kunt het gebruik veilig voortzetten mits u geen pijn ervaart. Het kan zijn dat u de intensiteit moet aanpassen totdat het aangenaam aanvoelt

#### Bij het aanbrengen van de voetstappen of elektroden:

- Breng de elektroden **niet** aan op uw hoofd, gezicht, hals of borst
- Aanbrenging van de elektroden in de buurt van de borstkas kan het risico op hartfibrilleren verhogen
- Alleen aanbrengen op plekken van de huid die intact/onbeschadigd zijn
- Breng de voetstappen of elektroden **niet** rechtstreeks aan op of in de buurt van deze plekken:
  - Op sneetjes of beschadigde huid, open wonden of huiduitslag, gezwollen, rode, geïnfecteerde of ontstoken huid of huidrupties (zoals flebitis, tromboflebitis, spataders, cellulitis). Controleer uw voetzolen en tenen voor u het apparaat gebruikt
  - Op of nabij kwaadaardige laesies/tumoren
  - Op gebieden die met radiotherapie zijn behandeld (in de afgelopen 6 maanden)
  - Op voortplantingsorganen
  - Op de sinus carotis (zenuwknoop aan de voorkant van de hals), vooral bij patiënten met een overgevoelige sinus carotis
  - Op beide dijbenen en raadpleeg de diagrammen in deze gebruikershandleiding voor juiste plaatsing van de elektroden
- Gebruik TENS **niet** op gebieden van de huid die ongevoelig zijn
- Elektroden zijn uitsluitend bedoeld voor gebruik door één persoon. Deel uw elektroden **niet** met anderen
- Gebruik de elektroden **niet** na hun houdbaarheidsdatum
- De kans bestaat dat u last krijgt van huidirritatie of brandwonden onder de stimulatie-elektroden, of van hypergevoeligheid door de elektrische stimulatie
- Zorg ervoor dat vochtinbrengende crème op waterbasis gelijkmatig wordt aangebracht en grondig in de huid wordt opgenomen voordat de stimulatie wordt toegepast. De kans bestaat dat ongelijkmatig aanbrengen het risico op huidirritatie of brandwonden verhoogt bij gebruik van de elektrische stimulatie
- Symptomen kunnen mogelijk verergeren tijdens de eerste behandelingsfase voordat ze verbeteren. Dit kan zijn omdat uw lichaam zich nog niet heeft ingesteld op meer spieractiviteit en een verbeterde bloedcirculatie. In dit geval verlaagt u de intensiteit en de tijdsduur van de behandeling, waardoor de eerste symptomen zullen afnemen. Raadpleeg uw arts bij aanhoudende klachten



### Waarschuwingen

#### Wanneer moet u de Revitive niet gebruiken:

- In sommige gevallen kunt u Revitive beter niet gebruiken. Gebruik het apparaat niet:
  - In de buurt van elektronische bewakingsapparatuur
  - In combinatie met een levensondersteunend medisch elektronisch apparaat
  - Terwijl u doucht of een bad neemt
  - Terwijl u slaapt
- Gebruik het apparaat niet in combinatie met een brace of gipsverband zonder eerst uw arts te raadplegen
- Gebruik dit apparaat niet terwijl het zich naast of tussen andere apparaten bevindt, omdat dat de werking nadelig kan beïnvloeden. Als gebruik op die manier nodig is, moeten dit apparaat en de andere apparaten in de gaten gehouden worden om te verifiëren dat ze normaal werken.

#### Aanvullende waarschuwingen:

- Gebruik van accessoires en kabels die niet door de fabrikant van dit apparaat zijn aangegeven of geleverd, kan leiden tot verhoogde elektromagnetische emissies of verminderde elektromagnetische immuniteit van dit apparaat en bijgevolg een slechte werking.
- Draagbare RF-communicatieapparatuur (inclusief randapparatuur zoals antennekabels en externe antennes) mag niet worden gebruikt op een afstand van minder dan 30 cm tot enig onderdeel van het Revitive-systeem, inclusief door de fabrikant aangegeven kabels.
- De hydratatiesensor van dit apparaat is gemaakt van een nikkelhoudend metaal (roestvrij staal). Personen die gevoelig of allergisch zijn voor metalen kunnen een allergische reactie op dit onderdeel krijgen. Stop het gebruik als zich symptomen van een allergische reactie voordoen.



### Voorzichtigheid geboden

#### Bij het toepassen van stimulatie:

- Wees voorzichtig wanneer u stimulatie toepast op gebieden van de huid die minder gevoelig zijn dan normaal. De huid kan geïrriteerd raken, omdat u de stimulatie pas kunt voelen als de intensiteit te hoog is. Gebruik een lage intensiteit om een zachte samentrekking van de spieren te creëren en/of pas de stimulatie gedurende kortere tijd toe om overstimulatie te voorkomen. Controleer de huid op symptomen van irritatie (rode huid), bloeditstoringen en pijn. Raadpleeg bij twijfel uw arts

#### Bij gebruik van EMS:

- Wees voorzichtig wanneer u stimulatie toepast:
  - Op de buik tijdens de menstruatie
  - Na recente chirurgische ingrepen (in de afgelopen zes maanden), omdat de stimulatie uw genezingsproces zou kunnen verstoren
  - Als u door letsel zoals een spierscheur waarschijnlijk bloedend weefsel heeft, wordt aangeraden de eerste 12 uur nadat het letsel is opgelopen niet op een plaats in de directe omgeving daarvan te stimuleren. Gebruik een lage intensiteit en/of een kortere duur om overstimulatie te voorkomen.
  - Na een lange periode van immobiliteit of inactiviteit – gebruik een lage intensiteit en kortere gebruiksduur om overstimulatie of spiervermoeidheid te voorkomen

#### Bij gebruik van TENS:

- Revitive kan het pijngevoel verminderen dat normaalgesproken een waarschuwing zou zijn voor een onderliggend probleem
- Als uw pijn niet verbetert, verslechtert of langer dan vijf dagen aanhoudt, moet u het gebruik van het apparaat staken en uw arts raadplegen
- TENS is niet doeltreffend voor het behandelen van de oorspronkelijke bron of oorzaak van pijn

## Belangrijke veiligheidsmaatregelen



### Voorzichtigheid geboden

#### Aanvullende waarschuwingen:

- Dit apparaat is niet bedoeld voor gebruik door personen met verminderde fysieke, zintuiglijke of mentale capaciteiten, tenzij zij onder toezicht staan van een persoon die verantwoordelijk is voor hun veiligheid
- De langetermijneffecten van elektrische stimulatie zijn onbekend
- Elektrische stimulatie werkt mogelijk niet voor elke gebruiker; raadpleeg uw arts
- In het onwaarschijnlijke geval dat de TENS- of NMES-uitgang verloren gaat, verslechtert of niet reageert, zal het apparaat zichzelf resetten en zal de intensiteit van het apparaat weer op "0" worden gezet. Verwijder elektroden van uw lichaam of uw voeten van het apparaat en start het apparaat opnieuw op door het uit en weer aan te zetten



### Veiligheidsmaatregelen

- **Ga niet op het apparaat staan. Gebruik het apparaat alleen zittend**
- Plaats de Revitive niet zodanig dat deze moeilijk losgekoppeld of uitgeschakeld kan worden
- Gebruik het apparaat alleen voor het beoogde doeleinde
- Stel het apparaat niet bloot aan extreme hitte
- Mors geen vloeistof op het apparaat of op de accessoires
- Voorkom overbelasting van het stopcontact
- Houd dit apparaat buiten bereik van kinderen
- Houd snoeren en kabels buiten bereik van kinderen om het risico op wurging te voorkomen
- Revitive kan door meerdere personen worden gebruikt; zorg dat het apparaat na elk gebruik wordt schoongemaakt
- Raak de voetstappen tijdens het gebruik niet met uw handen aan voordat de pauzefunctie is ingeschakeld of het apparaat is uitgeschakeld.
- Gebruik Revitive alleen met de door de fabrikant geleverde of via de fabrikant aangeschafte accessoires
- Controleer de elektroden, snoeren en kabels regelmatig op beschadiging
- Maak Revitive niet open en probeer het apparaat niet zelf te repareren. Doet u dat wel, dan vervalt uw garantie en kunt u ernstig letsel oplopen
- In het onwaarschijnlijke geval dat uw Revitive niet naar behoren werkt, trekt u de stekker uit het stopcontact en neemt u contact op met uw dichtstbijzijnde erkende agent
- Revitive heeft de vereiste tests voor elektromagnetische interferentie (EMI) doorstaan; maar kan nog wel worden beïnvloed door overmatige emissie en/of interferentie veroorzaken met gevoelige apparatuur
- Nadat het apparaat aan warme of koude temperaturen buiten het opgegeven temperatuurbereik van 10-40°C is blootgesteld, moet u het apparaat opnieuw aan de aanbevolen gebruikstemperaturen laten acclimatiseren om een goede werking van het product te handhaven



### Bijwerkingen

- Als u last hebt van bijwerkingen moet u het gebruik van Revitive staken en onmiddellijk uw arts raadplegen.

Elk ernstig incident dat zich in verband met het hulpmiddel heeft voorgedaan, moet aan de fabrikant worden gemeld. Controleer altijd de website [revitive.nl](http://revitive.nl) voor de meest recente contra-indicaties en waarschuwingen.

## Aan de slag

Voordat u de Revitive in gebruik neemt, dient u de stappen in dit hoofdstuk te doorlopen. Zo zorgt u ervoor dat de Revitive goed wordt ingesteld.

**Stap 1:** Haal alle onderdelen uit de doos

**Stap 2:** Laad de Revitive op

**Stap 3:** Download de Revitive-app op uw telefoon en maak een account aan

**Stap 4:** Verbind de app met uw Revitive

**Stap 5:** Stel uw behandelplan in

Deze stappen worden op de volgende pagina's nader beschreven.

### Stap 1: Haal alle onderdelen uit de doos

- De Revitive Medic Coach
- AC/DC-adapter
- Kleine elektroden voor gebruik met het EMS en TENS programma
- Grote elektroden voor gebruik met het knie programma's
- Geleidingsdraden

Zie 'Wat zit er in de doos?' op pagina 198 om de onderdelen te controleren.

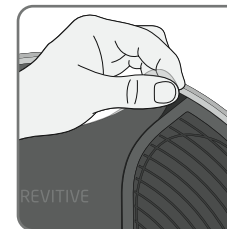

- a** Verwijder de beschermfolie van het apparaat en voer deze op verantwoorde wijze af. Het apparaat werkt alleen als de folie is verwijderd.

## Aan de slag

### Stap 2: Laad de Revitive op

De Revitive wordt van stroom voorzien door de ingebouwde oplaadbare batterij of via een stopcontact. Zorg dat de Revitive is opgeladen voordat u hem in gebruik neemt.

U kunt altijd een stopcontact gebruiken, maar dit is essentieel als de batterij van de Revitive bijna leeg is. De batterij wordt opgeladen wanneer de Revitive op een stopcontact is aangesloten en er geen stimulatieprogramma actief is. De batterij-indicator scrollt tijdens het opladen voortdurend en houdt daarmee op wanneer de batterij vol is.



Het batterijcontrolelampje op de Revitive geeft het laadniveau van de batterij aan.



Als u de Revitive uitschakelt en de indicator 'batterij laag' 10 seconden knippert, moet de batterij worden opgeladen.

De app waarschuwt ook als de batterij van de Revitive leeg raakt en opgeladen moet worden.



Steek de kabel van de voedingsadapter met het smalle uiteinde in de opening aan de zijkant van de Revitive.

Steek de voedingsadapter in het dichtstbijzijnde stopcontact. De batterij wordt opgeladen. Bedenk dat de batterij niet wordt opgeladen als er een stimulatieprogramma actief is.

Het apparaat volledig opladen duurt ongeveer 4,5 uur.

Nadat het apparaat volledig is opgeladen, blijft de indicator 'batterij vol' branden tot de voedingsadapter uit het apparaat of uit het stopcontact is verwijderd.

Een volledig opgeladen batterij volstaat voor een gebruiksduur van ongeveer 6 uur - 12 sessies van 30 minuten.

### Stap 3: Download de Revitive-app op uw telefoon en maak een account aan

De Revitive-app gebruikt u om de Revitive te bedienen en uw behandeling uit te voeren.

U moet eerst de app downloaden in de App Store of Google Play en vervolgens op uw telefoon installeren.



**Opmerking:** Om de app te downloaden en in te stellen is een internetverbinding nodig.

**Opmerking:** De Revitive-app is gratis.

**Opmerking:** Compatibel met Bluetooth, Apple iOS en Android OS of hoger. Niet alle telefoonmodellen en besturingssysteemversies zijn compatibel met de Revitive-app. De versie is te vinden in de instellingen van uw telefoon. Ga bij twijfel naar [support.revitive.nl](https://support.revitive.nl) of neem contact op met de fabrikant van de telefoon.



Zodra de app op uw telefoon is gedownload, volgt u de instructies om uw Revitive-account in te stellen.

Een Revitive-account is nodig om uw gegevens te beveiligen en geschikte behandelingen en begeleiding te kunnen bieden.

**Opmerking:** Het e-mailadres dat u voor uw Revitive-account wilt gebruiken, moet beschikbaar zijn op uw telefoon om het e-mailverificatieproces te kunnen voltooien.

Om de beveiliging van uw persoonlijke gegevens op peil te houden raden we u aan alle software-updates van uw telefoonfabrikant te installeren en de toegang tot uw telefoon te beveiligen met identiteitscontrole zoals een pincode of vingerafdrukherkenning.

## Aan de slag

### Stap 4: Verbind de app met uw Revitive

Als u de app met uw Revitive verbindt, kunt u het apparaat met uw telefoon bedienen en uw behandeling bijhouden.

- a** Controleer of Bluetooth op uw telefoon is ingeschakeld. Als u het niet zeker weet, ga dan naar Instellingen op uw telefoon en kijk of Bluetooth is ingeschakeld.  
In geval van Android is het mogelijk dat het apparaat vraagt of de Revitive-app Locatievoorzieningen mag gebruiken. Kies dan Ja, omdat dit voor een juiste werking van de Bluetooth-verbinding noodzakelijk is.

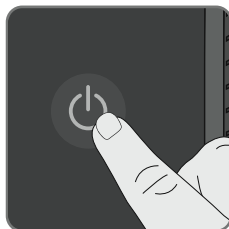

- b** Volg de instructies van de wizard en houd de **AAN-UITKNOP** op de Revitive ingedrukt tot u het Bluetooth-symbool  op het bedieningspaneel van de Revitive ziet knipperen. Dit geeft aan dat de Revitive gereed is om de koppeling met uw mobiele telefoon tot stand te brengen.

Volg de pop-ups op het scherm.

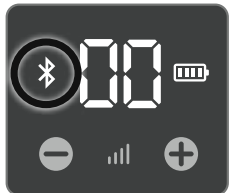

- c** Na korte tijd vindt de app uw Revitive en brengt de verbinding tot stand. Zodra verbinding gemaakt is, stopt het Bluetooth-symbool  op de Revitive met knipperen en blijft het constant branden.

Als zich een probleem voordoet, kunt u 'Problemen oplossen' op pagina 228-230 raadplegen.

### Stap 5: Stel uw behandelplan in

Nadat u uw Revitive en de app hebt verbonden, maakt u kennis met Rosie, onze geïntegreerde virtuele Revitive-expert op het gebied van benen. Ze is ontworpen om u tijdens uw behandeltraject te begeleiden, te monitoren en te ondersteunen om optimaal gebruik van uw Revitive te maken. Ze helpt u bij het opzetten van uw behandeling, biedt dagelijkse begeleiding en informatie en voert regelmatig controles en beoordelingen aan het einde van de behandeling uit om te zien hoe uw progressie is. Volg haar aanwijzingen op het scherm om uw behandelplan op te stellen.



### Het Home-scherf

Het Home-scherf verschijnt telkens als u de Revitive-app opent.

U kunt altijd naar het Home-scherf terugkeren door op  te drukken. Dit symbool staat altijd onder aan het scherm, waar u zich ook in de app bevindt.

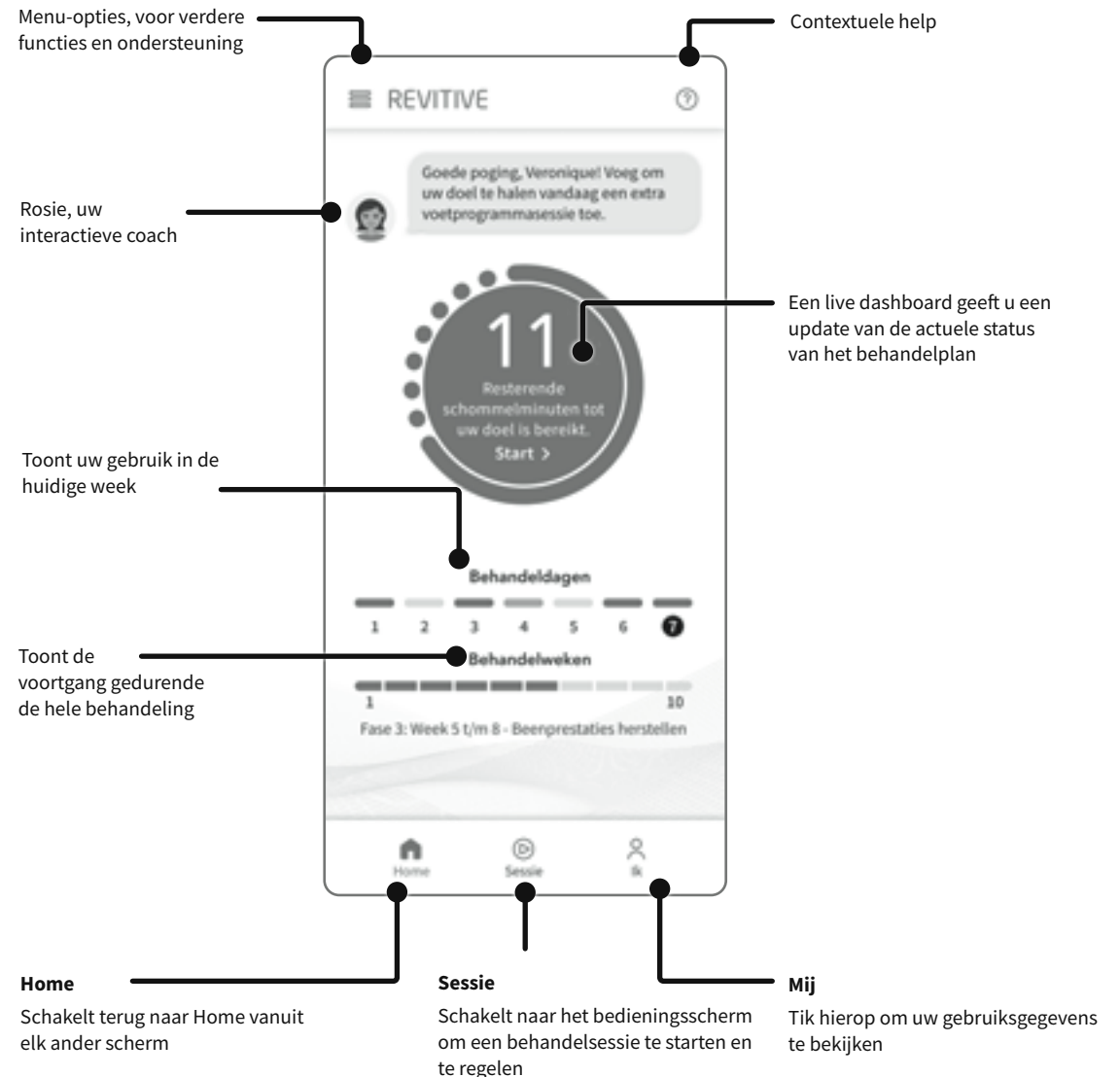

# Gebruik van de voetstappen

Bij het eerste gebruik wordt het programma 'Training' geselecteerd. Dit is een 10 minuten durend programma voor de voetstappen, om u te laten wennen aan het gevoel van EMS-stimulatie en u een idee te geven hoe de Revitive beweegt bij het juiste intensiteitsniveau. Na afloop van het programma kunt u ook het intensiteitsniveau van uw voorkeur instellen, zodat u bij volgende behandelsessies de functie Automatische verhoging kunt gebruiken.

Als u om welke reden dan ook de app verlaat, kunt u die altijd weer openen door op het pictogram  op uw telefoon te tikken.

Het is belangrijk dat u voldoende gehydrateerd bent. Wij raden u aan uw voetzolen in te smeren met een vochtinbrengende crème om de huid te hydrateren en de overbrenging van elektrische stimulatie te bevorderen.

Gebruik een vochtinbrengende crème op waterbasis zoals Revitive voet- en beencrème.

We raden u ook aan een glas water te drinken voordat u de Revitive gebruikt.

### Ga zitten en plaats beide blote voeten op de voetstappen

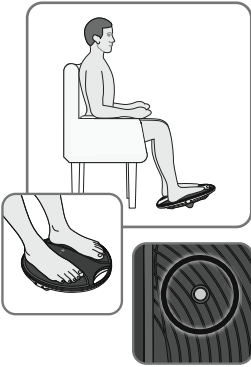

- a** Zorg dat u een comfortabele zithouding hebt.

Voor het beste resultaat gaat u zitten met uw knieën in een hoek van 90 graden (rechte hoek).

Plaats de Revitive voor u op de vloer.

Revitive is ontwikkeld voor gebruik terwijl u zit.

**Ga nooit op het Revitive-apparaat staan.**

Trek alle schoeisel uit, inclusief sokken of kousen. Plaats vervolgens beide voeten op de voetstappen, zodat de metalen hydratatiesensoren bedekt zijn.

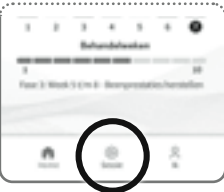
- b** Tik op  onder aan het scherm.

Tik de gebruikstips een voor een aan en lees ze om in het sessiescherm te komen.

# Het sessiescherm

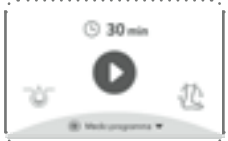
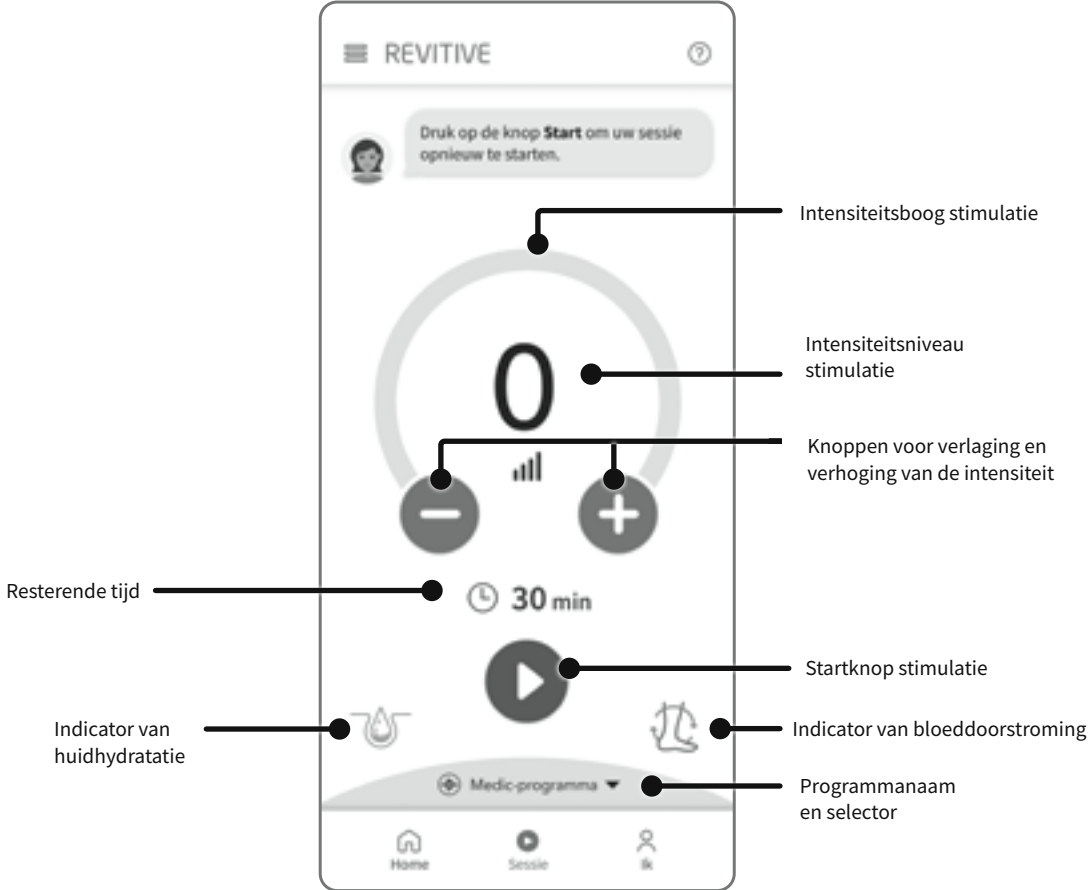

- c** **Stimulatie starten**

Tik op  om een programma te starten en eventuele vragen op het scherm te beantwoorden.

## Gebruik van de voetstappen

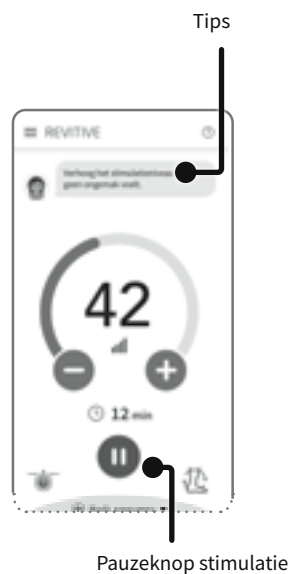

### d De intensiteit van de stimulatie instellen

Tik op de grote groene knoppen **-** of **+** om de intensiteit in stappen van één te verlagen of te verhogen tot een aangenaam niveau. Het intensiteitsniveau wordt aangegeven door de gekleurde intensiteitsniveau indicator op de boog en het grote cijfer in de boog.

Om de intensiteit snel te verlagen of te verhogen, houdt u **-** of **+** ingedrukt.

Nadat u uw Revitive en de app hebt verbonden, maakt u kennis met Rosie, onze geïntegreerde virtuele Revitive-expert op het gebied van benen. Ze is ontworpen om u tijdens uw behandeltraject te begeleiden, te monitoren en te ondersteunen om optimaal gebruik van uw Revitive te maken. Ze helpt u bij het opzetten van uw behandeling, biedt dagelijkse begeleiding en informatie en voert regelmatig controles en beoordelingen aan het einde van de behandeling uit om te zien hoe uw progressie is. Volg haar aanwijzingen op het scherm om uw behandelplan op te stellen.

Als de schommelbeweging op enig moment tijdens de behandeling stilstaakt, krijgt u een geluids-/trilwaarschuwing. Om de schommelbeweging weer op gang te brengen, tikt u op de knop **+**.

**Opmerking:** Als uw voeten erg droog zijn, gaat de Revitive automatisch op pauze en is er geen stimulatie mogelijk totdat uw voetzolen gehydrateerd zijn. In dat geval moet er een vochtinbrengende crème aangebracht worden.

Stel bij gebruik van de elektroden een intensiteit in die **sterke maar aangename samentrekkingen van de spieren veroorzaakt**.

**Als u pijn of ongemak voelt:** Verlaag de intensiteit van de voetstappen/ elektroden met de intensiteitsregeling op het sessiescherm of op het apparaat.

### e Stimulatie pauzeren en hervatten

Tik op **⏸** of haal uw voeten van de voetstappen af.

Als het apparaat op pauze staat, knippert de tijdweergave in de app en op de Revitive.

Tijdens een pauze kunt u het intensiteitsniveau wel verlagen, maar niet verhogen.

Als de pauze 10 minuten geduurd heeft, eindigt de stimulatiesessie en wordt de Revitive uitgeschakeld. Bij uitschakeling van de Revitive zijn er drie pieptonen te horen.

Plaats beide voeten weer op de voetstappen en tik op **▶** in de app om de stimulatie te hervatten (of tik op de knop **+** op de Revitive).

Tik op **■** om de stimulatie te stoppen.

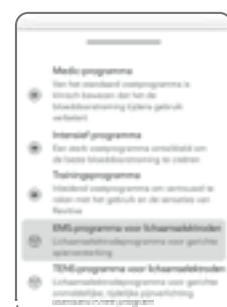
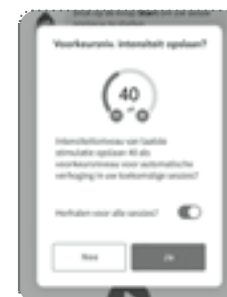

### f De duur van uw programma aanpassen

De duur van het geplande programma wordt automatisch ingesteld. De resterende stimulatietijd begint te lopen en wordt afgeteld in minuten.

U kunt de tijd op elk moment van de behandeling wijzigen door op de indicatie 'resterende tijd' **⌚** te tikken om de timerknoppen.

Tik op de grijze knoppen **-** of **+** om uw geplande programma handmatig korter of langer te laten duren.

### g Na afloop van de session vraagt de app of u het bereikte intensiteitsniveau wilt bewaren voor de functie Automatische verhoging, die u voor volgende sessies kunt gebruiken.

**De functie Automatische verhoging:** De functie Automatische verhoging is bedoeld om het gebruik van de Revitive te vergemakkelijken. Als deze functie is ingeschakeld, wordt het intensiteitsniveau automatisch tot uw voorkeursniveau verhoogd als u op de startknop **▶** tikt. U hoeft de intensiteit dan niet handmatig te verhogen.

### h De app schakelt over naar het Home-scherm, waar u uw voorgestelde behandelplan kunt bekijken.

U kunt de voorgestelde behandelsessies uitvoeren wanneer het u uitkomt. Als u de sessie niet in één keer kunt afmaken, kunt u die later op de dag weer oppakken. De Revitive houdt bij hoeveel minuten u al hebt gedaan.

Het apparaat wordt na 10 minuten uitgeschakeld, tenzij u het sessiescherm weer opent om een ander programma te starten.

### i De programma's worden automatisch geselecteerd als onderdeel van uw behandelplan. De programmaam wordt altijd aan de onderkant van het sessiescherm weergegeven.

U kunt het programma handmatig kiezen door de programmaam aan te tikken mits er geen stimulatie actief is.

# Gebruik van de Dualmode kleine elektroden

Met de kleine elektroden wordt volledige pijnbeheersing bereikt wanneer een van de twee bewezen behandelingen, EMS of TENS, wordt geselecteerd.

## EMS-programma voor kleine elektroden

Gebruik de kleine elektroden van de Revitive in de modus EMS voor spierversterking en revalidatie wanneer dat nodig is, vanaf 30 minuten per dag.

Gebruik de Revitive niet langer dan 6 sessies van 30 minuten (of het equivalent daarvan) per dag in de modus EMS. Dit kan leiden tot spiervermoeiing.

Gebruik een intensiteit die **sterke maar aangename spiersamentrekkingen** teweegbrengt.

## TENS-programma voor kleine elektroden

Het is aan te raden om de Revitive in de modus TENS te gebruiken voor tijdelijke pijnverlichting bij chronische gewrichts-, spier-, zenuw- of artritispijn. Gebruik het apparaat 20 tot 30 minuten per keer wanneer en zolang dat nodig is.

Gebruik een intensiteit die een **sterke maar aangename tinteling** teweegbrengt zonder pijn te veroorzaken.

In dit hoofdstuk leggen we uit hoe u de kleine elektroden kunt aanbrengen en verwijderen wanneer u een van de lichaamselektrodenprogramma's van de Revitive-app gebruikt of wanneer u de Revitive zonder de app gebruikt.

**De elektroden kunnen niet tegelijk met de voetstappen worden gebruikt. Bij gebruik van de elektroden worden de voetstappen automatisch uitgeschakeld.**

Breng de elektroden **NIET** aan op uw hoofd, gezicht, hals of borst.



 De elektroden zijn bedoeld voor gebruik door één persoon. Deel de elektroden **niet** met anderen.

**a** Selecteer de plek waarop u elektrische stimulatie wilt toepassen.

 Hieronder staan voorbeelden van plekken waarop u de kleine elektroden kunt aanbrengen:

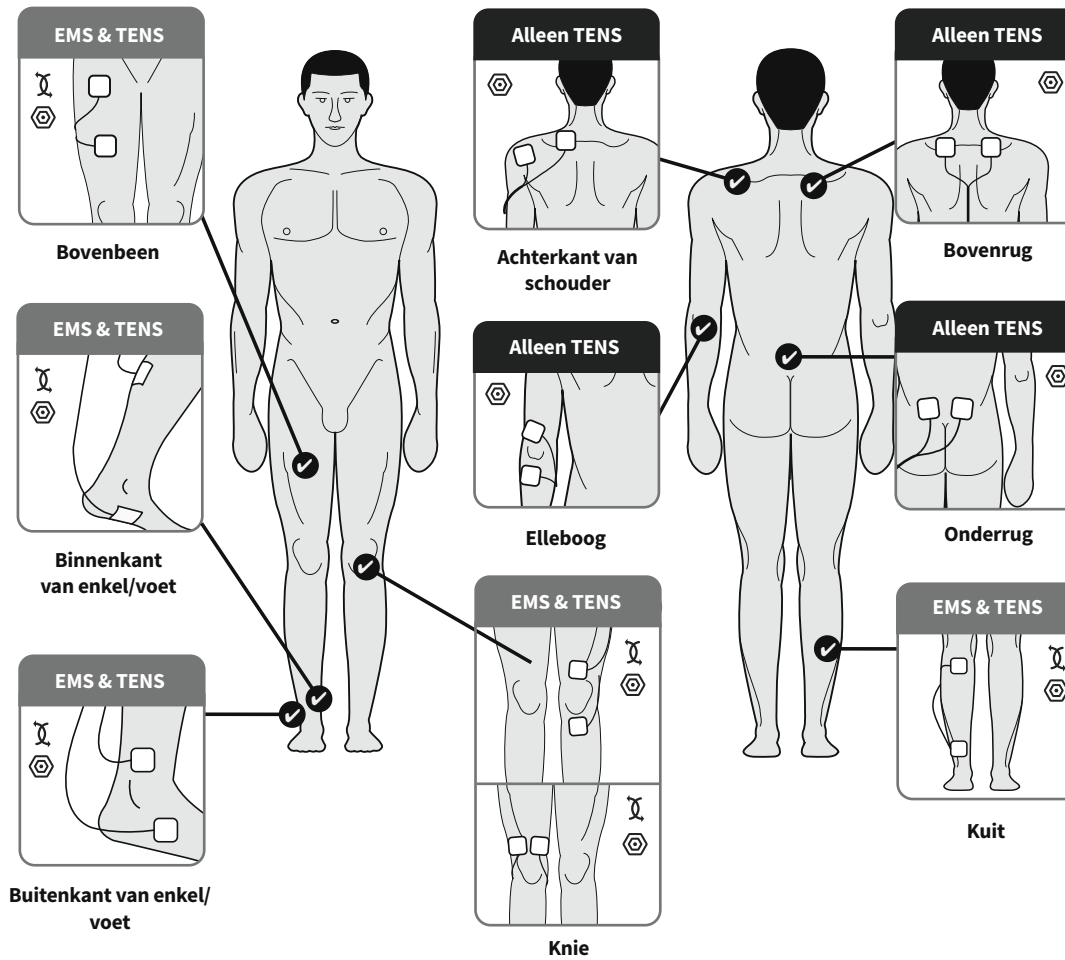

Als TENS wordt gebruikt om pijn te verlichten, moet u de kleine elektroden aan beide kanten van de pijnlijke plek aanbrengen.

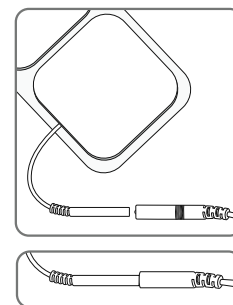

**b** Maak het gebied waar u de elektroden gaat aanbrengen schoon en droog. Bevestig de uiteinden van de elektroden aan de geleidingsdraad. Zie 'Wat zit er in de doos?' op pagina 198 om de onderdelen te identificeren. Druk de connectors goed in elkaar.

## Gebruik van de Dualmode kleine elektroden

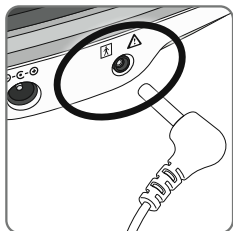

- c** **Controleer of Revitive is uitgeschakeld.**  
Steek het andere uiteinde van de draad in de opening voor de elektrodenpad aan de zijkant van de Revitive.

**Bij het insteken van de geleidingsdraad worden de voetstappen automatisch uitgeschakeld.**

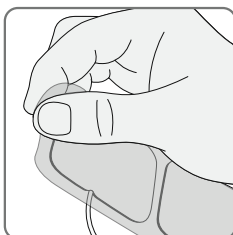

- d** Verwijder de beschermfolie van de elektroden. Doe de beschermfolie naar één kant; na afloop plaatst u de folie weer terug.

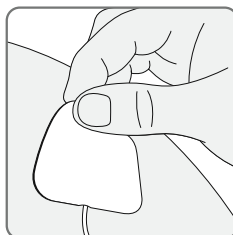

- e** Breng de kleine elektroden of grote elektroden aan op de gekozen plek, volgens de afbeeldingen op respectievelijk pagina 217 en pagina 221, door de plakken de kant zachtjes op de huid te drukken.

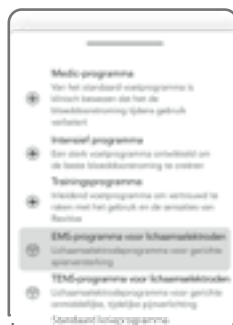

- f** Op pagina 214 wordt uitgelegd hoe de stimulatie via de app geregeld kan worden.

De programma's voor de elektroden kunnen automatisch geselecteerd worden als onderdeel van uw behandelplan, maar u kunt ze ook handmatig selecteren, door de naam van het programma aan te tikken onder aan het sessiescherm, mits er geen stimulatiesessie actief is.

Als een elektrode losraakt van het lichaam of als er een kabel loszit, gaat de Revitive automatisch in de pauzestand. Als alles weer goed is aangesloten, kan de stimulatie worden hervat door op  te tikken.

## De elektroden verwijderen

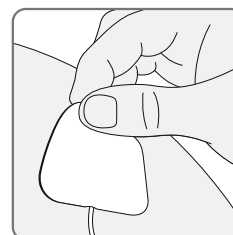

- a** Controleer of de Revitive na de sessie is uitgeschakeld en maak de elektroden voorzichtig los van de huid.

Trek niet aan de geleidingsdraden van de elektroden om ze van de huid los te halen, aangezien dit de draden kan beschadigen.

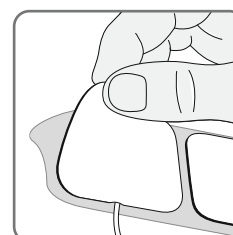

- b** Plaats de elektroden na gebruik terug op de beschermfolie.

- c** Haal het snoer van de elektroden uit de Revitive.

# Gebruik van de grote elektroden

## Knieprogramma's

Gebruik de knieprogramma's om de spieren aan de voorkant van uw bovenbeen (quadriceps) te versterken. Versterking van uw quadriceps kan helpen om de knie te steunen en te stabiliseren, druk op de knie te verminderen en pijn in de knie te verlichten. Breng de grote elektroden aan op de dij van het te behandelen been en gebruik ze eenmaal per dag gedurende 20 minuten, 5 dagen per week.

Gebruik de Revitive niet vaker dan 6 sessies van 30 minuten (of het equivalent daarvan) per dag. Doet u dit wel, dan kan dat spiermoeheid tot gevolg hebben. Gebruik een intensiteit die **sterke maar aangename samentrekkingen van de spieren** veroorzaakt.

U kunt kiezen uit drie knieprogramma's:

### Licht knieprogramma

Een rustig spierversterkingsprogramma met langere rusttijden tussen de perioden van spierstimulatie. Dit behandelprogramma bestaat uit 10 seconden stimulatie, gevolgd door een rustpauze van 50 seconden, wat zich herhaalt tot het einde van de behandeling. Dit veroorzaakt 1 spiersamentrekking per minuut.

### Standaard knieprogramma

Ons standaard spierversterkingsprogramma. Het standaard behandelprogramma bestaat uit 10 seconden stimulatie, gevolgd door een rustpauze van 20 seconden, wat zich herhaalt tot het einde van de behandeling. Dit veroorzaakt 2 spiersamentrekkingen per minuut.

### Intensief knieprogramma

Een intensief spierversterkingsprogramma voor mensen die weinig rust tussen de perioden van elektrische spierstimulatie nodig hebben. Het intensieve programma bestaat uit 10 seconden stimulatie, gevolgd door een rustpauze van 10 seconden, wat zich herhaalt tot het einde van de behandeling. Dit veroorzaakt 3 spiersamentrekkingen per minuut.

In dit hoofdstuk leggen we uit hoe u de grote elektroden kunt aanbrengen wanneer u een van de knieprogramma's in de Revitive-app gebruikt.

- U kunt het knieprogramma alleen gebruiken met de Revitive grote elektroden.**
- Kleine elektroden zijn niet geschikt voor gebruik met de knieprogramma's.**
- De elektroden kunnen niet tegelijk met de voetstappen worden gebruikt.**
- Bij gebruik van de elektroden worden de voetstappen automatisch uitgeschakeld.**

Breng de elektroden **NIE**T aan op uw hoofd, gezicht, hals of borst.



⚠ De elektroden zijn bedoeld voor gebruik door één persoon. Deel de elektroden **niet** met anderen.

**a** Zie stap b t/m d op pagina 217-218 voor de voorbereidingen die u moet treffen als u de grote elektroden aanbrengt.

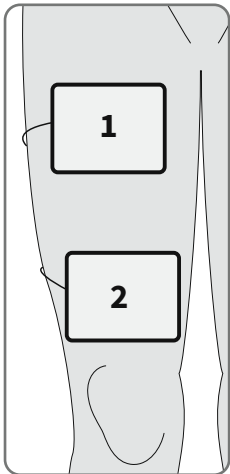

**b** Druk één groot elektrode zachtjes op uw dij (1), op een paar centimeter afstand van uw liesstreek en met de plakken kant tegen de huid aan.

Druk de tweede groot elektrode zachtjes op uw dij (2), op een paar centimeter vanaf de bovenkant van uw knieschijf en met de plakken kant tegen de huid aan.

De grote elektroden hoeven niet precies op één lijn met elkaar te worden geplaatst. Ze moeten op een plek worden aan-gebracht die aangenaam aanvoelt, zodat u de spieren in uw dij kunt zien samentrekken en ontspannen.

## Het intensiteitsniveau van de knieprogramma's wijzigen

Aan het begin van elk knieprogramma is er een stimuleringsperiode van 30 seconden om u te helpen met het instellen van het juiste intensiteitsniveau. Deze periode wordt gevolgd door een rustpauze van 30 seconden, waarin u geen stimulatie voelt. Gedurende de rest van de behandelsessie voelt u de stimulatie zoals beschreven op pagina 227.

Tijdens de rustpauze kan de intensiteit niet worden aangepast. De app en het display op het apparaat knipperen om 'pauze' aan te geven.

U kunt de intensiteit wijzigen zolang u de stimulatie in uw dij kunt voelen en de app en het display op het apparaat niet knipperen.

## Gebruik van de grote elektroden

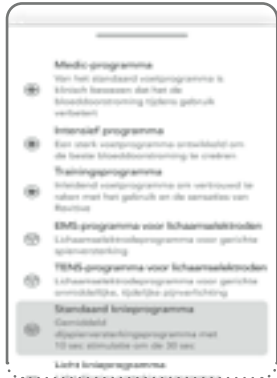

- c** Op pagina 214 wordt uitgelegd hoe de stimulatie via de app geregeld kan worden.
- De knieprogramma's kunnen automatisch geselecteerd worden als onderdeel van uw behandelplan, maar u kunt ze ook handmatig selecteren, door de naam van het programma aan te tikken onder aan het sessiescherm, mits er geen stimulatiesessie actief is.
- Als een elektrode losraakt van het lichaam of als er een kabel loszit, gaat de Revitive automatisch in de pauzestand. Als alles weer goed is aangesloten, kan de stimulatie worden hervat door op  te tikken.

- d** Verwijder de grote elektroden en berg ze op volgens de instructies op pagina 219.

## Onderhoud

### Hygiëne en opbergen van Revitive

- Controleer of Revitive is uitgeschakeld.
- Maak de voetstappen schoon met een zachte, vochtige doek.
- Reinig het apparaat niet met chemicaliën.
- Dompel de Revitive niet onder in water.
- Bewaar Revitive op een koele, droge en stofvrije plaats.
- Berg het apparaat niet op in direct zonlicht.
- Plaats de elektroden op de beschermfolie.
- Bewaar de elektroden op een droge en goed geventileerde plek.
- Berg de elektroden niet op in direct zonlicht.
- U hoeft de elektroden niet los te koppelen van de geleidingsdraden om ze op te bergen.

### De kleine (2044) en grote (2939) elektroden vervangen

De elektroden kunnen 20 à 30 keer worden hergebruikt. Als de elektroden minder goed blijven plakken, kunt u het oppervlak inwrijven met een paar druppels water.

Nieuwe elektroden zijn verkrijgbaar op [www.revitive.nl](http://www.revitive.nl).



### Afvoer van apparaten

Richtlijn 2012/19/EU van de Raad betreffende afgedankte elektrische en elektronische apparatuur (AEEA) schrijft voor dat dit apparaat aan het einde van zijn levensduur niet samen met ander huishoudelijk afval mag worden weggegooid. Om mogelijke schade aan het milieu of de menselijke gezondheid door ongecontroleerde afvalverwerking te voorkomen, dient u dit product te scheiden van andere soorten afval en op verantwoorde wijze te recyclen om het duurzame hergebruik van materiële hulpbronnen te bevorderen.

Neem contact op met de winkel waar u dit product hebt gekocht of met uw lokale overheid voor meer informatie over waar en hoe u dit product kunt inleveren voor milieuvriendelijke recycling.

## Bijlage

### De Revitive handmatig bedienen

In dit hoofdstuk kunt u lezen hoe u de Revitive met de hand kunt bedienen zonder de Revitive-app te gebruiken.

Voor de beste resultaten adviseren we de Revitive-app te gebruiken zoals in de voorgaande hoofdstukken is beschreven. Met de app kunt u de behandeling van uw symptomen en medische aandoeningen optimaliseren.

Het is belangrijk dat u voldoende gehydrateerd bent. Wij raden u aan uw voetzolen in te smeren met een vochtinbrengende crème om de huid te hydrateren en de overbrenging van elektrische stimulatie te bevorderen.

Gebruik een vochtinbrengende crème op waterbasis zoals Revitive voet- en beencrème.

**Opmerking:** Als uw voeten erg droog zijn, gaat de Revitive automatisch op pauze en is er geen stimulatie mogelijk totdat uw voetzolen gehydrateerd zijn. In dat geval moet er een vochtinbrengende crème aangebracht worden.

Wij adviseren ook om een glas water te drinken voordat u Revitive gebruikt.

Gebruik de EMS niet langer dan 6 sessies van 30 minuten (of het equivalent daarvan) per dag. Dit kan leiden tot spiervermoeïng.

### Gebruik van de SoftTouch voetstappen

De voetstappen oefenen alleen EMS-stimulatie uit op uw voeten en benen. Het enige programma dat u handmatig kunt bedienen, is Medic.

#### Ga zitten en plaats beide blote voeten op de voetstappen

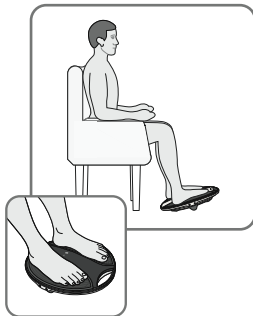

**a** Zorg dat u een comfortabele zithouding hebt.

Voor het beste resultaat gaat u zitten met uw knieën in een hoek van 90 graden (rechte hoek).

Plaats de Revitive voor u op de vloer.

Revitive is ontwikkeld voor gebruik terwijl u zit.  
**Ga nooit op het Revitive-apparaat staan.**

Trek alle schoeisel uit, inclusief sokken of kousen.  
Plaats vervolgens beide voeten op de voetstappen.

**b** Druk op de aan-uitknop om de Revitive in te schakelen.

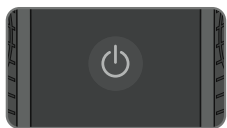

**c** U hoort een pieptoon en de schermverlichting gaat aan. De tijd die wordt weergegeven is 30 minuten en de intensiteit staat op 00.

Druk op de intensiteitsregelknop op het bedieningspaneel om de stimulatie te starten. De tijdweergave begint de minuten af te tellen terwijl de Revitive het programma doorloopt.

Druk op om de intensiteit te verhogen.  
Druk op om de intensiteit te verlagen.

Een tintelend of wisselend gevoel in uw kuitspieren is normaal.

Revitive trilt **niet**.

**d** Neem even de tijd om aan het gevoel van elektrische spierstimulatie (EMS) te wennen. Gebruik het apparaat een paar dagen lang op lage intensiteit, eenmaal per dag gedurende 30 minuten of twee sessies van 30 minuten per dag.

Stel de intensiteit in op een niveau waarbij de stimulatie in uw voeten de kuitspieren doet samentrekken en de Revitive onder invloed daarvan heen en weer begint te schommelen op de IsoRocker.

Gebruik, na een paar dagen van gewenning, een hogere intensiteit die **sterke maar aangename samentrekkingen van de kuitspieren** veroorzaakt.

De meeste mensen ervaren sterke spiersamentrekkingen vanaf intensiteitsniveau 40. U kunt de intensiteit instellen van 1-99.

Merkt op dat de vereiste intensiteit van dag tot dag kan verschillen.

Als u pijn of ongemak voelt:

- Haal één of beide voeten weg van de voetstappen om de stimulatie te stoppen.
- Verlaag de intensiteit van de voetstappen met behulp van de intensiteitsknop op het bedieningspaneel of de afstandsbediening voordat u uw voeten terugplaatst op Revitive.

**e** Het programma voor de voetstappen duurt 30 minuten. U kunt die periode niet veranderen.

Om de stimulatie te onderbreken, haalt u beide voeten van de voetstappen. Als u gereed bent om de stimulatie te hervatten, plaatst u beide voeten weer op voetstappen en drukt u op de intensiteitsregelknop .

Als de pauze 10 minuten geduurd heeft, eindigt de stimulatiesessie en wordt de Revitive uitgeschakeld. Bij uitschakeling van de Revitive zijn er drie pieptonen te horen.

Om de stimulatie te stoppen, zet u de Revitive uit door de aan-uitknop op de Revitive in te drukken.

## Bijlage

### Gebruik van de kleine elektroden

De Revitive wordt geleverd met één paar herbruikbare elektroden (tot 20 à 30 behandelingen), die gebruikt kunnen worden voor elektrische spierstimulatie (EMS) op andere lichaamsdelen. Het enige programma dat u handmatig kunt bedienen is het EMS-programma voor kleine elektroden. Download de app als u TENS wilt gebruiken.

**De elektroden kunnen niet tegelijk met de voetstappen worden gebruikt.**

Bij gebruik van de elektroden worden de voetstappen automatisch uitgeschakeld.



De elektroden zijn bedoeld voor gebruik door één persoon. Deel de elektroden **niet** met anderen.

Gebruik de kleine elektroden van de Revitive in de modus EMS voor spierversterking en revalidatie wanneer dat nodig is, vanaf 30 minuten per dag.

Gebruik de Revitive niet langer dan 6 sessies van 30 minuten (of het equivalent daarvan) per dag in de modus EMS. Dit kan leiden tot spiervermoeïing.

Gebruik een intensiteit die **sterke maar aangename spiersamentrekkingen** van de spieren veroorzaakt

Het is belangrijk dat u voldoende vocht opneemt. Wij adviseren u een glas water te drinken voordat u de Revitive gebruikt.

Volg de instructies op pagina 217-218 voor het aanbrengen van de kleine elektroden.

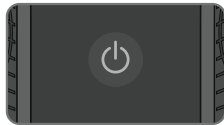

- a** Druk op de aan-uitknop om de Revitive in te schakelen.



- b** U hoort een pieptoon en de schermverlichting gaat aan. Controleer of de indicator van de elektroden brandt. De tijd die wordt weergegeven is 30 minuten en de intensiteit staat op 00.

Druk op de intensiteitsregelknop **+** op het bedieningspaneel om de stimulatie te starten. De tijdweergave begint de minuten af te tellen terwijl Revitive het programma doorloopt.

- c** Stel de intensiteit in op een niveau waarbij u kunt voelen dat de stimulatie een spiersamentrekking teweegbrengt.

U kunt de intensiteit instellen van 1-99.

Merk op dat de vereiste intensiteit van dag tot dag kan verschillen.

Druk op **+** om de intensiteit te verhogen.

Druk op **-** om de intensiteit te verlagen.

Als u pijn of ongemak voelt:

- Verlaag de intensiteit van de kleine elektroden met behulp van de **-** intensiteitsknop op het bedieningspaneel van het apparaat
- U kunt de behandeling ook vóór het einde van de behandelsessie van 30 minuten beëindigen om te voorkomen dat de huid geïrriteerd raakt door op de aan/uit-knop te drukken op het apparaat

- d** Bij een time-out van de Revitive hoort u drie pieptonen en wordt het apparaat automatisch uitgeschakeld.

- e** Verwijder de kleine elektroden en berg ze op volgens de instructies op pagina 219.

# Problemen oplossen

Probleem	Mogelijke oorzaak	Oplossing
<b>Geen stroom of geen lampjes wanneer de Revitive wordt ingeschakeld.</b>	De beschermfolie is niet verwijderd. Het apparaat werkt alleen als de folie is verwijderd.	Verwijder de beschermfolie en voer deze op verantwoorde wijze af.
	De AC-adapter zit niet goed in het stopcontact of de AC-adapter is niet goed aangesloten op het apparaat.	Controleer of de AC-adapter goed in het stopcontact is gestoken en of de AC-adapter goed is aangesloten op het apparaat. Als het apparaat nog steeds niet werkt, neem dan contact op met een erkende dealer.
	Lege batterij.	Sluit het apparaat aan op een stopcontact en laad de batterij op of gebruik het apparaat terwijl het op het lichtnet is aangesloten.
<b>Ik kan mijn telefoon niet met de Revitive koppelen, hoewel ik alle stappen in de Revitive-app heb doorlopen, en het Bluetooth-pictogram op de Revitive brandt niet constant.</b>	De Bluetooth-functie van de telefoon is niet goed geconfigureerd.	1. Controleer of de telefoon met internet verbonden is via wifi of een mobiel netwerk (data moet op de telefoon zijn ingeschakeld).
	2. Controleer in de instellingen van de telefoon of Bluetooth is ingeschakeld.	
	3. Voor iOS: Controleer of Bluetooth is ingeschakeld voor de Revitive-app - Instellingen > Revitive.	
	4. Zorg dat Locatievoorzieningen op de telefoon zijn ingeschakeld - gewoonlijk in Instellingen > Privacy (iOS) of Beveiliging en Privacy (Android). Dit is nodig om Bluetooth te koppelen.	
	5. Voor Android: Zorg dat Locatievoorzieningen voor de Revitive-app zijn ingeschakeld - gewoonlijk in Instellingen > Apps > Revitive.	
	6. Ga naar de Bluetooth-instellingen op de telefoon en vergeet/ontkoppel alle Revitive-apparaten in MIJN APPARATEN (iOS) of GEKOPPELDE APPARATEN (Android).	
	7. Start de Revitive-app opnieuw.	
	8. Weiger eventuele koppelingsverzoeken totdat u de instructies voor koppeling krijgt in de Revitive-app.	
	9. Volg de koppelingsinstructies in de Revitive-app en zet het Revitive-apparaat in de koppelingsmodus zodra daarom wordt gevraagd (knipperend Bluetooth-pictogram op de Revitive).	
	10. Druk op 'KOPPELEN' in de app en accepteer de koppelingsverzoeken die verschijnen.	
<b>Ik heb geprobeerd om volgens de instructies te koppelen, maar ik kreeg een foutmelding en het is niet gelukt.</b>	Controleer of zich tijdens het koppelen een onverwachte gebeurtenis heeft voorgedaan.	Probeer nogmaals te koppelen volgens stap 1-10.
<b>Het koppelen is niet gelukt, maar het Bluetooth-pictogram op de Revitive brandt constant.</b>	Uw Revitive heeft al een Bluetooth-verbinding met een andere telefoon.	U moet de verbinding met de andere telefoon verwijderen voordat u uw Revitive kunt koppelen. Neem de andere telefoon en schakel de Revitive uit.





Probleem	Mogelijke oorzaak	Oplossing
<b>Ik heb meer dan één Revitive en kan geen verbinding maken met het apparaat dat ik wil gebruiken.</b>	Uw telefoon maakt altijd verbinding met de andere Revitive.	Verwijder koppelingen met Revitive-apparaten in Instellingen > Bluetooth en breng de Revitive die niet nodig is buiten bereik van Bluetooth.
<b>Het koppelen blijft mislukken en ik heb alle vorige oplossingen geprobeerd</b>		Schakel de Revitive in en steek een pen of uitgevouwen paperclip in de reset-opening aan de zijkant tot '00' op het display wordt weergegeven. Volg de instructies hierboven: de Bluetooth-functie van de telefoon is niet goed geconfigureerd.
<b>Revitive staat aan (het LCD-scherm is verlicht) maar ik voel geen elektrische stimulatie via de voetstappen.</b>	U plaatst uw beide blote voeten niet tegelijkertijd op de voetstappen.	Zorg dat u op blote voeten bent en beide voeten tegelijkertijd op de voetstappen plaatst. Verhoog de intensiteit tot maximaal 99 totdat u de stimulatie voelt.
	Uw voeten hebben een droge huid.	Breng een vochtinbrengende crème aan op uw voetzolen om de geleiding en stimulatie te verbeteren, en voer de procedure opnieuw uit. Soms is het ook nodig om de intensiteit te verhogen.
	U bent misschien onvoldoende gehydrateerd.	Drink voldoende water voor en na het gebruik van het apparaat. Het apparaat gebruikt uw lichaam om een elektrisch circuit te creëren. Water is een uitstekende geleider van elektriciteit. Als uw lichaam onvoldoende is gehydrateerd (minder dan 60%), is de stimulatie minder sterk. Het is daarom belangrijk dat u altijd voldoende drinkt.
	De intensiteit is te laag ingesteld.	Dit is een zeer veilig apparaat. Blijf de intensiteit verhogen tot 99 totdat u de stimulatie voelt. U merkt misschien dat u de intensiteit moet verhogen naarmate u aan de behandeling gewend raakt. Het doel is niet om op intensiteit 99 te eindigen, maar om een intensiteit te vinden die voor u aangenaam is.
	De geleidingsdraad is aangesloten op het apparaat.	Haal de geleidingsdraad uit het apparaat. De voetstappen werken niet als de geleidingsdraad is aangesloten.
	De Revitive kan in de automatische pauzestand staan.	Als de stimulatie wordt onderbroken, is er een pulserende weergave op de Revitive en in de app te zien. Door op te tikken wordt de stimulatie hervat en door op te tikken wordt de stimulatiesessie beëindigd. Zorg dat u voldoende water gedronken hebt, dat uw voeten goed gehydrateerd zijn en dat u beide voeten op de voetstappen geplaatst hebt.
	Als u, na het proberen van de bovenstaande oplossingen, nog steeds geen stimulatie kunt voelen:	Test het apparaat door één hand tegelijkertijd op allebei de voetstappen te plaatsen (op de hielen van de voetstappen is het gemakkelijkst). Met uw andere hand, beginnend bij nul, verhoogt u het intensiteitsniveau totdat u de stimulatie kunt voelen. Als u de stimulatie via uw hand voelt, werkt het apparaat. Als u de stimulatie bij 99 nog steeds niet kunt voelen, kunt u het beste contact opnemen met een erkende dealer.

## Problemen oplossen

Probleem	Mogelijke oorzaak	Oplossing
<b>Revitive trilt niet.</b>	<b>REVITIVE HOORT NIET TE TRILLEN.</b>	
<b>De IsoRocker® maakt geen kantelbeweging.</b>	De kantelbeweging wordt teweeggebracht door de spieren in uw benen; de IsoRocker® werkt als een draaipunt.	De IsoRocker® zal pas een kantelbeweging maken wanneer het intensiteitsniveau hoog genoeg is om een samentrekking van de kuitspieren te veroorzaken. Het kan zijn dat u het intensiteitsniveau nog niet hoog genoeg kunt opvoeren, totdat u gewend bent aan het prikkelende gevoel. Het is belangrijk dat de intensiteit is ingesteld op een niveau dat aangenaam is.
	U hebt het apparaat te ver naar voren geplaatst.	Ga zitten met uw knieën in een hoek van 90 graden.
<b>Mijn benen doen pijn na de behandeling.</b>	De intensiteit staat misschien te hoog ingesteld en uw spieren worden overbelast.	Geef uw spieren voldoende tijd tussen behandelingen in om te kunnen herstellen (net als na intensief sporten!). Begin bij uw volgende sessie op een lagere intensiteit (u voelt een milde elektrische stimulatie die aangenaam is) en beperk de tijdsduur van de behandelingen totdat uw spieren aan de stimulatie zijn gewend.
<b>Bij gebruik van de elektroden voelt de stimulatie onaangenaam.</b>	Het stimulatieniveau dat u toepast, kan te hoog zijn of uw huid is beschadigd.	Verlaag het stimulatieniveau met behulp van de intensiteitsregelknop (-) in de app of de intensiteitsregelknop op de Revitive. U moet mogelijk wachten met het gebruik tot de huid geheeld is.
<b>Ik weet niet welk programma er geselecteerd is.</b>		De naam van het geselecteerde programma wordt aan de onderkant van het sessiescherm weergegeven.
<b>Ik voel plotseling geen stimulatie meer wanneer ik de elektroden gebruik.</b>	Misschien hebt u de stimulatiesessie per ongeluk op pauze gezet, door een lichaams elektrode of snoer los te trekken of de pauzeknop in te drukken.	Als de stimulatie wordt onderbroken, is er een pulserende weergave op de Revitive en in de app te zien. In de app zijn de knoppen Start of Stop te zien. Door op  te tikken wordt de stimulatie hervat en door op  te tikken wordt de stimulatiesessie beëindigd. U moet de elektroden weer op uw lichaam aanbrengen of het snoer weer aansluiten om de sessie te kunnen hervatten.
<b>Als ik het knieprogramma's met de grote elektroden gebruik, doen mijn dijspieren pijn voor het einde van de behandeling.</b>	Uw spieren zijn misschien nog niet sterk genoeg om een volledige sessie van 20 minuten vol te houden.	Schakel het apparaat uit en beëindig de sessie vóór de 20 minuten zijn verstreken. Begin bij uw volgende sessie op een lagere intensiteit (u voelt een milde elektrische stimulatie die aangenaam is) en beperk de tijdsduur van de behandelingen totdat uw spieren aan de stimulatie zijn gewend.
<b>Als ik het knieprogramma's met de grote elektroden gebruik, doen mijn dijspieren pijn voor het einde van de behandeling.</b>	De behandeling is begonnen en bevindt zich in de rustperiode.	Afhankelijk van het geselecteerde programma moet u tot 10, 20 of 50 seconden wachten voordat de stimulatie weer wordt gestart.

**Ga naar [support.revitive.nl](https://support.revitive.nl) voor meer informatie, inclusief Veelgestelde vragen**

## Technische specificaties

<b>Productnaam</b>	Revitive Medic Coach
<b>Model</b>	5575AQ
<b>Frequentie (+/-10%)</b>	EMS: 20Hz – 53Hz TENS: 80Hz - 130Hz
<b>Uitgangsstroom</b>	EMS: Max 15mA TENS: Max 19mA
<b>Gewicht (+/-0,5kg)</b>	1,5kg
<b>Afmetingen</b>	360mm (Ø) x 76,5mm (D)
<b>Stroomverbruik</b>	5W
<b>AC-adapter</b>	CE-goedgekeurd
<b>Voeding Ingang (bij gebruik van adapter)  Uitgang </b>	100-240V  , 50/60Hz, 0,18A 5V  DC  , 1,0A
<b>Batterij</b>	Lithiumion, 2600mAh, 3,7V
<b>Levensduur batterij</b>	300 laadcycli
<b>Toegepaste onderdelen</b> Onderdelen van Revitive die bij normaal gebruik in fysiek contact komen met de gebruiker.	Kleine elektroden - 5cm x 5cm = 25cm <sup>2</sup> Grote elektroden - 10cm x 12,5cm = 125cm <sup>2</sup> SoftTouch Pads (Voetstappen) - 253,69cm <sup>2</sup>
<b>Levensduur van apparaat</b>	4 jaar

### Algemene Bluetooth-specificaties

<b>Standaard</b>	Bluetooth 5.0
<b>Frequentieband</b>	2,402 tot 2,480 GHz
<b>Modulatiemethode</b>	GFSK

### Met de Revitive-app kunt u de Revitive via uw telefoon bedienen

<b>Werkfrequenties</b>	Bluetooth
<b>Werkbereik</b>	Tot 30 meter

# Technische specificaties

### Specificaties van voor elektrische spierstimulatie (EMS):

Golfvorm	Tweefasig		
Vorm	Vierkant symmetrisch met polariteitsomkering		
Maximale uitgangsspanning (+/-15%)	@500 Ω	Voet: 26 - 35Vp	Lichaam: 18 - 32,6Vp
Pulsduur (+/-10%)		Voet: 450 of 970µs	Lichaam: 450µs
Nettolading	@ 500 Ω	[0,001]mC	
Maximale vermogensdichtheid	@ 500 Ω	Voet: 0,414 mW/cm <sup>2</sup>	Lichaam: 1,52-3,82 mW/cm <sup>2</sup>
AAN-tijd (+/- 10%)		Voet: 1,90 - 8,30s	Lichaam: 1,90 -33,0s
UIT-tijd (+/- 10%)		Voet: 1,00 - 1,50s	Lichaam: 1,00 - 47,0s

### Specificaties van transcutane elektrische zenuwstimulatie (TENS):

Golfvorm	Tweefasig	
Vorm	Rechthoekig	
Maximale uitgangsspanning	@ 500 Ω	50Vp
Pulsduur		100 µs
Nettolading (per puls)	@ 500 Ω	0µC
Maximale gemiddelde vermogensdichtheid	@ 500 Ω	4,19 mW/cm <sup>2</sup>

De waarden voor pulsduur, herhalingsfrequenties en amplitudes, inclusief gelijkstroomcomponenten, mogen niet meer dan ± 20% afwijken wanneer wordt gemeten met een belastingsweerstand binnen het gespecificeerde bereik.

Neem contact op met de fabrikant als na een bepaalde periode bevestigd moet worden dat de Revitive binnen zijn essentiële prestatievermogen werkt.

#### Luchtvochtigheids-, temperatuur- en luchtdrukgebied tijdens opslag en transport



#### Luchtvochtigheids-, temperatuur- en luchtdrukgebied voor gebruiksomstandigheden



Nadat het apparaat aan warme of koude temperaturen buiten het opgegeven temperatuurbereik van 10-40°C is blootgesteld, moet u het apparaat opnieuw aan de aanbevolen gebruikstemperatuur laten acclimatiseren om een goede werking van het product te handhaven.

### Symbols

Raadpleeg de gebruiksaanwijzing	
Waarschuwing, Let op of Gevaar	
CE-markering van overeenstemming met aangemelde instantie nummer	
Datum en land van fabricage	
Wettelijke fabrikant van het apparaat	
Landelijke importeur en distributeur	
Verenigd Koninkrijk conformiteitsbeoordeling	
Serienummer	
Artikelnummer	
Geeft de unieke referentie voor apparaatidentificatie aan identification reference	
Indicatienummer Revitive	
Modelnummer	
EU/EG Europees gemachtigde	
Medisch hulpmiddel	
Medisch elektrisch toestel van het type BF	
Dubbel geïsoleerd medisch elektrisch toestel van klasse II	
Beschermingsgraad tegen binnendringing	IP21
FCC-keurmerk	
RCM-merk	
Conformiteit met de WEEE-richtlijn	

Polariteit positief in midden	
Temperatuur-bereik	
Relatieve vochtigheid-bereik	
Luchtdruk-bereik	
Medisch apparaat bevat geen natuurlijke rubber (latex)	
Voeding	
Resterende tijd	
Intensiteitsniveau	
Indicator elektroden	
Batterij-indicator	
Bluetooth	
Uitsluitend voor gebruik binnenshuis binnenshuis	
Het apparaat niet demonteren	
Green Dot® – Geeft aan dat de producent een financiële bijdrage heeft geleverd aan de recycling en teruggewinning van verpakkingen in Europa.	

### Alleen van toepassing op elektroden

Houdbaarheidsdatum	
Medisch hulpmiddel voor één gebruiker, meervoudig gebruik	

## Twee jaar garantie

---

**1.** De Producten hebben een commerciële garantie van 24 maanden vanaf hun aankoopdatum of vanaf hun leveringsdatum wanneer zij per internet worden gekocht. Deze garantie is geldig voor aankopen in Frankrijk, Duitsland, België, het Groothertogdom Luxemburg en Nederland. Defecte of beschadigde Producten die onder deze garantie vallen, worden gratis vervangen door Revitive/Actegy of haar wederverkoper wanneer de producten niet rechtstreeks bij Revitive/Actegy werden gekocht (behalve in de gevallen van garantie-uitsluitingen die hierna worden uiteengezet). Als Revitive/Actegy bepaalde promotionele garantieverlengingen heeft toegekend, vallen de producten ook na de periode van 24 maanden nog onder de garantie.

**2.** Garantie-uitsluitingen: de commerciële garantie van Revitive/Actegy vervalt in geval van externe tussenkomst op het Product, slecht gebruik, gebruik voor professionele doeleinden, nalatigheid of slecht onderhoud van het Product door de klant.

**3.** Om gebruik te maken van de commerciële garantie wordt de klant uitgenodigd om contact op te nemen met de wederverkoper van het Product wanneer hij het product niet rechtstreeks bij Revitive/Actegy heeft gekocht, of zich te wenden tot een lokale vestiging van Revitive/Actegy via de contactgegevens op de achterkant van deze handleiding. Indien het Product, afgezien van garantie-uitsluiting, defect of beschadigd is, zorgt de Revitive/Actegy klantendienst of de wederverkoper van de Producten voor gratis retournering en vervanging van het product.

**4.** Het product moet in de originele verpakking worden geretourneerd. Wanneer het Product wordt teruggezonden zonder de originele verpakking, kunnen extra kosten worden gerekend. Randapparatuur, alle accessoires en de handleidingen van het Product moeten bij de retourzending met het Product worden meegeleverd.

**5.** De commerciële garantie van deze fabrikant wordt onafhankelijk en zonder afbreuk te doen aan de geldende wettelijke garanties toegekend. De Klant kan de details van de wettelijke garanties, indien vereist door de toepasselijke wetgeving, online vinden op [www.revitive.nl/garantie](http://www.revitive.nl/garantie), of ze per post aanvragen bij het lokale Revitive/Actegy-bureau.

**6.** Deze garantie is onderworpen aan het Franse recht voor verkopen in Frankrijk, België, Luxemburg en Nederland en aan het Duitse recht voor verkopen in Duitsland, in alle gevallen onder voorbehoud van de geldende regelgeving in het land van verblijf van de klant.

**Om te profiteren van 2 jaar gratis garantie, dient u uw apparaat te registreren op: [support.revitive.com](http://support.revitive.com)**

# REVITIVE®

## Medic Coach



Actegy Ltd.  
The Lightbox  
Bracknell, RG12 8FB  
United Kingdom.  
Tel: +44 (0)800 014 6377



**MDSS**  
Schiffgraben 41  
30175 Hannover, Germany.



**UK:**  
Actegy Ltd  
The Lightbox  
Bracknell, RG12 8FB  
United Kingdom.  
Tel: +44 (0)800 014 6377  
info.uk@actegy.com

**FR/IT/ES/NL/BE:**  
Revitive SAS  
250 bis boulevard Saint-Germain  
75007 Paris  
France/Francia/Frankrijk/Frankreich  
Tel: 0805 321 051 (FR)  
+33 (0)1 75 85 03 74 (BE/NL)  
800 137247 (IT)  
contact@revitive.fr  
contact@revitive.it

**DE:**  
Actegy GmbH  
Hardenbergstr. 12  
10623 Berlin  
Deutschland  
Tel: 0731 2407 6000  
Kundenservice@revitive.de

Copyright © 2026 Actegy Ltd. All rights reserved. Actegy®, Revitive®, Revitive Medic Coach® Circulation Booster®, OxyWave®, IsoRocker® and SoftTouch Pads™ are registered trademarks of Actegy Ltd. The Revitive product is a proprietary design and is protected by applicable design laws. Pictures used within this manual are representative only and may change.

Copyright © 2026 Actegy Ltd. Tous droits réservés. Actegy®, Revitive®, Revitive Medic Coach®, Circulation Booster®, OxyWave®, IsoRocker® et SoftTouch Pads™ sont des marques déposées d'Actegy Ltd. Ce produit Revitive est un design exclusif protégé par la législation applicable sur les dessins et modèles industriels. Les images utilisées dans le présent manuel sont uniquement à titre de représentation et peuvent changer.

Copyright © 2026 Actegy Ltd. Alle Rechte vorbehalten. Actegy®, Revitive®, Revitive Medic Coach®, Circulation Booster®, OxyWave® und IsoRocker® sind eingetragene Handelsmarken von Actegy Ltd. Revitive ist ein geschütztes Design und fällt unter die jeweils geltenden Musterrechte. Abbildungen in dieser Bedienungsanleitung dienen nur zur Veranschaulichung und können geändert werden.

Copyright © 2026 Actegy Ltd. Tutti i diritti riservati. Actegy®, Revitive®, Revitive Medic Ginocchia™, IsoRocker®, Circulation Booster®, OxyWave® e SoftTouch Pads™ sono marchi o marchi registrati di Actegy Ltd. Questo prodotto Actegy è un design proprietario ed è protetto dalle norme vigenti in materia di tutela di disegni e modelli industriali. Le immagini contenute nel presente manuale sono utilizzate solo a scopo illustrativo e potrebbero essere modificate

Copyright © 2026 Actegy Ltd. Todos los derechos reservados. Actegy®, Revitive®, Revitive ProHealth®, Circulation Booster®, OxyWave®, y IsoRocker® son marcas comerciales o registradas de Actegy Ltd. El producto de Actegy es un diseño propio que está protegido por las leyes aplicables sobre diseños. Las imágenes de este manual son únicamente representativas y podrían cambiar.

Copyright © 2026 Actegy Ltd. Alle rechten voorbehouden. Actegy®, Revitive®, Revitive Medic Coach®, Circulation Booster®, OxyWave® en IsoRocker® zijn geregistreerde handelsmerken van Actegy Ltd. Het Revitive-apparaat is een eigen ontwerp en is beschermd door de toepasselijke wetten op ontwerpgebied. De afbeeldingen in deze handleiding dienen alleen ter illustratie en kunnen gewijzigd worden.

AW 8035\_IFU05\_20142212 P.D 01.2026



**CE**  
**2797**

**CIRCULATION BOOSTER®**

[www.revitive.com](http://www.revitive.com)